

Audi Vorsprung durch Technik

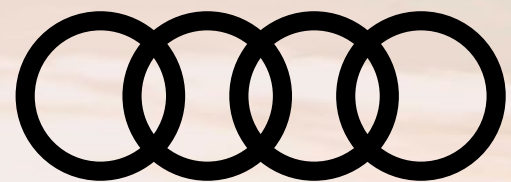

# A6 e-tron

**Preisliste**

**Audi A6/S6 Sportback e-tron**

**Audi A6/S6 Avant e-tron**



# Inhaltsverzeichnis



## Grundmodelle

---

- 04 Audi A6 Sportback e-tron,  
Audi A6 Avant e-tron
  - 14 Audi S6 Sportback e-tron,  
Audi S6 Avant e-tron
- 
- 20 Technologiepakete

## Exterieur

---

- 26 Lackierungen
- 28 Räder
- 34 Licht
- 40 Spiegel
- 44 Dachsysteme
- 46 Verglasung
- 47 Weitere Außenausstattungen

## Interieur

---

- 54 Sitzbezüge/Lederausstattungen
- 58 Sitze und Sitzkomfort
- 80 Licht
- 83 Dekorelemente
- 86 Dachhimmel
- 87 Lenkräder/Bedienelemente
- 91 Klimatisierung
- 94 Komfort und Funktion
- 101 Weitere Innenausstattungen

## Technologien

---

- 108 Navigation, Medien und Soundsysteme
- 116 Telefon und Kommunikation
- 122 Assistenzsysteme
- 132 Fahrwerk und Bremsen
- 138 Technik/Sicherheit

## Audi connect

---

- 144 Rechtliche Informationen und  
Nutzungshinweise

## Zubehör

---

- 152 Audi Original Zubehör

## Sonstiges

---

- 160 Audi Neuwagenabholung
- 161 Audi Anschlussgarantie & Versicherung

## Technische Daten

---

- 163 Klassifizierung von Reifenparametern
- 164 Abmessungen
- 166 Technische Daten



# Audi A6 Sportback e-tron





# Grundmodelle

## Audi A6 Sportback e-tron

Der Audi A6 Sportback e-tron beinhaltet serienmäßig folgende Umfänge:

Exterieur:

- ▶ advanced Exterieur
- ▶ Singleframe in Wagenfarbe
- ▶ LED-Scheinwerfer und LED-Heckleuchten
- ▶ Räder, 5-Arm-Dynamik, platingrau, 8,0 J | 8,5 J x 19, Reifen 225/25 | 245/50 R 19
- ▶ Fensterzierleisten oben Aluminiumsilber matt
- ▶ Diffusor hinten schwarz hochglanz

Interieur:

- ▶ Normalsitze vorn in Stoff Argument
- ▶ Sitzheizung vorn
- ▶ 4-Wege-Lendenwirbestütze für die Vordersitze
- ▶ Dekoreinlagen Aluminium matt gebürstet anthrazit
- ▶ Softwrap
- ▶ Doppelspeichen-Lederlenkrad mit Multifunktion mit Applikation Chromoptik
- ▶ Ambiente-Lichtpaket
- ▶ Einstiegsleisten mit Aluminiumeinlegern vorn

Highlights:

- ▶ MMI experience mit Audi Soundsystem
- ▶ Audi virtual Cockpit plus
- ▶ Fernlichtassistent
- ▶ Komfortschlüssel und Digitaler Schlüssel
- ▶ Parkassistent plus
- ▶ Vorbereitung für Anhängervorrichtung

Weitere Umfänge der Serienausstattung entnehmen Sie bitte dem Ausstattungsteil.



Informationen zur Klassifizierung von Reifenparametern finden Sie auf Seite 163. Erläuterungen zu den Fußnoten finden Sie ab Seite 169.

## Audi A6 Sportback e-tron

Antrieb	Batterie in kWh	Elektrische Leistung <sup>1</sup> maximal in kW	Elektrisches Drehmoment maximal in Nm	Verbrauch <sup>2</sup> kombiniert in kWh/100 km	CO <sub>2</sub> -Emissionen <sup>2</sup> kombiniert in g/km	A6 Sportback e-tron EUR inkl. 19 % MwSt. <sup>3</sup> EUR ohne MwSt. <sup>3</sup> Bestellschlüssel	S line business EUR inkl. 19 % MwSt. <sup>3</sup> EUR ohne MwSt. <sup>3</sup> Bestellschlüssel
e-tron	Lithium-Ionen-Batterie 83,0 (Bruttokapazität) 75,8 (Nettokapazität)	210	hinten: 435 vorn: -	15,4–13,3	0	<b>62.800,-</b> 52.773,11 GHAABA	-
e-tron performance	Lithium-Ionen-Batterie 100,0 (Bruttokapazität) 94,9 (Nettokapazität)	270	hinten: 565 vorn: -	15,8–13,6	0	<b>75.600,-</b> 63.529,41 GHAAC8	<b>80.200,-</b> 67.394,96 GHAAC8/Y4B
e-tron quattro	Lithium-Ionen-Batterie 100,0 (Bruttokapazität) 94,9 (Nettokapazität)	315	hinten: 580 vorn: 275	16,6–14,4	0	<b>79.800,-</b> 67.058,82 GHAAD8	<b>84.400,-</b> 70.924,37 GHAAD8/Y4B

Hinweis: Die Kapazität der Hochvoltbatterie eines elektrisch betriebenen Fahrzeugs unterteilt sich in Brutto- und Nettokapazität. Die Bruttokapazität beschreibt dabei das gesamte physische Fassungsvermögen der Hochvoltbatterie. Zum Schutz vor Selbstentladung, zur Steigerung der Lebensdauer und zur Sicherstellung der Notstartreserve wird der theoretisch verfügbare Energieinhalt jedoch technisch beschränkt. Diesen tatsächlich nutzbaren Energieinhalt bezeichnet man als Nettokapazität.

Weitere technische Daten finden Sie ab Seite 166.

# Audi A6 Avant e-tron





# Grundmodelle

## Audi A6 Avant e-tron

Der Audi A6 Avant e-tron beinhaltet serienmäßig folgende Umfänge:

Exterieur:

- ▶ advanced Exterieur
- ▶ Singleframe in Wagenfarbe
- ▶ LED-Scheinwerfer und LED-Heckleuchten
- ▶ Räder, 5-Arm-Dynamik, platingrau, 8,0 J | 8,5 J x 19, Reifen 225/25 | 245/50 R 19
- ▶ Fensterzierleisten oben Aluminiumsilber matt, Spange Dachkantenspoiler Chromoptik matt silber
- ▶ Diffusor hinten schwarz hochglanz

Interieur:

- ▶ Normalsitze vorn in Stoff Argument
- ▶ Sitzheizung vorn
- ▶ 4-Wege-Lendenwirbestütze für die Vordersitze
- ▶ Dekoreinlagen Aluminium matt gebürstet anthrazit
- ▶ Softwrap
- ▶ Doppelspeichen-Lederlenkrad mit Multifunktion mit Applikation Chromoptik
- ▶ Ambiente-Lichtpaket
- ▶ Einstiegsleisten mit Aluminiumeinlegern vorn
- ▶ Trennnetz

Highlights:

- ▶ MMI experience mit Audi Soundsystem
- ▶ Audi virtual Cockpit plus
- ▶ Fernlichtassistent
- ▶ Komfortschlüssel und Digitaler Schlüssel
- ▶ Parkassistent plus
- ▶ Vorbereitung für Anhängervorrichtung



Weitere Umfänge der Serienausstattung entnehmen Sie bitte dem Ausstattungsteil. Informationen zur Klassifizierung von Reifenparametern finden Sie auf Seite 163. Erläuterungen zu den Fußnoten finden Sie ab Seite 169.

## Audi A6 Avant e-tron

Antrieb	Batterie in kWh	Elektrische Leistung <sup>1</sup> maximal in kW	Elektrisches Drehmoment maximal in Nm	Verbrauch <sup>2</sup> kombiniert in kWh/100 km	CO <sub>2</sub> -Emissionen <sup>2</sup> kombiniert in g/km	A6 Avant e-tron EUR inkl. 19 % MwSt. <sup>3</sup> EUR ohne MwSt. <sup>3</sup> Bestellschlüssel	S line business EUR inkl. 19 % MwSt. <sup>3</sup> EUR ohne MwSt. <sup>3</sup> Bestellschlüssel
e-tron	Lithium-Ionen-Batterie 83,0 (Bruttokapazität) 75,8 (Nettokapazität)	210	hinten: 435 vorn: -	16,3-14,0	0	<b>64.450,-</b> 54.159,66 GH5ABA	-
e-tron performance	Lithium-Ionen-Batterie 100,0 (Bruttokapazität) 94,9 (Nettokapazität)	270	hinten: 565 vorn: -	16,8-14,3	0	<b>77.250,-</b> 64.915,97 GH5AC8	<b>81.850,-</b> 68.781,51 GH5AC8/Y4B
e-tron quattro	Lithium-Ionen-Batterie 100,0 (Bruttokapazität) 94,9 (Nettokapazität)	315	hinten: 580 vorn: 275	17,7-15,2	0	<b>81.450,-</b> 68.445,38 GH5AD8	<b>86.050,-</b> 72.310,92 GH5AC8/Y4B

Hinweis: Die Kapazität der Hochvoltbatterie eines elektrisch betriebenen Fahrzeugs unterteilt sich in Brutto- und Nettokapazität. Die Bruttokapazität beschreibt dabei das gesamte physische Fassungsvermögen der Hochvoltbatterie. Zum Schutz vor Selbstentladung, zur Steigerung der Lebensdauer und zur Sicherstellung der Notstartreserve wird der theoretisch verfügbare Energieinhalt jedoch technisch beschränkt. Diesen tatsächlich nutzbaren Energieinhalt bezeichnet man als Nettokapazität.

Weitere technische Daten finden Sie ab Seite 166.

# S line business

## A6 Sportback/Avant S line business e-tron performance A6 Sportback/Avant S line business e-tron quattro

Sportlich, markant und attraktiv. S line business kombiniert das progressiv sportliche Design der Ausstattung Exterieur S line mit den funktionalen Ausstattungshighlights hinsichtlich Komfort, Infotainment und Assistenzsystemen.

Die S line business beinhaltet zusätzlich zur Serienausstattung des Grundmodells folgende Umfänge:

### Exterieur:

- ▶ Exterieur S line
- ▶ Räder Audi Sport, 5-Speichen-Tripod, schwarz metallic, glanzgedreht<sup>4</sup>, 8,0 J | 9,0 J x 20, Reifen 235/45 | 265/40 R 20 (Ein Angebot der Audi Sport GmbH)
- ▶ Sonnenschutzverglasung

### Interieur:

- ▶ Vordersitze elektrisch einstellbar mit Memory-Funktion für den Fahrersitz und die Außenspiegel

### Weitere Ausstattungen:

- ▶ Tech plus
- ▶ Telefonablage mit induktiver Ladefunktion und Mobilfunk-Koppelantenne
- ▶ Ablage- und Gepäckraumprakt

Detaillierte Informationen zu den einzelnen Ausstattungen können den jeweiligen Einzelbeschreibungen entnommen werden.





# Audi S6 Sportback e-tron



# Audi S6 Avant e-tron



# Grundmodelle

## Audi S6 Sportback e-tron

Der Audi S6 Sportback e-tron beinhaltet serienmäßig folgende Umfänge:

Exterieur:

- ▶ Singleframe in Wagenfarbe mit Einleger silber
- ▶ Leuchtende Audi Ringe hinten
- ▶ Matrix LED-Scheinwerfer und LED-Heckleuchten pro
- ▶ Räder Audi Sport, 5-Speichen-Tripod, schwarz metallic, glanzgedreht<sup>4</sup>, 8,0 J | 9,0 J x 20, Reifen 235/45 | 265/40 R 20 (ein Angebot der Audi Sport GmbH)
- ▶ Scheibenbremsen vorn, 20 Zoll, Bremssättel schwarz, S-Schriftzug und Scheibenbremsen hinten, 18 Zoll, Bremssättel schwarz
- ▶ Außenspiegelgehäuse Chromoptik matt silber
- ▶ Fensterzierleisten oben Aluminiumsilber matt
- ▶ seitliche Lufteinlässe vorn Chromoptik matt silber
- ▶ Heckspoiler schwarz hochglanz
- ▶ Diffusor hinten schwarz hochglanz mit Akzenten in Chromoptik matt silber

Interieur:

- ▶ Interieur S mit Sportsitzen, Leder/Kunstleder-Kombination schwarz
- ▶ Dekoreinlagen Aluminium matt gebürstet mit Linearprägung anthrazit
- ▶ Softwrap
- ▶ Sportlederenkrad, 3-Speichen, oben und unten abgeflacht, mit Multifunktion und Schaltwippen mit S-Emblem und Applikation in Chromoptik
- ▶ Ambiente-Lichtpaket
- ▶ Einstiegsleisten mit Aluminiumeinlegern vorn, beleuchtet, S-Schriftzug

Highlights:

- ▶ MMI experience mit Audi Soundsystem
- ▶ Audi virtual Cockpit plus
- ▶ Fernlichtassistent
- ▶ Komfortschlüssel und Digitaler Schlüssel
- ▶ Parkassistent plus
- ▶ e-tron Sportsound
- ▶ Adaptives S-Luftfederfahrwerk
- ▶ Vorbereitung für Anhängervorrichtung



Weitere Umfänge der Serienausstattung entnehmen Sie bitte dem Ausstattungsteil. Informationen zur Klassifizierung von Reifenparametern finden Sie auf Seite 163. Erläuterungen zu den Fußnoten finden Sie ab Seite 169.

## Audi S6 Avant e-tron

Der Audi S6 Avant e-tron beinhaltet serienmäßig folgende Umfänge:

Exterieur:

- ▶ Singleframe in Wagenfarbe mit Einleger silber
- ▶ Leuchtende Audi Ringe hinten
- ▶ Matrix LED-Scheinwerfer und LED-Heckleuchten pro
- ▶ Räder Audi Sport, 5-Speichen-Tripod, schwarz metallic, glanzgedreht<sup>4</sup>, 8,0 J | 9,0 J x 20, Reifen 235/45 | 265/40 R 20 (ein Angebot der Audi Sport GmbH)
- ▶ Scheibenbremsen vorn, 20 Zoll, Bremssättel schwarz, S-Schriftzug und Scheibenbremsen hinten, 18 Zoll, Bremssättel schwarz
- ▶ Außenspiegelgehäuse Chromoptik matt silber
- ▶ Fensterzierleisten oben Aluminiumsilber matt, Spange Dachkantenspoiler Chromoptik matt silber
- ▶ Dachspoiler
- ▶ seitliche Lufteinlässe vorn Chromoptik matt silber
- ▶ Diffusor hinten schwarz hochglanz mit Akzenten in Chromoptik matt silber

Interieur:

- ▶ Interieur S mit Sportsitzen, Leder/Kunstleder-Kombination schwarz
- ▶ Dekoreinlagen Aluminium matt gebürstet mit Linearprägung anthrazit
- ▶ Softwrap
- ▶ Sportlederlenkrad, 3-Speichen, oben und unten abgeflacht, mit Multifunktion und Schaltwippen mit S-Emblem und Applikation in Chromoptik
- ▶ Ambiente-Lichtpaket
- ▶ Einstiegsleisten mit Aluminiumeinlegern vorn, beleuchtet, S-Schriftzug
- ▶ Trennnetz

Highlights:

- ▶ MMI experience mit Audi Soundsystem
- ▶ Audi virtual Cockpit plus
- ▶ Fernlichtassistent
- ▶ Komfortschlüssel und Digitaler Schlüssel
- ▶ Parkassistent plus
- ▶ e-tron Sportsound
- ▶ Adaptives S-Luftfederfahrwerk
- ▶ Vorbereitung für Anhängervorrichtung



Weitere Umfänge der Serienausstattung entnehmen Sie bitte dem Ausstattungsteil. Informationen zur Klassifizierung von Reifenparametern finden Sie auf Seite 163. Erläuterungen zu den Fußnoten finden Sie ab Seite 169.

# Grundmodelle

## Audi S6 Sportback e-tron

Antrieb	Batterie in kWh	Elektrische Leistung <sup>1</sup> maximal in kW	Elektrisches Drehmoment maximal in Nm	Verbrauch <sup>2</sup> kombiniert in kWh/100 km	CO <sub>2</sub> -Emissionen <sup>2</sup> kombiniert in g/km	S6 Sportback e-tron EUR inkl. 19% MwSt. <sup>3</sup> EUR ohne MwSt. <sup>3</sup> Bestellschlüssel
S6 e-tron	Lithium-Ionen-Batterie 100,0 (Bruttokapazität) 94,9 (Nettokapazität)	370	hinten: 580 vorn: 275	16,7–15,7	0	<b>99.500,-</b> 83.613,45 GHASE8

## Audi S6 Avant e-tron

S6 e-tron	Lithium-Ionen-Batterie 100,0 (Bruttokapazität) 94,9 (Nettokapazität)	370	hinten: 580 vorn: 275	17,5–16,4	0	<b>101.150,-</b> 85.000,00 GH5SE8
-----------	--	-----	--------------------------	-----------	---	---

Hinweis: Die Kapazität der Hochvoltbatterie eines elektrisch betriebenen Fahrzeugs unterteilt sich in Brutto- und Nettokapazität. Die Bruttokapazität beschreibt dabei das gesamte physische Fassungsvermögen der Hochvoltbatterie. Zum Schutz vor Selbstentladung, zur Steigerung der Lebensdauer und zur Sicherstellung der Notstartreserve wird der theoretisch verfügbare Energieinhalt jedoch technisch beschränkt. Diesen tatsächlich nutzbaren Energieinhalt bezeichnet man als Nettokapazität.

Erläuterungen zu den Fußnoten finden Sie ab Seite 169. Weitere technische Daten finden Sie ab Seite 166.



A6 e-tron

D IN A 655 E

# Technologiepakete

		Bestellschlüssel	EUR inkl. 19% MwSt. <sup>3</sup> EUR ohne MwSt. <sup>3</sup>	AG Sportback/Avant e-tron	AG Sportback/Avant e-tron performance	AG Sportback/Avant e-tron quattro	AG S line business e-tron	S6 e-tron
<b>Tech</b>	Tech bietet attraktive Features, die den Komfort erhöhen und Sie beim Fahren unterstützen.	PQA	1.750,- 1.470,59	●	●	●	-	-
	<p>In Tech sind folgende Umfänge enthalten:</p> <ul style="list-style-type: none"> <li>▶ LED-Scheinwerfer plus</li> <li>▶ LED-Heckleuchten pro</li> <li>▶ leuchtende Audi Ringe hinten</li> <li>▶ automatische Entriegelung der Frontklappe</li> <li>▶ Proaktiver Insassenschutz Front, Seite und Heck<sup>5</sup></li> <li>▶ Spurverlassenswarnung mit Notfallassistent<sup>5, 6</sup></li> <li>▶ Spurwechsel- und Ausstiegswarnung, Querverkehrsassistent hinten und Abbiegeassistent hinten<sup>5</sup></li> </ul> <p>Optional erhältlich: Matrix LED-Scheinwerfer (PXC)</p> <p>Detaillierte Informationen zu den einzelnen Ausstattungen können den jeweiligen Einzelbeschreibungen entnommen werden.</p>							

		Bestellschlüssel	EUR inkl. 19% MwSt. <sup>3</sup>	EUR ohne MwSt. <sup>3</sup>	A6 Sportback/Avant e-tron	A6 Sportback/Avant e-tron performance	A6 Sportback/Avant e-tron quattro	A6 S line business e-tron	S6 e-tron
<b>Tech plus</b>	<p>Tech plus begeistert durch neue Technik-Highlights wie den adaptiven Fahrassistenten plus<sup>5,6</sup>. Für mehr Sicherheit und Komfort.</p> <p><b>A6 e-tron:</b> In Tech plus sind folgende Umfänge von Tech enthalten:</p> <ul style="list-style-type: none"> <li>▶ LED-Heckleuchten pro</li> <li>▶ automatische Entriegelung der Frontklappe</li> <li>▶ leuchtende Audi Ringe hinten</li> <li>▶ Proaktiver Insassenschutz Front, Seite und Heck<sup>5</sup></li> <li>▶ Spurverlassenswarnung mit Notfallassistent<sup>5,6</sup></li> <li>▶ Spurwechsel- und Ausstiegswarnung, Querverkehrsassistent hinten und Abbiegeassistent hinten<sup>5</sup></li> </ul> <p>In Tech plus sind zusätzlich zu Tech folgende Umfänge enthalten:</p> <ul style="list-style-type: none"> <li>▶ Matrix LED-Scheinwerfer</li> <li>▶ e-tron Sportsound</li> <li>▶ Doppelspeichen-Lederlenkrad mit Multifunktion und Schaltwippen</li> <li>▶ Adaptiver Fahrassistent plus<sup>5,6</sup></li> <li>▶ Umgebungskameras</li> </ul> <p><b>S6 e-tron:</b> In Tech plus sind folgende Umfänge enthalten:</p> <ul style="list-style-type: none"> <li>▶ Proaktiver Insassenschutz Front, Seite und Heck<sup>5</sup></li> <li>▶ Spurverlassenswarnung mit Notfallassistent<sup>5,6</sup></li> <li>▶ Spurwechsel- und Ausstiegswarnung, Querverkehrsassistent hinten und Abbiegeassistent hinten<sup>5</sup></li> <li>▶ Adaptiver Fahrassistent plus<sup>5,6</sup></li> </ul> <p>Detaillierte Informationen zu den einzelnen Ausstattungen können den jeweiligen Einzelbeschreibungen entnommen werden.</p>	PQB	1.790,- 1.504,20 3.600,- 3.025,21	-	-	-	-	●	

# Technologiepakete

		Bestellschlüssel	EUR inkl. 19% MwSt. <sup>3</sup> EUR ohne MwSt. <sup>3</sup>	AG Sportback/Avant e-tron	AG Sportback/Avant e-tron performance	AG Sportback/Avant e-tron quattro	AG S line business e-tron	S6 e-tron
<b>Tech pro</b>	<p>Tech pro bietet innovative Audi Technologien, die kaum noch Wünsche offenlassen.</p> <p><b>A6 e-tron:</b> Zu den Top-Ausstattungen gehören unter anderem digitale OLED-Heckleuchten<sup>5</sup> und der Parkassistent pro mit Remote-Funktionalität<sup>5, 6, 7</sup>.</p> <p>In Tech pro sind folgende Umfänge von Tech plus enthalten:</p> <ul style="list-style-type: none"> <li>▶ Matrix LED-Scheinwerfer</li> <li>▶ e-tron Sportsound</li> <li>▶ leuchtende Audi Ringe hinten</li> <li>▶ automatische Entriegelung der Frontklappe</li> <li>▶ Adaptiver Fahrassistent plus<sup>5, 6</sup></li> <li>▶ Proaktiver Insassenschutz Front, Seite und Heck<sup>5</sup></li> <li>▶ Spurverlassenswarnung mit Notfallassistent<sup>5, 6</sup></li> <li>▶ Spurwechsel- und Ausstiegswarnung, Querverkehrsassistent hinten und Abbiegeassistent hinten<sup>5</sup></li> <li>▶ Doppelspeichen-Lederlenkrad mit Multifunktion und Schaltwippen</li> </ul> <p>In Tech pro sind zusätzlich zu Tech plus folgende Umfänge enthalten:</p> <ul style="list-style-type: none"> <li>▶ digitale OLED-Heckleuchten<sup>5</sup></li> <li>▶ elektrische Zuziehhilfe für Türen</li> <li>▶ Insassenerkennung im Fond<sup>5, 8</sup></li> <li>▶ Notbremsassistent vorn und hinten<sup>5</sup></li> <li>▶ Umgebungskameras 3D und 360°<sup>5</sup></li> <li>▶ Parkassistent pro mit Remote-Funktionalität<sup>5, 6, 7</sup></li> </ul>	PQC	<b>1.950,-</b> 1.638,66 <b>4.310,-</b> 3.621,85 <b>5.550,-</b> 4.663,87	-	-	-	●	-
				-	-	-	-	●
				●	●	●	-	-

		Bestellschlüssel	EUR inkl. 19% MwSt. <sup>3</sup> EUR ohne MwSt. <sup>3</sup>	A6 Sportback/Avant e-tron	A6 Sportback/Avant e-tron performance	A6 Sportback/Avant e-tron quattro	A6 S line business e-tron	S6 e-tron
<p><b>Tech pro</b> (Fortsetzung)</p> <p><b>S6 e-tron:</b> Zu den Top-Ausstattungen gehören unter anderem die digitalen OLED-Heckleuchten<sup>5</sup> und der Parkassistent pro mit Remote-Funktionalität<sup>5, 6, 7</sup>.</p> <p>In Tech pro sind folgende Umfänge von Tech plus enthalten:</p> <ul style="list-style-type: none"> <li>▶ Adaptiver Fahrassistent plus<sup>5, 6</sup></li> <li>▶ Proaktiver Insassenschutz Front, Seite und Heck<sup>5</sup></li> <li>▶ Spurverlassenswarnung mit Notfallassistent<sup>5, 6</sup></li> <li>▶ Spurwechsel- und Ausstiegswarnung, Querverkehrsassistent hinten und Abbiegeassistent hinten<sup>5</sup></li> </ul> <p>In Tech pro sind zusätzlich zu Tech plus folgende Umfänge enthalten:</p> <ul style="list-style-type: none"> <li>▶ digitale OLED-Heckleuchten<sup>5</sup></li> <li>▶ elektrische Zuziehhilfe für Türen</li> <li>▶ Insassenerkennung im Fond<sup>5, 8</sup></li> <li>▶ Umgebungskameras 3D und 360°<sup>5</sup></li> <li>▶ Parkassistent pro mit Remote-Funktionalität<sup>5, 6, 7</sup></li> <li>▶ Notbremsassistent vorn und hinten<sup>5</sup></li> </ul> <p>Detaillierte Informationen zu den einzelnen Ausstattungen können den jeweiligen Einzelbeschreibungen entnommen werden.</p>								







# Exterieur



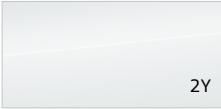

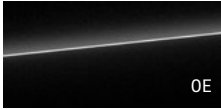
# Lackierungen







	Bestellschlüssel	EUR inkl. 19% MwSt. <sup>3</sup> EUR ohne MwSt. <sup>3</sup>	A6 Sportback/Avant e-tron	A6 Sportback/Avant e-tron performance	A6 Sportback/Avant e-tron quattro	A6 S line business e-tron	S6 e-tron
<b>Unilackierung</b>  ▶ Magnetgrau G5			○	○	○	○	○
<b>Metalliclackierung</b>  ▶ Gletscherweiß 2Y  ▶ Plasmablau 3D  ▶ Malpeloblau U8  ▶ Siambeige 7M Hinweis: im A6 e-tron nur in Verbindung mit Exterieur S line (PY2)  ▶ Taifungrau Hinweis: nicht in Verbindung mit Exterieur S line (PY2) 2L		1.020,- 857,14  1.020,- 857,14	●	●	●	-	-
<b>Perleffektlackierung</b>  ▶ Daytonagrau Perleffekt Hinweis: im A6 e-tron nur in Verbindung mit Exterieur S line (PY2) 6Y		1.020,- 857,14	●	●	●	●	●

# Räder





# Sommerräder

		Bestellschlüssel	EUR inkl. 19% MwSt. <sup>3</sup> EUR ohne MwSt. <sup>3</sup>	AG Sportback/Avant e-tron	AG Sportback/Avant e-tron performance	AG Sportback/Avant e-tron quattro	AG S line business e-tron	SE e-tron
	<b>Räder, Vielspeichen-S, graphitgrau, glanzgedreht<sup>4</sup>, 8,5 J   9,5 J x 21, Reifen 245/40   275/35 R 21</b> Leichtmetallräder	55I	210,- 176,47 <b>1.900,-</b> 1.596,64	-	-	-	-	●
	in Verbindung mit Exterieur S line (PY2)		<b>210,-</b> 176,47	●	●	●	●	-
	<b>Räder Audi Sport, 5-Arm-Dynamik, schwarz metallic, 8,5 J   9,5 J x 21, Reifen 245/40   275/35 R 21</b> Leichtmetallräder Ein Angebot der Audi Sport GmbH	C2A	750,- 630,25 <b>2.440,-</b> 2.050,42	-	-	-	-	●
	in Verbindung mit Exterieur S line (PY2)		<b>750,-</b> 630,25	●	●	●	●	-
	<b>Räder Audi Sport, 5-Arm-Dynamik, schwarz metallic, glanzgedreht<sup>4</sup>, 8,5 J   9,5 J x 21, Reifen 245/40   275/35 R 21</b> Leichtmetallräder Ein Angebot der Audi Sport GmbH	49E	850,- 714,29 <b>2.540,-</b> 2.134,45	-	-	-	-	●
	in Verbindung mit Exterieur S line (PY2)		<b>850,-</b> 714,29	●	●	●	●	-
	<b>Räder Audi Sport, 5-Doppelspeichen, schwarz metallic, glanzgedreht<sup>4</sup>, 8,5 J   9,5 J x 21, Reifen 245/40   275/35 R 21</b> Leichtmetallräder Ein Angebot der Audi Sport GmbH	C1X	950,- 798,32 <b>2.640,-</b> 2.218,49	-	-	-	-	●
	in Verbindung mit Exterieur S line (PY2)		<b>950,-</b> 798,32	●	●	●	●	-

● = als Sonderausstattung lieferbar ○ = Serienausstattung ● = Serien-/Sonderausstattung modellabhängig - = kein Angebot. Erläuterungen zu den Fußnoten finden Sie ab Seite 169.  
Informationen zur Klassifizierung von Reifenparametern finden Sie auf Seite 163.

# Winterräder

		Bestellschlüssel	EUR inkl. 19% MwSt. <sup>3</sup> EUR ohne MwSt. <sup>3</sup>	A6 Sportback/Avant e-tron	A6 Sportback/Avant e-tron performance	A6 Sportback/Avant e-tron quattro	A6 S line business e-tron	S6 e-tron
	<b>Räder, 5-Arm-Dynamik, platingrau, 8,0 J   8,5 J x 19, Winterreifen 225/55   245/50 R 19</b> Leichtmetallräder; schneekettentauglich nur an der Hinterachse, zulässige Höchstgeschwindigkeit 210 km/h	2YR	2.000,- 1.680,67	●	●	●	●	-
	<b>Räder, 5-Doppelspeichen-Prägung, platingrau, 8,0 J   9,0 J x 20, Winterreifen 235/45   265/40 R 20</b> Leichtmetallräder; schneekettentauglich nur an der Hinterachse, zulässige Höchstgeschwindigkeit 210 km/h	2WG	2.850,- 2.394,96	●	●	●	●	●

# Räder Sonstiges

		Bestellschlüssel	EUR inkl. 19 % MwSt. <sup>3</sup> EUR ohne MwSt. <sup>3</sup>	A6 Sportback/Avant e-tron	A6 Sportback/Avant e-tron performance	A6 Sportback/Avant e-tron quattro	A6 S line business e-tron	S6 e-tron
<b>Reifen 225/55 R 19 103H XL vorn, Reifen 245/50 R 19 105H XL hinten mit Notlaufeigenschaften</b>		Q80	300,- 252,10	●	●	●	-	-
<b>Reifen 235/45 R 20 100Y XL vorn, Reifen 265/40 R 20 104Y XL hinten mit Notlaufeigenschaften</b>		Q87	300,- 252,10	●	●	●	●	●
<b>Reifen performanceoptimiert 235/45 R20 100Y XL vorn, 265/40 R20 104Y XL hinten</b>		84N	300,- 252,10	●	●	●	●	-
<b>Dynamische Nabenkappen</b>	Charakteristisch für die dynamischen Nabenkappen sind die sowohl im Stand als auch während der Fahrt immer waagrecht ausbalancierten Audi Ringe in der Felgenmitte.	YML	120,- 100,84	●	●	●	●	●
<b>Reifenreparaturset</b>	Mit dem Reifendichtmittel und dem 12-Volt-Kompressor kann bei Fahrzeugen ohne vollwertiges Reserverad oder Notlauf- rad im Falle einer Reifenpanne der Reifen provisorisch repariert werden. Für die Weiterfahrt, z. B. in die Werkstatt, sind maximal 80 km/h Höchstgeschwindigkeit erlaubt.			○	○	○	○	○
<b>Reifendruck-Kontrollsystem</b>	Während der Fahrt überwachen Reifendrucksensoren den eingestellten Luftdruck der Räder. Auch bei werkseitig gelieferten Winterrädern.  Bei Druckverlust an einem oder mehreren Rädern erfolgt eine optische und akustische Warnung im Audi virtual cockpit plus und im MMI. Der Status der Luftdrücke und der Temperaturen der einzelnen Räder wird beim Fahren im MMI-System ange- zeigt.			○	○	○	○	○
<b>Radschrauben diebstahlhemmend</b>	Die Radschrauben können nur mit dem mitgelieferten Adapter gelöst werden. Der Adapterkopf hat eine an die Radschrau- ben des Fahrzeugs individuell angepasste Form und kann ausschließlich für diese verwendet werden.	1PD	40,- 33,61	●	●	●	●	●
<b>Audi Neuwagen-Reifengarantie</b>	Die Audi Neuwagen-Reifengarantie mit 36 Monaten Laufzeit ab Fahrzeugübergabe an den Erstkunden – für alle Audi Modelle <sup>9</sup> .  Mit dem Erwerb Ihres neuen Audi durch Kauf, Finanzierung oder Leasing erhalten Sie auf alle ab Werk am Fahrzeug mon- tierten Audi Original-Reifen die Audi Neuwagen-Reifengarantie inklusive. Hiervon erfasst sind auch zusätzliche Audi Ori- ginal-Reifen als Teil von Winterkomplettträgern (4 Stück), die Sie zusammen mit Ihrem neuen Audi erwerben.	Y4R	ohne Mehrpreis	●	●	●	●	●



● = als Sonderausstattung lieferbar ○ = Serienausstattung ● = Serien-/Sonderausstattung modellabhängig – = kein Angebot. Erläuterungen zu den Fußnoten finden Sie ab Seite 169.  
Informationen zur Klassifizierung von Reifenparametern finden Sie auf Seite 163.





# Licht





● = als Sonderausstattung lieferbar ○ = Serienausstattung ● = Serien-/Sonderausstattung modellabhängig - = kein Angebot. Erläuterungen zu den Fußnoten finden Sie ab Seite 169.

	Bestellschlüssel	EUR inkl. 19% MwSt. <sup>3</sup> EUR ohne MwSt. <sup>3</sup>	A6 Sportback/Avant e-tron	A6 Sportback/Avant e-tron performance	A6 Sportback/Avant e-tron quattro	A6 S line business e-tron	S6 e-tron
<b>Tagesfahrlicht mit Assistenzfahrlicht und Coming- und Leaving-Home-Funktion automatisch</b>			<input type="radio"/>	<input type="radio"/>	<input type="radio"/>	<input type="radio"/>	<input type="radio"/>
<b>LED-Scheinwerfer</b>			<input type="radio"/>	<input type="radio"/>	<input type="radio"/>	-	-
 <p>Die LED-Scheinwerfer erzeugen eine tageslichtähnliche Ausleuchtung der Fahrbahn und überzeugen durch einen geringen Energieverbrauch, eine hohe Lebensdauer und eine gute Sichtbarkeit für andere.</p> <p>Die LED-Scheinwerfer beinhalten folgende Funktionalitäten:</p> <ul style="list-style-type: none"> <li>▶ Abblendlicht</li> <li>▶ Fernlicht</li> <li>▶ Tagfahrlicht</li> <li>▶ Positionslicht</li> <li>▶ Blinklicht</li> </ul>							
<b>LED-Scheinwerfer plus</b>		ohne Mehrpreis	<input checked="" type="radio"/>	<input checked="" type="radio"/>	<input checked="" type="radio"/>	<input type="radio"/>	<input type="radio"/>
 <p>Die LED-Scheinwerfer plus erzeugen eine tageslichtähnliche Ausleuchtung der Fahrbahn und überzeugen durch einen geringen Energieverbrauch, eine hohe Lebensdauer und eine gute Sichtbarkeit für andere.</p> <p>Adaptive Lichtfunktionen passen die Ausleuchtung der Straße an die jeweilige Fahrsituation an. Die dynamische Lichtinszenierung der Coming-Home-/Leaving-Home-Funktion sorgt für zusätzliche Helligkeit auf dem Weg vom bzw. zum Fahrzeug.</p> <p>Die LED-Scheinwerfer plus beinhalten folgende Funktionalitäten:</p> <ul style="list-style-type: none"> <li>▶ optisch aufgewertetes/digitales Tagfahrlicht</li> <li>▶ Abblendlicht</li> <li>▶ Fernlicht</li> <li>▶ Positionslicht</li> <li>▶ Blinklicht</li> <li>▶ Abbiegelicht (Ergänzung der seitlichen Ausleuchtung beim Abbiegen)</li> <li>▶ Allwetterlicht (zur Verringerung der Eigenblendung bei schlechten Sichtverhältnissen)</li> <li>▶ Autobahnlicht (erweiterte Leuchtreichweite bei hohen Geschwindigkeiten)</li> <li>▶ statisches Kurvenlicht (Ergänzung der seitlichen Ausleuchtung in engen Kurven)</li> <li>▶ Rangierlicht (Ausleuchtung des Rangierbereichs vorn seitlich beim Rückwärtsfahren)</li> <li>▶ automatisch-dynamische Leuchtweitenregulierung</li> <li>▶ Kreuzungslicht (Ergänzung der seitlichen Ausleuchtung im Kreuzungsbereich)</li> <li>▶ dynamische Lichtinszenierung der Coming-Home-/Leaving-Home-Funktion im Stand</li> </ul> <p>Hinweis: im A6 e-tron Paketbestandteil von Matrix LED-Scheinwerfern (PXC), Tech plus (PQB) und Tech pro (PQC)</p>							



# Licht

	Bestellschlüssel	EUR inkl. 19% MwSt. <sup>3</sup> EUR ohne MwSt. <sup>3</sup>	AG Sportback/Avant e-tron	AG Sportback/Avant e-tron performance	AG Sportback/Avant e-tron quattro	AG S line business e-tron	S6 e-tron
<p><b>Matrix LED-Scheinwerfer</b></p>  <p>Die Matrix LED-Scheinwerfer beinhalten:</p> <ul style="list-style-type: none"> <li>▶ LED-Scheinwerfer plus</li> <li>▶ Matrix-Funktion</li> </ul> <p>Die LED-Scheinwerfer plus erzeugen eine tageslichtähnliche Ausleuchtung der Fahrbahn und überzeugen durch einen geringen Energieverbrauch, eine hohe Lebensdauer und eine gute Sichtbarkeit für andere. Adaptive Lichtfunktionen passen die Ausleuchtung der Straße an die jeweilige Fahr situation an.</p> <p>Die hochadaptive Lichtverteilung der Matrix-Funktion ermöglicht eine präzise und hoch aufgelöste Ausleuchtung der Straße. Blendeffekte für entgegenkommende bzw. vorausfahrende Fahrzeuge können deutlich reduziert werden. Werden Fahrzeuge durch das Kamerasystem erkannt, blendet das System selektiv nur diesen Bereich aus, während in den restlichen Segmenten das Fernlicht aktiv bleibt.</p> <p>Die dynamische Lichtinszenierung der Coming-Home-/Leaving-Home-Funktion über das gesamte Leuchtenband sorgt für zusätzliche Helligkeit auf dem Weg vom bzw. zum Fahrzeug.</p> <p>Hinweis: nur bestellbar in Verbindung mit Tech (PQA); bereits Inhalt in Tech plus (PQB) und Tech pro (PQC)</p>	PXC	250,- 210,08	●	●	●	○	○
<p><b>LED-Heckleuchten</b></p>  <p>Die Lichtsignatur ist ein sichtbares Erkennungszeichen nach hinten. Die Heckleuchten in LED-Technologie ermöglichen durch die schnellere Aktivierung des Schluss- und Bremslichts eine frühere Wahrnehmung durch den nachfolgenden Verkehr.</p> <p>Die LED-Heckleuchten umfassen:</p> <ul style="list-style-type: none"> <li>▶ Blinkleuchten</li> <li>▶ Bremsleuchten</li> <li>▶ Schlussleuchten</li> <li>▶ Heckkennzeichenleuchten</li> <li>▶ Rückfahrleuchten</li> </ul>			○	○	○	-	-

		Bestellschlüssel	EUR inkl. 19% MwSt. <sup>3</sup>	EUR ohne MwSt. <sup>3</sup>	A6 Sportback/Avant e-tron	A6 Sportback/Avant e-tron performance	A6 Sportback/Avant e-tron quattro	A6 S line business e-tron	S6 e-tron
<b>LED-Heckleuchten pro</b>		<p>Die Lichtsignatur mit durchgehendem Leuchtenband ist ein sichtbares Erkennungszeichen nach hinten. Das durchgehende Leuchtenband im Heck verbindet die Heckleuchten und ist ein optisches Design-Highlight.</p> <p>Die Heckleuchten in LED-Technologie ermöglichen durch die schnellere Aktivierung des Schluss- und Bremslichts eine frühere Wahrnehmung durch den nachfolgenden Verkehr.</p> <p>Das dynamische Blinklicht läuft beim Blinken immer zur Außenseite in Abbiegerichtung und ist dadurch gut wahrnehmbar.</p> <p>Die dynamische Lichtinszenierung der Coming-Home-/Leaving-Home-Funktion über das gesamte Leuchtenband setzt ein progressives Statement und sorgt für zusätzliche Helligkeit auf dem Weg vom bzw. zum Fahrzeug.</p> <p>Die LED-Heckleuchten pro umfassen:</p> <ul style="list-style-type: none"> <li>▶ dynamische Blinkleuchten</li> <li>▶ Bremsleuchten</li> <li>▶ Schlussleuchten</li> <li>▶ Heckkennzeichenleuchten</li> <li>▶ Rückfahrleuchten</li> <li>▶ durchgehendes Leuchtenband</li> <li>▶ dynamische Lichtinszenierung der Coming-Home-/Leaving-Home-Funktion im Stand</li> </ul> <p>Hinweis: im A6 e-tron Paketinhalt von Tech (PQA) oder Tech plus (PQB)</p>			●	●	●	○	○
<b>Digitale OLED-Heckleuchten<sup>5</sup></b>		<p>Die zweite Generation der innovativen, digitalen OLED-Technologie der Heckleuchten ermöglicht ein neues Level neuartigen Lichtdesigns und erreicht eine beeindruckende Homogenität sowie scharfe Kontraste in der Ausleuchtung.</p> <p>Die Lichtsignatur mit durchgehendem Leuchtenband ist ein sichtbares Erkennungszeichen nach hinten. Dreidimensionale Effekte ermöglichen eindrucksvolle Lichtszenarien und -inszenierungen. In Verbindung mit der Ausstattung digitale Lichtsignaturen<sup>10,11</sup> werden bis zu acht verschiedene Schlusslichtsignaturen ermöglicht.</p> <p>Die digitalen OLED-Heckleuchten beinhalten:</p> <ul style="list-style-type: none"> <li>▶ dynamische Blinkleuchten</li> <li>▶ durchgehendes Leuchtenband</li> <li>▶ dynamische Lichtinszenierung der Coming-Home-/Leaving-Home-Funktion</li> <li>▶ in Verbindung mit der Ausstattung digitale Lichtsignaturen<sup>10,11</sup> bis zu acht verschiedene Schlusslichtsignaturen, wählbar über MMI oder die myAudi App<sup>11,12</sup></li> <li>▶ Annäherungserkennung<sup>13</sup></li> <li>▶ Kommunikationslicht<sup>13</sup></li> </ul> <p>Das Kommunikationslicht<sup>13</sup> warnt andere Verkehrsteilnehmende vorausschauend vor Unfall- und Pannenstellen durch die Anzeige von Warnsymbolen in der digitalen OLED-Heckleuchte. Dazu werden die Daten der lokalen Gefahreninformation genutzt, die vor Ereignissen auf der Route wie Pannen, Unfällen, Sichtbehinderungen und Schleudergefahren warnt.</p>			●	●	●	●	●



# Licht

		Bestellschlüssel	EUR inkl. 19% MwSt. <sup>3</sup> EUR ohne MwSt. <sup>3</sup>	A6 Sportback/Avant e-tron	A6 Sportback/Avant e-tron performance	A6 Sportback/Avant e-tron quattro	A6 S line business e-tron	S6 e-tron
<b>Digitale OLED-Heckleuchten<sup>5</sup></b> (Fortsetzung)	<p>Des Weiteren wird im Kommunikationslicht<sup>13</sup> durch die Funktion Annäherungserkennung<sup>13</sup> die beleuchtete Fläche der digitalen OLED-Segmente automatisch vergrößert, wenn sich andere Verkehrsteilnehmende dem stehenden Fahrzeug von hinten annähern.</p> <p>Während eines automatisierten Parkvorgangs<sup>10, 11, 14</sup> zeigt das Kommunikationslicht<sup>13</sup> mit einer spezifischen Schlusslichtsignatur ein entsprechendes Hinweissymbol innerhalb der digitalen OLED-Heckleuchte an.</p> <p>Die Aufteilung der OLEDs in kleine, einzeln ansteuerbare Segmente mit dreidimensionalem Effekt ermöglicht dank eindrucksvoller Inszenierung neue Lichtszenarien. Die dynamische Lichtinszenierung der Coming-Home-/Leaving-Home-Funktion sorgt für zusätzliche Helligkeit auf dem Weg vom bzw. zum Fahrzeug und ist auf die gewählte Schlusslichtsignatur abgestimmt.</p> <p>Hinweis: Paketinhalt von Tech pro (PQC)</p>							
<b>Digitale Lichtsignaturen<sup>11</sup></b>	<p>Innovative Technologie trifft auf markantes Design. Licht wird digital. Unverwechselbar und dynamisch bei Tag und bei Nacht. Mit sechs wählbaren Kombinationen der Tagfahrlicht- und Schlusslichtsignatur und futuristisch anmutender dynamischer Lichtinszenierung.</p> <p>Indem zwischen den verschiedenen Grafiken im MMI oder in der myAudi App<sup>11, 12</sup> ausgewählt werden kann, ist das Erscheinungsbild des Fahrzeugs immer wieder aufs Neue individuell gestaltbar. Mit den aktiven digitalen Lichtsignaturen wird ein neues Lichtdesign erlebbar.</p> <p>Die digitalen Lichtsignaturen können als Functions on Demand-Funktionen<sup>15</sup> nachträglich erworben werden, soweit Functions on Demand im Land verfügbar ist.</p> <p>Hinweis: im A6 e-tron nur bestellbar in Verbindung mit Tech (PQA), Tech plus (PQB) oder Tech pro (PQC)</p>	LW1	150,- 126,05	●	●	●	●	●
<b>Leuchtende Audi Ringe hinten</b>	 <p>Die beleuchteten Audi Ringe hinten sind ein leuchtendes Statement für die Marke Audi und machen Ihren Audi unverwechselbar. Durch die Coming-Home-/Leaving-Home-Funktion der Heckleuchten werden die Ringe auch im Stand eindrucksvoll inszeniert.</p> <p>Hinweis: im A6 e-tron Paketinhalt von Tech (PQA), Tech plus (PQB) und Tech pro (PQC)</p>	UD7		●	●	●	○	○

	Bestellschlüssel	EUR inkl. 19% MwSt. <sup>3</sup> EUR ohne MwSt. <sup>3</sup>	A6 Sportback/Avant e-tron	A6 Sportback/Avant e-tron performance	A6 Sportback/Avant e-tron quattro	A6 S line business e-tron	S6 e-tron
<p><b>Scheinwerfer-Reinigungsanlage</b></p>  <p>Die Scheinwerfer-Reinigungsanlage sorgt durch eine Reinigung des Scheinwerfers mit Wasser und Hochdruck für mehr Licht auf der Straße.</p>	8X1	270,- 226,89	●	●	●	●	○
<p><b>Fernlichtassistent<sup>5</sup></b></p>  <p>Durch automatisches Ein- und Ausschalten des Fernlichts wird das Blenden des Gegenverkehrs und anderer Verkehrsbeteiligter innerhalb der Systemgrenzen vermindert.</p> <p>Der Fernlichtassistent bietet:</p> <ul style="list-style-type: none"> <li>▶ selbstständige Erkennung von Scheinwerfern des Gegenverkehrs, Rückleuchten anderer Fahrzeuge und Lichtquellen außerhalb von Ortschaften im Rahmen der Systemgrenzen</li> <li>▶ automatisches Ein- oder Ausschalten des Fernlichts je nach Verkehrssituation</li> <li>▶ Verbesserung der Sicht und einen Zugewinn an Komfort</li> </ul>			○	○	○	-	-

Spiegel



	Bestellschlüssel	EUR inkl. 19% MwSt. <sup>3</sup> EUR ohne MwSt. <sup>3</sup>	A6 Sportback/Avant e-tron	A6 Sportback/Avant e-tron performance	A6 Sportback/Avant e-tron quattro	A6 S line business e-tron	S6 e-tron
<b>Außenspiegel Fahrerseite asphärisch, Beifahrerseite asphärisch</b>			○	○	○	○	○
<b>Projektionsleuchte in den Außenspiegeln</b> 	Die Projektionsleuchte an der Unterseite der Außenspiegel projiziert ein grafisches Element auf den Untergrund. Dies sorgt nicht nur für eine Verbesserung der Ausleuchtung im Einstiegsbereich des Fahrzeugs beim Ein- und Aussteigen, sondern auch für einen ausdrucksstarken Blickfang.		○	○	○	○	○
<b>Außenspiegelgehäuse in Wagenfarbe</b>			○	○	○	○	-
<b>Außenspiegelgehäuse schwarz</b> 	Hinweis: Paketinhalt von Exterieurpaket schwarz (PAH)		●	●	●	●	●
<b>Außenspiegelgehäuse Chromoptik matt silber</b>			-	-	-	-	○

# Spiegel

	Bestellschlüssel	EUR inkl. 19% MwSt. <sup>3</sup> EUR ohne MwSt. <sup>3</sup>	AG Sportback/Avant e-tron	AG Sportback/Avant e-tron performance	AG Sportback/Avant e-tron quattro	AG S line business e-tron	SE e-tron
<b>Außenspiegelgehäuse Carbon</b>  <p>setzen markante und hochwertige Akzente</p> <p>Hinweis: nicht in Verbindung mit dem virtuellen Außenspiegel ohne Projektionsleuchte (PAF)</p>	6FQ	690,- 579,83	●	●	●	●	●
<b>Virtuelle Außenspiegel ohne Projektionsleuchte</b>  <p>Durch die schlanke, aerodynamische Form ist der virtuelle Außenspiegel ein optisch ansprechendes Design- und Technologie-Highlight.</p> <p>Die in futuristisch anmutenden Gehäusen im seitlichen Karosseriebereich der A-Säule integrierten Kameras übertragen kontrastreiche Echtzeitbilder der Fahrzeugumgebung nach hinten auf hochauflösende OLED-Touchdisplays im Innenraum.</p> <p>Die virtuellen Außenspiegel bieten auf Wunsch eine Reihe situationsangepasster Ansichten für verbesserte Sicht gegenüber den herkömmlichen Außenspiegeln:</p> <ul style="list-style-type: none"> <li>▶ In der Bordsteinansicht wird das angezeigte Sichtfeld nach unten erweitert und das Bild vergrößert.</li> <li>▶ Die Kreuzungsansicht verringert den toten Winkel bei einem Abbiegevorgang dank erweitertem Sichtfeld zur Seite der gewünschten Abbiegerichtung.</li> <li>▶ unterstützt die Sicht bei Autobahnfahrten</li> </ul> <p>Das Fahrzeug erreicht durch die virtuellen Außenspiegel im Vergleich zu den konventionellen Außenspiegeln einen verbesserten cW-Wert sowie eine bessere Aeroakustik und generiert eine bessere Sicht nach außen auch bei Regen, Schnee oder tief stehender Sonne. Im Touchdisplay mit Annäherungssensorik kann der Fahrer das Sichtfeld bezüglich der Position seinen Bedürfnissen entsprechend einstellen und die Spiegelseite auswählen.</p> <p>Hinweis: Abweichend zu den Serienaußenspiegeln haben die virtuellen Außenspiegel keine Projektionsleuchte an der Unterseite verbaut. Somit werden keine grafischen Elemente auf den Untergrund projiziert.</p>	PAF	1.450,- 1.218,49	●	●	●	●	●



# Dachsysteme





	Bestellschlüssel	EUR inkl. 19% MwSt. <sup>3</sup> EUR ohne MwSt. <sup>3</sup>	A6 Sportback/Avant e-tron	A6 Sportback/Avant e-tron performance	A6 Sportback/Avant e-tron quattro	A6 S line business e-tron	S6 e-tron
<p><b>Panorama-Glasdach mit schaltbarer Transparenz</b></p>  <p>Das Panorama-Glasdach mit schaltbarer Transparenz ermöglicht den zügigen Wechsel zwischen einem lichtdurchfluteten Innenraum oder wirksamen Blendschutz.</p> <p>Die Klimakomfortscheibe ist in neun Segmenten transparent bzw. intransparent schaltbar. Die Bedienung erfolgt über eine Taste im Dachmodul. Wählen Sie eine voreingestellte Transparenz oder steuern Sie die neun Segmente wie einen „digitalen Vorhang“.</p> <p>Wenn das Fahrzeug abgestellt wird, schaltet das Panorama-Glasdach automatisch auf intransparent, wodurch der Einblick von außen ins Fahrzeug verhindert wird (Privacy-Modus). Beim nächsten Motorstart wird der zuletzt eingestellte Zustand wiederhergestellt.</p>	3FP	2.300,- 1.932,77	●	●	●	●	●

# Verglasung

		Bestellschlüssel	EUR inkl. 19 % MwSt. <sup>3</sup> EUR ohne MwSt. <sup>3</sup>	A6 Sportback/Avant e-tron	A6 Sportback/Avant e-tron performance	A6 Sportback/Avant e-tron quattro	A6 S line business e-tron	S6 e-tron
<b>Wärmeschutz- und Akustikverglasung Frontscheibe</b>	Durch die Akustikfolie wird das Geräuschniveau im Innenraum verbessert.			○	○	○	○	○
<b>Scheiben seitlich und hinten in Wärmeschutzverglasung</b>	Die grün getönten Scheiben reflektieren UV-Strahlung und können damit das Aufheizen des Fahrzeuginnenraums reduzieren. Die beheizbare Heckscheibe kann über eine Zeitschaltung gesteuert werden.			○	○	○	○	○
<b>Akustikverglasung für Türscheiben vorn</b>	Die Akustikverglasung der Türscheiben vorn sorgt für eine verbesserte Außengeräuschkämmung.	VW5	150,- 126,05	●	●	●	●	●
<b>Sonnenschutzverglasung abgedunkelt</b>	Schützt vor Sonneneinstrahlung und unerwünschten Einblicken in den hinteren Fahrzeuginnenraum. Sie besteht aus einer abgedunkelten Heckscheibe sowie abgedunkelten hinteren Tür- und Seitenscheiben.	QL5	450,- 378,15	●	●	●	○	●
<b>Heckscheiben-Wisch-Waschanlage mit Intervallschaltung</b>	Hinweis: nur für A6/S6 Avant e-tron			○/-	○/-	○/-	○/-	○/-



# Weitere Außenausstattungen

	Bestellschlüssel	EUR inkl. 19% MwSt. <sup>3</sup> EUR ohne MwSt. <sup>3</sup>	A6 Sportback/Avant e-tron	A6 Sportback/Avant e-tron performance	A6 Sportback/Avant e-tron quattro	A6 S line business e-tron	S6 e-tron
<b>Stoßfänger advanced</b>  <ul style="list-style-type: none"> <li>▶ Kühlerschutzgitter in Wagenfarbe</li> <li>▶ Diffusor in Schwarz</li> </ul>			○	○	○	-	-
<b>Stoßfänger S line</b> <ul style="list-style-type: none"> <li>▶ Kühlerschutzgitter in Wagenfarbe</li> <li>▶ Akzente in Chromoptik matt anthrazit im Bereich Front und Heck</li> <li>▶ Diffusor in Schwarz</li> </ul> <p>Hinweis: Paketinhalt von Exterieur S line (PY2)</p>			●	●	●	○	-
<b>Stoßfänger S-Modell</b>  <ul style="list-style-type: none"> <li>▶ Kühlerschutzgitter in Wagenfarbe</li> <li>▶ Akzente in Chromoptik matt silber im Bereich der Front und des Hecks</li> </ul>			-	-	-	-	○
<b>Fensterzierleisten Aluminiumoptik</b> <ul style="list-style-type: none"> <li>▶ obere Fensterzierleisten in Aluminiumsilber matt</li> <li>▶ untere Fensterzierleisten in Schwarz</li> <li>▶ Spange Dachkantenspoiler in Chromoptik matt silber (nur für A6/S6 Avant e-tron)</li> </ul>			○	○	○	○	○

# Weitere Außenausstattungen

## Exterieur S line







Die Sportlichkeit kommt sehr wirkungsvoll durch dynamische Designelemente und markante Akzente zur Geltung.

Exterieur S line beinhaltet:

- ▶ Stoßfänger S line
- ▶ Kühlerschutzgitter in Wagenfarbe
- ▶ Akzente in der Front und am Heck in Chromoptik matt anthrazit
- ▶ Diffusor in Schwarz
- ▶ Räder Audi Sport, 5-Speichen-Tripod, schwarz metallic, glanzgedreht<sup>4</sup>, 8,0 J | 9,0 J x 20, Reifen 235/45 | 265/40 R 20 (Ein Angebot der Audi Sport GmbH)



Bestellschlüssel	EUR inkl. 19% MwSt. <sup>3</sup> EUR ohne MwSt. <sup>3</sup>	A6 Sportback/Avant e-tron	A6 Sportback/Avant e-tron performance	A6 Sportback/Avant e-tron quattro	A6 S line business e-tron	S6 e-tron
PY2	2.100,- 1.764,71	●	●	●	○	-

		Bestellschlüssel	EUR inkl. 19% MwSt. <sup>3</sup> EUR ohne MwSt. <sup>3</sup>	A6 Sportback/Avant e-tron	A6 Sportback/Avant e-tron performance	A6 Sportback/Avant e-tron quattro	A6 S line business e-tron	S6 e-tron
<b>Exterieurpaket schwarz</b>	<p>Schwarze Designelemente erzeugen einen eindrucksvollen Kontrast zur Fahrzeuglackierung. Dadurch kommen die Sportlichkeit und das progressive Design noch mehr zur Geltung.</p> <p>Das Exterieurpaket schwarz beinhaltet:</p> <ul style="list-style-type: none"> <li>▶ Kühlerschutzgitter schwarz</li> <li>▶ Außenspiegelgehäuse schwarz</li> <li>▶ Fensterzierleisten und Anbauteile dunkel mit Audi Ringen vorn und hinten in Anthrazitgrau</li> </ul> <p>Hinweis: im A6 e-tron nur bestellbar in Verbindung mit Exterieur S line (PY2)</p>	PAH	<b>900,-</b> 756,30	●	●	●	●	●
								
								
								
								

# Weitere Außenausstattungen

		Bestellschlüssel	EUR inkl. 19% MwSt. <sup>3</sup> EUR ohne MwSt. <sup>3</sup>	A6 Sportback/Avant e-tron	A6 Sportback/Avant e-tron performance	A6 Sportback/Avant e-tron quattro	A6 S line business e-tron	S6 e-tron
<b>Heckspoiler</b>	Hinweis: nur für S6 Sportback e-tron			-	-	-	-	O/-
<b>Dachspoiler</b>	Hinweis: nur für A6/S6 Avant e-tron			-/O	-/O	-/O	-/O	-/O
<b>Heckklappenspoiler Carbon</b>	 <p>Der Heckklappenspoiler in hochwertigem Carbon setzt einen individuellen optischen Akzent und unterstreicht so den kraftvollen Auftritt des Fahrzeugs.</p> <p>Hinweis: nur für A6/S6 Sportback e-tron</p>	5J5	950,- 798,32	●/-	●/-	●/-	●/-	●/-
<b>Modellkennzeichnung am Heck</b>				○	○	○	○	○
<b>Entfall Modellkennzeichnung am Heck</b>		2Z0	ohne Mehrpreis	●	●	●	●	●
<b>Vorbereitung für Anhängervorrichtung</b>	<p>Die Ausstattung ermöglicht die spätere Nachrüstung einer Anhängervorrichtung und beinhaltet bereits die dafür notwendigen technischen Voraussetzungen.</p> <p>Eine Anhängervorrichtung ist über Audi Original Zubehör erhältlich. Sie sollte durch eine Fachwerkstatt nachgerüstet werden, da unter Umständen zusätzliche Umbauten am Fahrzeug erforderlich sind.</p>			○	○	○	○	○

● = als Sonderausstattung lieferbar ○ = Serienausstattung ● = Serien-/Sonderausstattung modellabhängig - = kein Angebot. Erläuterungen zu den Fußnoten finden Sie ab Seite 169.

		Bestellschlüssel	EUR inkl. 19% MwSt. <sup>3</sup> EUR ohne MwSt. <sup>3</sup>	A6 Sportback/Avant e-tron	A6 Sportback/Avant e-tron performance	A6 Sportback/Avant e-tron quattro	A6 S line business e-tron	S6 e-tron
<p><b>Anhängervorrichtung mechanisch schwenkbar</b></p> 	<p>Die Anhängervorrichtung mit mechanisch schwenkbarem Kugelkopf lässt sich komfortabel über eine Taste im Gepäckraum elektrisch entriegeln.</p> <p>Die Gespannstabilisierung erfolgt während der Fahrt über die elektronische Stabilisierungskontrolle (ESC). Eine schwenkbare Systemsteckdose ermöglicht den Dauerbetrieb von elektrischen Geräten im Anhänger oder Wohnwagen. Die Anhängervorrichtung sowie die Systemsteckdose können unsichtbar hinter die Stoßängerschürze geschwenkt werden.</p> <p>Zwei zusätzliche Pins unterhalb der Kupplungskugel sorgen für eine stabile Verbindung zwischen Fahrradträger und Anhängervorrichtung. Dadurch wird eine einfache Montage und Demontage ermöglicht. Herkömmliche Anhänger und Trägersysteme können mit diesem Kugelkopf weiterhin verwendet werden.</p> <p>Der Anhängerassistent<sup>5, 16</sup> unterstützt beim Einsatz des Fahrzeugs als Zugfahrzeug und ist kompatibel mit allen Anhängern mit starrer Deichsel. Bei der Rückwärtsfahrt kann das Gespann mit dem Anhängerassistenten<sup>5, 16</sup> automatisch gelenkt werden. Die Richtung wird dabei komfortabel per Touchbedienung auf dem MMI touch-Display gesteuert. Das Kamerabild zeigt bei der Rückwärtsfahrt den Systemzustand und die Reaktion des Gespanns sowie den aktuellen beziehungsweise den gewünschten Knickwinkel an. Bei aktivem System kann die Kollision zwischen Fahrzeug und Hänger beim Rückwärtsfahren vermieden werden.</p>	1D4	1.100,- 924,37	●	●	●	●	●

# Interieur









Audi  
V6 3.0 TFSI  
180 kW (245 hp)  
8-speed S tronic  
2021

# Sitzbezüge/Lederausstattungen







## Basis

					
Farbe (Bestellschlüssel)	Schwarz (MI)	Schwarz (FW)	Santosbraun (HB)	Perlmutterbeige (II)	Stahlgrau (IJ)
Normalsitz	► Interieur mit Normalsitzen in Stoff Argument (Serienausstattung)*	► Interieur mit Normalsitzen, Leder/ Kunstleder-Kombination (PWA)*	► Interieur mit Normalsitzen, Leder/ Kunstleder-Kombination (PWB)	► Interieur mit Normalsitzen, Leder/ Kunstleder-Kombination (PWC)*	► Interieur mit Normalsitzen, Leder/ Kunstleder-Kombination (PWT)
Sportsitz	► Interieur mit Sportsitzen in Stoff Argument (PWD)	► Interieur mit Sportsitzen, Leder/ Kunstleder-Kombination (PWE)	–	► Interieur mit Sportsitzen, Leder/ Kunstleder-Kombination, Leder perforiert (PWF)	–
Schalttafel oben (Kontrastnaht)	Schwarz (Stahlgrau)	Schwarz (Stahlgrau)	Schwarz (Stahlgrau)	Schwarz (Stahlgrau)	Schwarz (Stahlgrau)
Softwrap (Kontrastnaht)	Schwarz	Schwarz (Stahlgrau)	Santosbraun (Stahlgrau)	Perlmutterbeige (Stahlgrau)	Schwarz (Stahlgrau)
Lenkrad, Schalttafel unten	Schwarz	Schwarz	Schwarz	Schwarz	Schwarz
Türspiegel, Türarmauflage (Kontrastnaht)	Schwarz	Schwarz (Stahlgrau)	Santosbraun (Stahlgrau)	Perlmutterbeige (Stahlgrau)	Schwarz (Stahlgrau)
Türbrüstung	Schwarz	Schwarz	Schwarz	Schwarz	Schwarz
Mittelkonsole Wings, Mittelarmlehne	Schwarz	Schwarz	Santosbraun	Perlmutterbeige	Schwarz
Sitzbezug (Kontrastnaht)	Schwarz	Schwarz (Stahlgrau)	Santosbraun (Stahlgrau)	Perlmutterbeige (Stahlgrau)	Stahlgrau (Anthrazit)
Sicherheitsgurte	Schwarz	Schwarz	Schwarz	Schwarz	Schwarz
Teppichboden, Fußmatten	Schwarz	Schwarz	Schwarz	Schwarz	Schwarz
Laderaumabdeckung	Schwarz	Schwarz	Schwarz	Schwarz	Schwarz
Dachhimmel	Felsgrau	Felsgrau	Felsgrau	Felsgrau	Felsgrau

\* Siehe Abbildung.





# Sitzbezüge/Lederausstattungen

## Interieur S line

				
Farbe (Bestellschlüssel)	Schwarz (OT)	Schwarz (GX)	Pastell Silber (OX)	Schwarz (AR)
Sportsitz	► Interieur mit Sportsitzen in Stoff Kaskade/ Kunstleder-Kombination mit Wasserfallstep- peung (PWK)	► Interieur mit Sportsitzen, Leder/Kunstleder- Kombination (PWL)* oder Sportsitzen, Mikro- faser Dinamica/Leder-Kombination (PWN)  Mit Wasserfallsteppung und S-Prägung	► Interieur mit Sportsitzen, Leder/Kunstleder- Kombination (PWM)  Mit Wasserfallsteppung und S-Prägung	► Interieur mit Sportsitzen, Mikrofaser Dina- mica/Leder-Kombination (YYB)*  Mit Wasserfallsteppung und S-Prägung
Sportsitz plus (mit Trichterblende in den Sitzlehnen)	-	► Interieur mit Sportsitzen plus, Leder-Kombi- nation perforiert mit Rautensteppung (PWO)	-	► Interieur mit Sportsitzen plus, Leder-Kombi- nation perforiert mit Rautensteppung (YYC)
Schalttafel oben (Kontrastnaht)	Schwarz (Stahlgrau)	Schwarz (Stahlgrau)	Schwarz (Stahlgrau)	Schwarz (Stahlgrau)
Softwrap (Kontrastnaht)	Schwarz-Anthrazit (Kardamombeige)	Schwarz (Stahlgrau)	Schwarz-Anthrazit (Kardamombeige)	Schwarz (Expressrot)
Lenkrad (Kontrastnaht)	Schwarz (Stahlgrau)	Schwarz (Stahlgrau)	Schwarz (Stahlgrau)	Schwarz (Stahlgrau)
Schalttafel unten, Türbrüstung	Schwarz	Schwarz	Schwarz	Schwarz
Türspiegel, Tür Armauflage (Kontrastnaht)	Schwarz-Anthrazit (Kardamombeige)	Schwarz (Stahlgrau)	Schwarz-Anthrazit (Kardamombeige)	Schwarz (Expressrot)
Mittelkonsole Wings, Mittelarmlehne	Schwarz-Anthrazit	Schwarz	Schwarz-Anthrazit	Schwarz
Sitzbezug (Kontrastnaht vorn)	Schwarz-Grau (Kardamombeige)	Schwarz (Stahlgrau)	Pastell Silber (Kardamombeige)	Schwarz (Expressrot)
Sicherheitsgurte	Schwarz	Schwarz	Schwarz	Schwarz-Crescendorot
Fußmatten	Schwarz	Schwarz	Schwarz	Schwarz (Biese Expressrot)
Teppichboden, Laderraumabdeckung, Dachhimmel	Schwarz	Schwarz	Schwarz	Schwarz

\* Siehe Abbildung.

## Interieur S-Modelle

				
Farbe (Bestellschlüssel)	Schwarz (GX)	Pastellsilber (OX)	Arrasrot (OR)	Schwarz (AR)
Sportsitz	<ul style="list-style-type: none"> <li>▶ Interieur mit Sportsitzen, Leder/Kunstleder-Kombination (Serienausstattung) oder Sportsitzen, Mikrofaser Dinamica/Leder-Kombination (PWN)</li> <li>Mit Wasserfallsteppung und S-Prägung</li> </ul>	<ul style="list-style-type: none"> <li>▶ Interieur mit Sportsitzen, Leder/Kunstleder-Kombination (PWM)</li> <li>Mit Wasserfallsteppung und S-Prägung</li> </ul>	–	<ul style="list-style-type: none"> <li>▶ Interieur mit Sportsitzen, Mikrofaser Dinamica/Leder-Kombination (YYB)</li> <li>Mit Wasserfallsteppung und S-Prägung</li> </ul>
Sportsitz plus (mit Trichterblende in den Sitzlehnen)	<ul style="list-style-type: none"> <li>▶ Interieur mit Sportsitzen plus, Leder-Kombination perforiert mit Rautensteppung (PWO)*</li> </ul>	–	<ul style="list-style-type: none"> <li>▶ Interieur mit Sportsitzen plus in Leder-Kombination perforiert mit Rautensteppung (PWQ)</li> </ul>	<ul style="list-style-type: none"> <li>▶ Interieur mit Sportsitzen plus, Leder-Kombination perforiert mit Rautensteppung (YYC)*</li> </ul>
Schalttafel oben (Kontrastnaht)	Schwarz (Stahlgrau)	Schwarz (Stahlgrau)	Schwarz (Stahlgrau)	Schwarz (Stahlgrau)
Softwrap	Schwarz (Stahlgrau)	Schwarz-Anthrazit (Kardamombeige)	Schwarz (Stahlgrau)	Schwarz (Expressrot)
Lenkrad (Kontrastnaht)	Schwarz (Stahlgrau)	Schwarz (Stahlgrau)	Schwarz (Stahlgrau)	Schwarz (Stahlgrau)
Schalttafel unten, Türbrüstung	Schwarz	Schwarz	Schwarz	Schwarz
Türspiegel, Tür Armauflage (Kontrastnaht)	Schwarz (Stahlgrau)	Schwarz-Anthrazit (Kardamombeige)	Schwarz (Stahlgrau)	Schwarz (Expressrot)
Mittelkonsole Wings, Mittelarmlehne	Schwarz	Schwarz-Anthrazit	Schwarz	Schwarz
Sitzbezug (Kontrastnaht vorn)	Schwarz (Stahlgrau)	Pastellsilber (Kardamombeige)	Arrasrot (Stahlgrau)	Schwarz (Expressrot)
Sicherheitsgurte	Schwarz	Schwarz	Schwarz	Schwarz-Crescendorot
Fußmatten	Schwarz	Schwarz	Schwarz	Schwarz (Biese Expressrot)
Teppichboden, Laderaumabdeckung, Dachhimmel	Schwarz	Schwarz	Schwarz	Schwarz

\* Siehe Abbildung.

# Sitze und Sitzkomfort





		Bestellschlüssel	EUR inkl. 19% MwSt. <sup>3</sup>	EUR ohne MwSt. <sup>3</sup>	A6 Sportback/Avant e-tron	A6 Sportback/Avant e-tron performance	A6 Sportback/Avant e-tron quattro	A6 S line business e-tron	S6 e-tron
<b>Normalsitze vorn</b>	Die Normalsitze vorn bieten angenehmen Sitzkomfort und können mit verschiedenen Sitzbezugmaterialien und -farben kombiniert werden.				○	○	○	○	-
<b>Sportsitze vorn</b>	Auf sportliche Ambitionen abgestimmt. Sportsitze vorn mit ausgeprägter Form und individueller Einstellung.  Die Sportsitze vorn verfügen über: ▶ manuell ausziehbare Oberschenkelauflage ▶ optisch integrierte Kopfstützen ▶ ausgeprägte Sitzseitenwangen für guten Seitenhalt in Kurven  Hinweis: im A6 e-tron Paketinhalt in den Interieurpaketen mit Sportsitzen (PWD/PWE/PWF/PWK/PWL/PWM/PWN/YDG/YN1/YYB)				●	●	●	●	○
<b>Sportsitze plus vorn</b>	Die Sportsitze plus vorn zeichnen sich besonders durch markante Details wie die integrierten Kopfstützen und das S-Emblem aus.  Die Sportsitze plus vorn verfügen über: ▶ manuell ausziehbare Oberschenkelauflage ▶ optisch integrierte Kopfstützen ▶ ausgeprägte Sitzseitenwangen für guten Seitenhalt in Kurven ▶ Dekorblende im Lenkenkopf mit S-Emblem  Hinweis: Paketinhalt in ausgewählten Interieurpaketen (im A6 e-tron: PWO/YDH/YN2/YYC; im S6 e-tron: PWO/PWQ/YDH/YN2/YYC)				●	●	●	●	●
<b>Vordersitze manuell einstellbar</b>	Es steht eine Vielzahl manueller Einstellmöglichkeiten zur Verfügung: ▶ Sitzhöhe ▶ Sitzlängsposition ▶ Lehnenneigung ▶ Sitzneigung (nur in Verbindung mit Sportsitz vorn) ▶ Oberschenkelauflage (nur in Verbindung mit Sportsitz vorn)				○	○	○	-	-

# Sitze und Sitzkomfort



		Bestellschlüssel	EUR inkl. 19% MwSt. <sup>3</sup> EUR ohne MwSt. <sup>3</sup>	AG Sportback/Avant e-tron	AG Sportback/Avant e-tron performance	AG Sportback/Avant e-tron quattro	AG S line business e-tron	S6 e-tron
<p><b>Vordersitze elektrisch einstellbar mit Memory-Funktion für den Fahrersitz und die Außenspiegel</b></p> <p>Für Fahrer- und Beifahrersitz steht eine Vielzahl elektrischer Einstellmöglichkeiten zur Verfügung. Die Einstellungen werden für den Fahrersitz gespeichert und zusätzlich automatisch in persönlichen Profilen gesichert.</p> <p>Das Paket beinhaltet:</p> <ul style="list-style-type: none"> <li>▶ Vordersitze elektrisch einstellbar</li> <li>▶ Memory-Funktion mit 2 Speicherplätzen für den elektrisch einstellbaren Fahrersitz und die Außenspiegel</li> </ul> <p>Sitzhöhe, Sitzlängsposition sowie Sitz- und Lehnenneigung der Vordersitze können elektrisch eingestellt werden. Zusätzlich kann die Oberschenkelauflage beim Sportsitz und Sportsitz plus manuell eingestellt werden.</p> <p>Die Memory-Funktion für die Fahrerseite bietet zwei Speicherplätze für den elektrisch einstellbaren Fahrersitz und die Außenspiegel. Über die Speichertaste in der Türverkleidung können die Einstellungen gespeichert und abgerufen werden. Durch „Personalisierung“ werden zusätzlich die letzte Sitz-/Außenspiegelposition sowie die elektrische Lenksäulenverstellung<sup>10</sup> automatisch im persönlichen Profil gespeichert.</p>	PV3	970,- 815,13	●	●	●	○	○	
<p><b>Mittelarmlehne vorn</b></p>  <p>in der Neigung 4-fach verstellbar, mit Verriegelungstaste</p>			○	○	○	○	○	
<p><b>Kopfstützen vorn</b></p> 			○	○	○	○	○	

● = als Sonderausstattung lieferbar ○ = Serienausstattung ● = Serien-/Sonderausstattung modellabhängig – = kein Angebot. Erläuterungen zu den Fußnoten finden Sie ab Seite 169.

		Bestellschlüssel	EUR inkl. 19% MwSt. <sup>3</sup> EUR ohne MwSt. <sup>3</sup>	A6 Sportback/Avant e-tron	A6 Sportback/Avant e-tron performance	A6 Sportback/Avant e-tron quattro	A6 S line business e-tron	S6 e-tron
<b>Variable Kopfstützen für die Vordersitze</b>	 <p>mit manueller Einstellung von Kopfstützenhöhe und -abstand</p> <p>Hinweis: nur in Verbindung mit ausgewählten Interieurpaketen (PWA/PWB/PWC/PWT)</p>	5ZC	125,- 105,04	●	●	●	●	-
<b>4-Wege-Lendenwirbelstütze für die Vordersitze</b>	 <p>Elektrisch, horizontal und vertikal in vier Richtungen individuell einstellbar, sorgt die Lendenwirbelstütze für eine entspannte, ergonomische Sitzhaltung.</p>			○	○	○	○	○
<b>Kindersitzbefestigung i-Size-konform und Top Tether vorn und für die äußeren Rücksitze</b>	<p>Normhalterung zur praktischen Befestigung von i-Size- und ISOFIX-konformen Kindersitzen vorn und auf den äußeren Rücksitzen.</p> <p>Mit dem sogenannten Top Tether steht ein zusätzlicher Befestigungspunkt oben am Sitz für die äußeren Rücksitze zur Verfügung.</p> <p>Die empfohlenen Kindersitze von Audi Original Zubehör erhalten Sie bei Ihrem Audi Partner.</p>			○	○	○	○	○
<b>Stoff Argument<sup>17</sup></b>	<p>für Normalsitze vorn:</p> <ul style="list-style-type: none"> <li>▶ Sitzmittelbahnen in Stoff Argument schwarz</li> <li>▶ Sitzseitenwangen und Kopfstützen in Stoff uni schwarz</li> </ul> <p>Die Sitzbezüge der Rücksitze sind optisch an die Vordersitze angepasst.</p>			○	○	○	○	-

# Sitze und Sitzkomfort

	Bestellschlüssel	EUR inkl. 19 % MwSt. <sup>3</sup> EUR ohne MwSt. <sup>3</sup>	AG Sportback/Avant e-tron	AG Sportback/Avant e-tron performance	AG Sportback/Avant e-tron quattro	AG S line business e-tron	SE e-tron
<p><b>Interieur mit Normalsitzen, Leder/Kunstleder-Kombination schwarz</b></p>  <p>Im Paket sind folgende Umfänge enthalten:</p> <ul style="list-style-type: none"> <li>▶ Normalsitze vorn</li> <li>▶ Sitzmittelbahn in Leder schwarz, Sitzseitenwangen und Kopfstützen in Kunstleder schwarz, mit Kontrastnähten (Sitzbezüge der Rücksitze optisch an die Vordersitze angepasst)</li> <li>▶ Interieurelemente oben und unten Kunstleder plus schwarz: Dekorelemente in der Instrumententafel und den Türen in Kunstleder plus in Feinoptik mit Kontrastnaht, Mittelarmlehne in Kunstleder in Klassikoptik, Mittelkonsole und Türarmlaufklappen in Kunstleder plus in Feinoptik</li> <li>▶ Instrumententafel-Oberseite schwarz mit Kontrastnaht</li> <li>▶ Dekoreinlagen Aluminium matt gebürstet anthrazit für Einleger in der Instrumententafel und in den Türen vorn</li> <li>▶ Akzentflächen und Bedientasten schwarz glänzend für Elemente in Mittelkonsole und Abdeckung Getränkehalter</li> <li>▶ Einstiegsleisten mit Aluminiumeinlegern vorn, beleuchtet</li> </ul>	PWA	1.850,- 1.554,62	●	●	●	●	-
<p><b>Interieur mit Normalsitzen, Leder/Kunstleder-Kombination braun</b></p>  <p>Im Paket sind folgende Umfänge enthalten:</p> <ul style="list-style-type: none"> <li>▶ Normalsitze vorn</li> <li>▶ Sitzmittelbahnen in Leder santosbraun, Sitzseitenwangen und Kopfstützen in Kunstleder santosbraun, mit Kontrastnähten (Sitzbezüge der Rücksitze optisch an die Vordersitze angepasst)</li> <li>▶ Interieurelemente oben und unten Kunstleder plus in Santosbraun: Dekorelemente in der Instrumententafel und den Türen in Kunstleder plus in Feinoptik mit Kontrastnaht, Mittelarmlehne in Kunstleder in Klassikoptik, Mittelkonsole und Türarmlaufklappen in Kunstleder plus in Feinoptik</li> <li>▶ Instrumententafel-Oberseite schwarz mit Kontrastnaht</li> <li>▶ Dekoreinlagen Aluminium matt gebürstet anthrazit für Einleger in der Instrumententafel und in den Türen vorn</li> <li>▶ Akzentflächen und Bedientasten schwarz glänzend für Elemente in Mittelkonsole und Abdeckung Getränkehalter</li> <li>▶ Einstiegsleisten mit Aluminiumeinlegern vorn, beleuchtet</li> </ul>	PWB	1.850,- 1.554,62	●	●	●	●	-

	Bestellschlüssel	EUR inkl. 19% MwSt. <sup>3</sup> EUR ohne MwSt. <sup>3</sup>	A6 Sportback/Avant e-tron	A6 Sportback/Avant e-tron performance	A6 Sportback/Avant e-tron quattro	A6 S line business e-tron	S6 e-tron
<p><b>Interieur mit Normalsitzen, Leder/Kunstleder-Kombination beige</b></p>  <p>Im Paket sind folgende Umfänge enthalten:</p> <ul style="list-style-type: none"> <li>▶ Normalsitze vorn</li> <li>▶ Sitzmittelbahnen in Leder perlmuttbeige, Sitzseitenwangen und Kopfstützen in Kunstleder perlmuttbeige, mit Kontrastnähten (Sitzbezüge der Rücksitze optisch an die Vordersitze angepasst)</li> <li>▶ Interieurelemente oben und unten Kunstleder plus in Perlmutterbeige: Dekorelemente in der Instrumententafel und den Türen in Kunstleder plus in Feinoptik mit Kontrastnaht, Mittelarmlehne in Kunstleder in Klassikoptik, Mittelkonsole und Türarmlagen in Kunstleder plus in Feinoptik</li> <li>▶ Instrumententafel-Oberseite schwarz mit Kontrastnaht</li> <li>▶ Dekoreinlagen Aluminium matt gebürstet anthrazit für Einleger in der Instrumententafel und in den Türen vorn</li> <li>▶ Akzentflächen und Bedientasten schwarz glänzend für Elemente in Mittelkonsole und Abdeckung Getränkehalter</li> <li>▶ Einstiegsleisten mit Aluminiumeinlegern vorn, beleuchtet</li> </ul>	PWC	1.850,- 1.554,62	●	●	●	●	-
<p><b>Interieur mit Normalsitzen, Leder/Kunstleder-Kombination grau</b></p>  <p>Im Paket sind folgende Umfänge enthalten:</p> <ul style="list-style-type: none"> <li>▶ Normalsitze vorn</li> <li>▶ Sitzmittelbahnen in Leder stahlgrau, Sitzseitenwangen und Kopfstützen in Kunstleder stahlgrau, mit Kontrastnähten (Sitzbezüge der Rücksitze optisch an die Vordersitze angepasst)</li> <li>▶ Interieurelemente oben und unten Kunstleder plus in Schwarz: Dekorelemente in der Instrumententafel und den Türen in Kunstleder plus in Feinoptik mit Kontrastnaht, Mittelarmlehne in Kunstleder in Klassikoptik, Mittelkonsole und Türarmlagen in Kunstleder plus in Feinoptik</li> <li>▶ Instrumententafel-Oberseite schwarz mit Kontrastnaht</li> <li>▶ Dekoreinlagen Aluminium matt gebürstet anthrazit für Einleger in der Instrumententafel und in den Türen vorn</li> <li>▶ Akzentflächen und Bedientasten schwarz glänzend für Elemente in Mittelkonsole und Abdeckung Getränkehalter</li> <li>▶ Einstiegsleisten mit Aluminiumeinlegern vorn, beleuchtet</li> </ul>	PWT	1.850,- 1.554,62	●	●	●	●	-

# Sitze und Sitzkomfort

	Bestellschlüssel	EUR inkl. 19% MwSt. <sup>3</sup> EUR ohne MwSt. <sup>3</sup>	AG Sportback/Avant e-tron	AG Sportback/Avant e-tron performance	AG Sportback/Avant e-tron quattro	AG S line business e-tron	SE e-tron
<p><b>Interieur mit Sportsitzen, Stoff schwarz</b></p>  <p>Im Paket sind folgende Umfänge enthalten:</p> <ul style="list-style-type: none"> <li>▶ Sportsitze vorn mit optisch integrierten Kopfstützen und ausgeprägten Sitzseitenwangen für guten Seitenhalt in Kurven</li> <li>▶ Sitzmittelbahnen in Stoff Argument<sup>17</sup> schwarz, Sitzseitenwangen und Kopfstützen in Stoff uni schwarz (Sitzbezüge der Rücksitze optisch an die Vordersitze angepasst)</li> <li>▶ 4-Wege-Lendenwirbelstütze für die Vordersitze, elektrisch, horizontal und vertikal in vier Richtungen individuell einstellbar</li> <li>▶ Interieurelemente oben und unten Kunstleder: Dekorelemente in der Instrumententafel, den Türen und Türaromauflagen sowie Mittelarmlehne und Mittelkonsole in Kunstleder in Klassikoptik schwarz</li> <li>▶ Instrumententafel-Oberseite schwarz mit Kontrastnaht</li> <li>▶ Dekoreinlagen Aluminium matt gebürstet anthrazit für Einleger in der Instrumententafel und in den Türen vorn</li> <li>▶ Akzentflächen und Bedientasten schwarz matt für Elemente in Mittelkonsole</li> <li>▶ Einstiegsleisten mit Aluminiumeinlegern vorn</li> </ul>	PWD	460,- 386,55	●	●	●	●	-
<p><b>Interieur mit Sportsitzen, Leder/Kunstleder-Kombination schwarz</b></p>  <p>Im Paket sind folgende Umfänge enthalten:</p> <ul style="list-style-type: none"> <li>▶ Sportsitze vorn mit optisch integrierten Kopfstützen und ausgeprägten Sitzseitenwangen für guten Seitenhalt in Kurven</li> <li>▶ Sitzmittelbahnen in Leder schwarz, Sitzseitenwangen und Kopfstützen in Kunstleder schwarz, mit Kontrastnähten (Sitzbezüge der Rücksitze optisch an die Vordersitze angepasst)</li> <li>▶ 4-Wege-Lendenwirbelstütze für die Vordersitze, elektrisch, horizontal und vertikal in vier Richtungen individuell einstellbar</li> <li>▶ Interieurelemente oben und unten Kunstleder plus in Schwarz: Dekorelemente in der Instrumententafel und den Türen in Kunstleder plus in Feinoptik mit Kontrastnaht, Mittelarmlehne in Kunstleder in Klassikoptik, Mittelkonsole und Türaromauflagen in Kunstleder plus in Feinoptik</li> <li>▶ Instrumententafel-Oberseite schwarz mit Kontrastnaht</li> <li>▶ Dekoreinlagen Aluminium matt gebürstet anthrazit für Einleger in der Instrumententafel und in den Türen vorn</li> <li>▶ Akzentflächen und Bedientasten schwarz glänzend für Elemente in Mittelkonsole und Abdeckung Getränkehalter</li> <li>▶ Einstiegsleisten mit Aluminiumeinlegern vorn, beleuchtet</li> </ul>	PWE	2.310,- 1.941,18	●	●	●	●	-

	Bestellschlüssel	EUR inkl. 19% MwSt. <sup>3</sup> EUR ohne MwSt. <sup>3</sup>	AG Sportback/Avant e-tron	AG Sportback/Avant e-tron performance	AG Sportback/Avant e-tron quattro	AG S line business e-tron	S6 e-tron
<p><b>Interieur mit Sportsitzen, Leder/Kunstleder-Kombination beige, belüftet</b></p>  <p>Im Paket sind folgende Umfänge enthalten:</p> <ul style="list-style-type: none"> <li>▶ Sportsitze vorn mit Sitzbelüftung, optisch integrierten Kopfstützen und ausgeprägten Sitzseitenwangen für guten Seitenhalt in Kurven</li> <li>▶ belüftete Sitzmittelbahn der Vordersitze und nicht belüftete Sitzmittelbahn der beiden äußeren Rücksitze in Leder perforiert perlmuttbeige; Sitzseitenwangen, Mittelarmlehne, mittleren Rücksitz und Kopfstütze der Rücksitze in Kunstleder perlmuttbeige, mit Kontrastnähten</li> <li>▶ 4-Wege-Lendenwirbelstütze für die Vordersitze, elektrisch, horizontal und vertikal in vier Richtungen individuell einstellbar</li> <li>▶ Interieurelemente oben und unten Kunstleder plus perlmuttbeige: Dekorelemente in der Instrumententafel und den Türen in Kunstleder plus in Feinoptik mit Kontrastnaht, Mittelarmlehne in Kunstleder in Klassikoptik, Mittelkonsole und Türarmlagen in Kunstleder plus in Feinoptik</li> <li>▶ Instrumententafel-Oberseite schwarz mit Kontrastnaht</li> <li>▶ Dekoreinlagen Aluminium matt gebürstet anthrazit für Einleger in der Instrumententafel und in den Türen vorn</li> <li>▶ Akzentflächen und Bedientasten schwarz glänzend für Elemente in Mittelkonsole und Abdeckung Getränkehalter</li> <li>▶ Einstiegsleisten mit Aluminiumeinlegern vorn, beleuchtet</li> </ul> <p>Hinweis: nur bestellbar in Verbindung mit Vordersitze elektrisch einstellbar mit Memory-Funktion für den Fahrersitz und die Außenspiegel (PV3)</p>	PWF	3.210,- 2.697,48	●	●	●	●	-
<p><b>Interieur S mit Sportsitzen, Stoff/Kunstleder-Kombination schwarz-grau</b></p>  <p>Das Paket beinhaltet:</p> <ul style="list-style-type: none"> <li>▶ Sportsitze vorn mit optisch integrierten Kopfstützen und ausgeprägten Sitzseitenwangen für guten Seitenhalt in Kurven</li> <li>▶ Sitzmittelbahnen und Sitzseitenwangen in Stoff Kaskade<sup>18</sup> und Kopfstützen in Kunstleder, mit Kontrastnähten und Wasserfallsteppung (Für die Rücksitze sind die Sitzmittelbahnen in Stoff Kaskade und die Sitzseitenwangen in Kunstleder ausgeführt.)</li> <li>▶ 4-Wege-Lendenwirbelstütze für die Vordersitze, elektrisch, horizontal und vertikal in vier Richtungen individuell einstellbar</li> <li>▶ Interieurelemente oben und unten Stoff Kaskade<sup>18</sup>: Dekorelemente in der Instrumententafel und den Türen in Stoff Kaskade<sup>18</sup> mit Kontrastnaht, Mittelarmlehne, Mittelkonsole und Türarmlagen in Stoff Kaskade<sup>18</sup></li> <li>▶ Instrumententafel-Oberseite schwarz mit Kontrastnaht</li> <li>▶ Dekoreinlagen Aluminium matt gebürstet mit Linearprägung anthrazit für Einleger in der Instrumententafel und in den Türen vorn</li> <li>▶ Akzentflächen und Bedientasten schwarz glänzend für Elemente in Mittelkonsole und Abdeckung Getränkehalter</li> </ul>	PWK	2.230,- 1.873,95	●	●	●	●	-

# Sitze und Sitzkomfort

		Bestellschlüssel	EUR inkl. 19% MwSt. <sup>3</sup> EUR ohne MwSt. <sup>3</sup>	AG Sportback/Avant e-tron	AG Sportback/Avant e-tron performance	AG Sportback/Avant e-tron quattro	AG S line business e-tron	S6 e-tron
<b>Interieur S mit Sportsitzen, Stoff/Kunstleder-Kombination schwarz-grau (Fortsetzung)</b> <ul style="list-style-type: none"> <li>▶ Sportlenkrad, 3-Speichen, lederfrei, oben und unten abgeflacht, mit Multifunktion und Schaltwippen sowie Lenkradapplikation Chromoptik und S-Emblem (1MB)* oder Sportlederlenkrad, 3-Speichen, oben und unten abgeflacht, mit Multifunktion und Schaltwippen (1XY)</li> <li>▶ Einstiegsleisten mit Aluminiumeinlegern vorn, beleuchtet</li> <li>▶ Pedalerie und Fußstütze in Edelstahl</li> <li>▶ Dachhimmel Stoff schwarz</li> </ul> <p>* Hinweis: mit dem Sportlenkrad, 3-Speichen, lederfrei, oben und unten abgeflacht, mit Multifunktion und Schaltwippen (1MB) nur in Verbindung mit Tech plus (PQB) oder Tech pro (PQC)</p>								
<b>Interieur S mit Sportsitzen, Leder/Kunstleder-Kombination schwarz</b>  <p>Das Paket beinhaltet:</p> <ul style="list-style-type: none"> <li>▶ Sportsitze vorn mit optisch integrierten Kopfstützen und ausgeprägten Sitzseitenwangen für guten Seitenhalt in Kurven</li> <li>▶ Sitzmittelbahnen in Leder schwarz mit Wasserfallsteppung, Sitzseitenwangen und Kopfstützen in Kunstleder schwarz, mit Kontrastnähten und S-Emblem in den Lehnen der Vordersitze (Sitzbezüge der Rücksitze optisch an die Vordersitze angepasst)</li> <li>▶ 4-Wege-Lendenwirbelstütze für die Vordersitze, elektrisch, horizontal und vertikal in vier Richtungen individuell einstellbar</li> <li>▶ Interieurelemente oben und unten Kunstleder plus in Schwarz: Dekorelemente in der Instrumententafel und den Türen in Kunstleder plus in Feinoptik mit Kontrastnaht, Mittelarmlehne in Kunstleder in Klassikoptik, Mittelkonsole und Türarmlagen in Kunstleder plus in Feinoptik</li> <li>▶ Instrumententafel-Oberseite schwarz mit Kontrastnaht</li> <li>▶ Dekoreinlagen Aluminium matt gebürstet mit Linearprägung anthrazit für Einleger in der Instrumententafel und in den Türen vorn</li> <li>▶ Akzentflächen und Bedientasten schwarz glänzend für Elemente in Mittelkonsole und Abdeckung Getränkehalter</li> <li>▶ Sportlederlenkrad, 3-Speichen, oben und unten abgeflacht, mit Multifunktion und Schaltwippen sowie Lenkradapplikation Chromoptik, S-Emblem, Lenkradgriffen in perforiertem Leder und Kontrastnaht</li> <li>▶ Einstiegsleisten mit Aluminiumeinlegern vorn, beleuchtet; im S6 e-tron inkl. S-Emblem</li> <li>▶ Pedalerie und Fußstütze in Edelstahl</li> <li>▶ Dachhimmel Stoff schwarz</li> </ul>	PWL	3.100,- 2.605,04	●	●	●	●	○	

	Bestellschlüssel	EUR inkl. 19% MwSt. <sup>3</sup> EUR ohne MwSt. <sup>3</sup>	A6 Sportback/Avant e-tron	A6 Sportback/Avant e-tron performance	A6 Sportback/Avant e-tron quattro	A6 S line business e-tron	S6 e-tron
<p><b>Interieur S mit Sportsitzen, Leder/Kunstleder-Kombination schwarz/hellgrau</b></p>  <p>Das Paket beinhaltet:</p> <ul style="list-style-type: none"> <li>▶ Sportsitze vorn mit optisch integrierten Kopfstützen und ausgeprägten Sitzseitenwangen für guten Seitenhalt in Kurven</li> <li>▶ Sitzmittelbahnen in Leder pastellsilber mit Wasserfallsteppung, Sitzseitenwangen und Kopfstützen in Kunstleder pastellsilber, mit Kontrastnähten und S-Emblem in den Lehnen der Vordersitze (Sitzbezüge der Rücksitze optisch an die Vordersitze angepasst)</li> <li>▶ 4-Wege-Lendenwirbelstütze für die Vordersitze, elektrisch, horizontal und vertikal in vier Richtungen individuell einstellbar</li> <li>▶ Interieurelemente oben und unten Stoff Kaskade<sup>18</sup>: Dekorelemente in der Instrumententafel und den Türen in Stoff Kaskade<sup>18</sup> mit Kontrastnaht in Kardamombeige, Mittelarmlehne, Mittelkonsole und Türarmlagen in Stoff Kaskade<sup>18</sup></li> <li>▶ Instrumententafel-Oberseite schwarz mit Kontrastnaht</li> <li>▶ Dekoreinlagen Aluminium matt gebürstet mit Linearprägung anthrazit für Einleger in der Instrumententafel und in den Türen vorn</li> <li>▶ Akzentflächen und Bedientasten schwarz glänzend für Elemente in Mittelkonsole und Abdeckung Getränkehalter</li> <li>▶ Sportlederlenkrad, 3-Speichen, oben und unten abgeflacht, mit Multifunktion und Schaltwippen sowie Lenkradapplikation Chromoptik, S-Emblem, Lenkradgriffen in perforiertem Leder und Kontrastnaht</li> <li>▶ Einstiegsleisten mit Aluminiumeinlegern vorn, beleuchtet; im S6 e-tron inkl. S-Emblem</li> <li>▶ Pedalerie und Fußstütze in Edelstahl</li> <li>▶ Dachhimmel Stoff schwarz</li> </ul>	PWM	ohne Mehrpreis <b>2.890,-</b> 2.428,57	-	-	-	-	●

# Sitze und Sitzkomfort

	Bestellschlüssel	EUR inkl. 19% MwSt. <sup>3</sup> EUR ohne MwSt. <sup>3</sup>	AG Sportback/Avant e-tron	AG Sportback/Avant e-tron performance	AG Sportback/Avant e-tron quattro	AG S line business e-tron	S6 e-tron
<b>Interieur S mit Sportsitzen, Mikrofaser Dinamica/Leder-Kombination schwarz</b>	PWN	250,- 210,08 <b>3.350,-</b> 2.815,13	-	-	-	-	●
 <p>Das Paket beinhaltet:</p> <ul style="list-style-type: none"> <li>▶ Sportsitze vorn mit optisch integrierten Kopfstützen und ausgeprägten Sitzseitenwangen für guten Seitenhalt in Kurven</li> <li>▶ Sitzmittelbahnen in Mikrofaser Dinamica<sup>19</sup> schwarz mit Wasserfallsteppung, Sitzseitenwangen und Kopfstützen in Leder schwarz, mit Kontrastnähten und S-Emblem in den Lehnen der Vordersitze (Sitzbezüge der Rücksitze optisch an die Vordersitze angepasst)</li> <li>▶ 4-Wege-Lendenwirbelstütze für die Vordersitze, elektrisch, horizontal und vertikal in vier Richtungen individuell einstellbar</li> <li>▶ Interieurelemente oben und unten Mikrofaser Dinamica<sup>19</sup>: Dekorelemente in der Instrumententafel und den Türen in Mikrofaser Dinamica<sup>19</sup> schwarz mit Kontrastnaht, Mittelarmlehne, Mittelkonsole und Türarmauflagen in Mikrofaser Dinamica<sup>19</sup> schwarz</li> <li>▶ Instrumententafel-Oberseite schwarz mit Kontrastnaht</li> <li>▶ Dekoreinlagen Aluminium matt gebürstet mit Linearprägung anthrazit für Einleger in der Instrumententafel und in den Türen vorn</li> <li>▶ Akzentflächen und Bedientasten schwarz glänzend für Elemente in Mittelkonsole und Abdeckung Getränkehalter</li> <li>▶ Sportlederlenkrad, 3-Speichen, oben und unten abgeflacht, mit Multifunktion und Schaltwippen sowie Lenkradapplikation Chromoptik, S-Emblem, Lenkradgriffen in perforiertem Leder und Kontrastnaht</li> <li>▶ Einstiegsleisten mit Aluminiumeinlegern vorn, beleuchtet; im S6 e-tron inkl. S-Emblem</li> <li>▶ Pedalerie und Fußstütze in Edelstahl</li> <li>▶ Dachhimmel Stoff schwarz</li> </ul>			●	●	●	●	-

**Interieur S mit Sportsitzen, Leder/Kunstleder-Kombination, schwarz-cognacbraun Audi exclusive**



Hochwertige Materialqualität und eine attraktive Farbkombination verleihen dem Fahrzeuginnenraum eine ganz persönliche Note.

Das Paket beinhaltet:

- ▶ Sportsitze vorn mit optisch integrierten Kopfstützen und ausgeprägten Sitzseitenwangen für guten Seitenhalt in Kurven
- ▶ Farbindividualisierung Sitze Audi exclusive: Sitzmittelbahnen in Leder cognacbraun mit Wasserfallsteppung und Kontrastnähten in Schwarz, Sitzseitenwangen und Kopfstützen in Kunstleder schwarz mit Kontrastnähten in Cognacbraun, S-Emblem in den Lehnen der Vordersitze (Sitzbezüge der Rücksitze optisch an die Vordersitze angepasst)
- ▶ 4-Wege-Lendenwirbelstütze für die Vordersitze, elektrisch, horizontal und vertikal in vier Richtungen individuell einstellbar
- ▶ Farbindividualisierung Interieurelemente Audi exclusive: Dekorelemente in der Instrumententafel sowie in den Türen und Türarmauflagen vorn und hinten in Mikrofaser Dinamica<sup>19</sup> schwarz mit Kontrastnähten in Cognacbraun, Mittelarmlehne und Mittelkonsole in Mikrofaser Dinamica<sup>19</sup> cognacbraun, Instrumententafel-Oberseite schwarz mit Kontrastnähten Audi exclusive in Cognacbraun
- ▶ Audi exclusive-Emblem in den Türverkleidungseinsätzen
- ▶ Akzentflächen und Bedientasten schwarz glänzend für Elemente in Mittelkonsole und Abdeckung Getränkehalter
- ▶ Sportlederlenkrad, 3-Speichen, oben und unten abgeflacht, mit Multifunktion und Schaltwippen sowie Lenkradapplikation Chromoptik, S-Emblem, Lenkradgriffen in perforiertem Leder und Kontrastnähten Audi exclusive in Cognacbraun
- ▶ Fußmatten schwarz Audi exclusive mit Keder in Cognacbraun sowie Biese und Nähten in Schwarz
- ▶ Einstiegsleisten mit Aluminiumeinlegern vorn, beleuchtet; im S6 e-tron inkl. S-Emblem
- ▶ Pedalerie und Fußstütze in Edelstahl
- ▶ Dachhimmel Stoff schwarz

Ein Angebot der Audi Sport GmbH

	Bestellschlüssel	EUR inkl. 19% MwSt. <sup>3</sup> EUR ohne MwSt. <sup>3</sup>	A6 Sportback/Avant e-tron	A6 Sportback/Avant e-tron performance	A6 Sportback/Avant e-tron quattro	A6 S line business e-tron	S6 e-tron
YDG	6.750,- 5.672,27 9.410,- 7.907,56	-	-	-	-	-	●
		●	●	●	●	●	-

# Sitze und Sitzkomfort

## Interieur S mit Sportsitzen, Mikrofaser Dinamica/Leder-Kombination schwarz, Farbnähte Audi exclusive



Im Paket sind folgende Umfänge enthalten:

- ▶ Kontrastnähte im Innenraum, wählbar aus den Audi exclusive-Farben Baikalblau, Cognacbraun, Diamantsilber, Iguanagrün, Ingwerweiß, Jetgrau, Karmesinrot, Leuchtorange, Mandelbeige, Mintgrau, Moraviolett, Neodymgold, Ozeanblau oder Schwarz\*
- ▶ Sportsitze vorn mit optisch integrierten Kopfstützen und ausgeprägten Sitzseitenwangen für guten Seitenhalt in Kurven
- ▶ Farbindividualisierung Sitze Audi exclusive: Sitzmittelbahnen in Mikrofaser Dinamica<sup>19</sup> schwarz mit Wasserfallsteppung Audi exclusive, Sitzseitenwangen und Kopfstützen in Leder schwarz mit Kontrastnähten Audi exclusive, S-Emblem in den Lehnen der Vordersitze (Sitzbezüge der Rücksitze optisch an die Vordersitze angepasst)
- ▶ 4-Wege-Lendenwirbelstütze für die Vordersitze, elektrisch, horizontal und vertikal in vier Richtungen individuell einstellbar
- ▶ Farbindividualisierung Interieurelemente Audi exclusive: Dekorelemente in der Instrumententafel sowie in den Türen und Türaromauflagen vorn und hinten in Mikrofaser Dinamica<sup>19</sup> schwarz mit Kontrastnähten Audi exclusive, Mittelarmlehne und Mittelkonsole in Mikrofaser Dinamica<sup>19</sup> schwarz, Instrumententafel-Oberseite schwarz mit Kontrastnähten Audi exclusive
- ▶ Audi exclusive-Emblem in den Türverkleidungseinsätzen
- ▶ Akzentflächen und Bedientasten schwarz glänzend für Elemente in Mittelkonsole und Abdeckung Getränkehalter
- ▶ Sportlederlenkrad, 3-Speichen, oben und unten abgeflacht, mit Multifunktion und Schaltwippen sowie Lenkradapplikation Chromoptik, S-Emblem, Lenkradgriffen in perforiertem Leder und Kontrastnähten Audi exclusive
- ▶ Fußmatten schwarz Audi exclusive mit Keder in Schwarz sowie Biese und Kontrastnähten Audi exclusive
- ▶ Einstiegsleisten mit Aluminiumeinlegern vorn, beleuchtet; im S6 e-tron inkl. S-Emblem
- ▶ Pedalerie und Fußstütze in Edelstahl
- ▶ Dachhimmel Stoff schwarz

Ein Angebot der Audi Sport GmbH

\* Hinweis: Weitere Kontrastnahtfarben sind auf Anfrage verfügbar.

Bestellschlüssel	EUR inkl. 19% MwSt. <sup>3</sup> EUR ohne MwSt. <sup>3</sup>	AG Sportback/Avant e-tron	AG Sportback/Avant e-tron performance	AG Sportback/Avant e-tron quattro	AG S line business e-tron	S6 e-tron
YN1	4.690,- 3.941,18 7.560,- 6.352,94	-	-	-	-	●
		●	●	●	●	-

**Interieur S mit Sportsitzen, Mikrofaser Dinamica/Leder-Kombination schwarz, Farbnähte rot Audi Sport GmbH**



Im Paket sind folgende Umfänge enthalten:

- ▶ Sportsitze vorn mit optisch integrierten Kopfstützen und ausgeprägten Sitzseitenwangen für guten Seitenhalt in Kurven
- ▶ Sitzmittelbahn in Mikrofaser Dinamica<sup>19</sup> schwarz mit Wasserfallsteppung, Sitzseitenwangen und Kopfstützen in Leder schwarz, mit Kontrastnähten in Expressrot und S-Emblem in den Lehnen der Vordersitze (Sitzbezüge der Rücksitze optisch an die Vordersitze angepasst)
- ▶ 4-Wege-Lendenwirbelstütze für die Vordersitze, elektrisch, horizontal und vertikal in vier Richtungen individuell einstellbar
- ▶ Interieurelemente oben und unten Mikrofaser Dinamica<sup>19</sup>: Dekorelemente in der Instrumententafel und den Türen in Mikrofaser Dinamica<sup>19</sup> schwarz mit Kontrastnähten in Expressrot, Mittelarmlehne, Mittelkonsole und Türarmlauflagen in Mikrofaser Dinamica<sup>19</sup> schwarz
- ▶ Instrumententafel-Oberseite schwarz mit Kontrastnaht
- ▶ Dekoreinlagen Aluminium matt gebürstet mit Linearprägung anthrazit für Einleger in der Instrumententafel und in den Türen vorn
- ▶ Akzentflächen und Bedientasten schwarz glänzend für Elemente in Mittelkonsole und Abdeckung Getränkehalter
- ▶ Sportlederlenkrad, 3-Speichen, oben und unten abgeflacht, mit Multifunktion und Schaltwippen sowie Lenkradapplikation Chromoptik, S-Emblem, Lenkradgriffen in perforiertem Leder und Kontrastnaht in Stahlgrau
- ▶ Einstiegsleisten mit Aluminiumeinlegern vorn, beleuchtet; im S6 e-tron inkl. S-Emblem
- ▶ Pedalerie und Fußstütze in Edelstahl
- ▶ Dachhimmel Stoff schwarz
- ▶ Kontrastnähte in Expressrot auf Sitzbezügen und auf Dekorelementen in der Instrumententafel und den Türen in Mikrofaser Dinamica<sup>19</sup> schwarz
- ▶ Gurtbänder schwarz mit Rändern in Rot (für Vordersitze und äußere Rücksitze)
- ▶ Fußmatten schwarz mit Biese und Kontrastnaht in Expressrot

Ein Angebot der Audi Sport GmbH

Bestellschlüssel	EUR inkl. 19% MwSt. <sup>3</sup> EUR ohne MwSt. <sup>3</sup>	A6 Sportback/Avant e-tron	A6 Sportback/Avant e-tron performance	A6 Sportback/Avant e-tron quattro	A6 S line business e-tron	S6 e-tron
YYB	980,- 823,53 4.080,- 3.428,57	-	-	-	-	●
		●	●	●	●	-

# Sitze und Sitzkomfort

## Interieur S mit Sportsitzen plus, Leder schwarz



Im Paket Interieur S mit Sportsitzen plus, Leder<sup>20</sup> schwarz sind folgende Umfänge enthalten:

- ▶ Sportsitze plus vorn mit Sitzbelüftung, optisch integrierten Kopfstützen, Dekorblende im Lenkenkopf mit S-Emblem und ausgeprägten Sitzseitenwangen für guten Seitenhalt in Kurven
- ▶ belüftete Sitzmittelbahn der Vordersitze und nicht belüftete Sitzmittelbahn der beiden äußeren Rücksitze in Leder perforiert schwarz mit Rautensteppung, Kopfstützen und Sitzseitenwangen in Leder Feinnappa schwarz, mit Kontrastnähten<sup>20</sup>
- ▶ Lendenwirbelstütze pneumatisch einstellbar mit Massagefunktion für die Vordersitze
- ▶ Interieurelemente oben und unten Mikrofaser Dinamica<sup>19</sup>: Dekorelemente in der Instrumententafel und den Türen in Mikrofaser Dinamica<sup>19</sup> schwarz mit Kontrastnaht, Mittelarmlehne, Mittelkonsole und Türarmlagen in Mikrofaser Dinamica<sup>19</sup> schwarz
- ▶ Instrumententafel-Oberseite schwarz mit Kontrastnaht
- ▶ Dekoreinlagen Aluminium matt gebürstet mit Linearprägung anthrazit für Einleger in der Instrumententafel und in den Türen vorn
- ▶ Akzentflächen und Bedientasten schwarz glänzend für Elemente in Mittelkonsole und Abdeckung Getränkehalter
- ▶ Sportlederlenkrad, 3-Speichen, oben und unten abgeflacht, mit Multifunktion und Schaltwippen sowie Lenkradapplikation Chromoptik, S-Emblem, Lenkradgriffen in perforiertem Leder und Kontrastnaht
- ▶ Einstiegsleisten mit Aluminiumeinlegern vorn, beleuchtet; im S6 e-tron inkl. S-Emblem
- ▶ Pedalerie und Fußstütze in Edelstahl
- ▶ Dachhimmel Stoff schwarz

Hinweis: im A6 e-tron nur bestellbar in Verbindung mit Vordersitze elektrisch einstellbar mit Memory-Funktion für den Fahrersitz und die Außenspiegel (PV3)

Bestellschlüssel	EUR inkl. 19% MwSt. <sup>3</sup> EUR ohne MwSt. <sup>3</sup>	A6 Sportback/Avant e-tron	A6 Sportback/Avant e-tron performance	A6 Sportback/Avant e-tron quattro	A6 S line business e-tron	S6 e-tron
PWO	2.445,- 2.054,62	-	-	-	-	●
	5.545,- 4.659,66	●	●	●	●	-

	Bestellschlüssel	EUR inkl. 19% MwSt. <sup>3</sup> EUR ohne MwSt. <sup>3</sup>	A6 Sportback/Avant e-tron	A6 Sportback/Avant e-tron performance	A6 Sportback/Avant e-tron quattro	A6 S line business e-tron	S6 e-tron
<p><b>Interieur S mit Sportsitzen plus, Leder rot</b></p>  <p>Im Paket Interieur S mit Sportsitzen plus, Leder<sup>20</sup> rot sind folgende Umfänge enthalten:</p> <ul style="list-style-type: none"> <li>▶ Sportsitze plus vorn mit Sitzbelüftung, optisch integrierten Kopfstützen, Dekorblende im Lehnenkopf mit S-Emblem und ausgeprägten Sitzseitenwangen für guten Seitenhalt in Kurven</li> <li>▶ belüftete Sitzmittelbahn der Vordersitze und nicht belüftete Sitzmittelbahn der beiden äußeren Fondsitze in Leder perforiert arrasrot mit Rautensteppung, Kopfstützen und Sitzseitenwangen in Leder Feinnappa arrasrot, mit Kontrastnähten<sup>20</sup></li> <li>▶ Lendenwirbelstütze pneumatisch einstellbar mit Massagefunktion für die Vordersitze</li> <li>▶ Interieurelemente oben und unten Mikrofaser Dinamica<sup>19</sup>: Dekorelemente in der Instrumententafel und den Türen in Mikrofaser Dinamica<sup>19</sup> schwarz mit Kontrastnaht, Mittelarmlehne, Mittelkonsole und Türarmlauflagen in Mikrofaser Dinamica<sup>19</sup> schwarz</li> <li>▶ Instrumententafel-Oberseite schwarz mit Kontrastnaht</li> <li>▶ Dekoreinlagen Aluminium matt gebürstet mit Linearprägung anthrazit für Einleger in der Instrumententafel und in den Türen vorn</li> <li>▶ Akzentflächen und Bedientasten schwarz glänzend für Elemente in Mittelkonsole und Abdeckung Getränkehalter</li> <li>▶ Sportlederlenkrad, 3-Speichen, oben und unten abgeflacht, mit Multifunktion und Schaltwippen sowie Lenkradapplikation Chromoptik, S-Emblem, Lenkradgriffen in perforiertem Leder und Kontrastnaht</li> <li>▶ Einstiegsleisten mit Aluminiumeinlegern vorn, beleuchtet, S-Emblem</li> <li>▶ Pedalerie und Fußstütze in Edelstahl</li> <li>▶ Dachhimmel Stoff schwarz</li> </ul>	PWQ	<b>2.445,-</b> 2.054,62	-	-	-	-	●

# Sitze und Sitzkomfort

## Interieur S mit Sportsitzen plus, Leder jetgrau-ozeanblau Audi exclusive



Im Paket Interieur S mit Sportsitzen plus, Leder<sup>20</sup> jetgrau-ozeanblau Audi exclusive sind folgende Umfänge enthalten:

- ▶ Sportsitze plus vorn mit Sitzbelüftung, optisch integrierten Kopfstützen, Dekorblende im Lenkenkopf mit S-Emblem und ausgeprägten Sitzseitenwangen für guten Seitenhalt in Kurven
- ▶ Farbindividualisierung Sitze Audi exclusive: belüftete Sitzmittelbahn der Vordersitze und nicht belüftete Sitzmittelbahn der beiden äußeren Rücksitze in Leder Feinnappa perforiert jetgrau mit Rautensteppung in Ozeanblau, Kopfstützen und Sitzseitenwangen in Leder Feinnappa jetgrau mit Kontrastnähten in Ozeanblau, mit umlaufendem Band in Ozeanblau<sup>20</sup>
- ▶ Lendenwirbelstütze pneumatisch einstellbar mit Massagefunktion für die Vordersitze
- ▶ Farbindividualisierung Interieurelemente Audi exclusive: Dekorelemente in der Instrumententafel sowie in den Türen und Türarmauflagen vorn und hinten in Mikrofaser Dinamica<sup>19</sup> jetgrau mit Kontrastnähten in Ozeanblau, Mittelarmlehne und Mittelkonsole in Mikrofaser Dinamica<sup>19</sup> jetgrau, Instrumententafel-Oberseite schwarz mit Kontrastnähten in Ozeanblau
- ▶ Audi exclusive-Emblem in den Türverkleidungseinsätzen
- ▶ Akzentflächen und Bedientasten schwarz glänzend für Elemente in Mittelkonsole und Abdeckung Getränkehalter
- ▶ Dekoreinlage Aluminium matt gebürstet mit Linearprägung anthrazit für Einleger in der Instrumententafel und in den Türen vorn
- ▶ Sportlederlenkrad, 3-Speichen, oben und unten abgeflacht, mit Multifunktion und Schaltwippen sowie Lenkradapplikation Chromoptik, S-Emblem, Lenkradgriffen in perforiertem Leder und Kontrastnähten in Ozeanblau
- ▶ Fußmatten schwarz Audi exclusive mit Keder in Ozeanblau sowie Kontrastnähten und Biese in Jetgrau
- ▶ Einstiegsleisten mit Aluminiumeinlegern vorn, beleuchtet; im S6 e-tron inkl. S-Emblem
- ▶ Pedalerie und Fußstütze in Edelstahl
- ▶ Dachhimmel Stoff schwarz

Ein Angebot der Audi Sport GmbH

Hinweis: im A6 e-tron nur bestellbar in Verbindung mit Seitenairbags vorn und hinten mit Kopfairbagsystem und Interaktionsairbag vorn (6C4) und Vordersitze elektrisch einstellbar mit Memory-Funktion für den Fahrersitz und die Außenspiegel (PV3); im S6 e-tron nur mit Seitenairbags vorn und hinten mit Kopfairbagsystem und Interaktionsairbag vorn (6C4)

Bestellschlüssel	EUR inkl. 19% MwSt. <sup>3</sup> EUR ohne MwSt. <sup>3</sup>	A6 Sportback/Avant e-tron	A6 Sportback/Avant e-tron performance	A6 Sportback/Avant e-tron quattro	A6 S line business e-tron	S6 e-tron
YDH	8.025,- 6.743,70	-	-	-	-	●
	11.795,- 9.911,76	●	●	●	●	-

**Interieur S mit Sportsitzen plus, Leder schwarz, Farbnähte Audi exclusive**



Diamantsilber

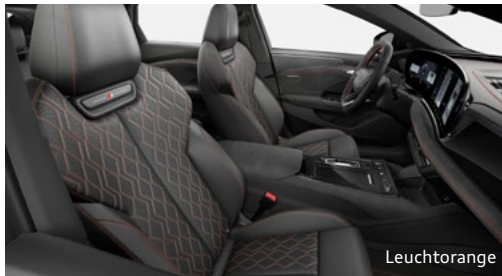

Leuchtorange

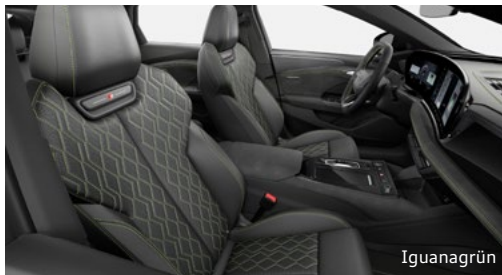

Iguanagrün

Im Paket Interieur S mit Sportsitzen plus, Leder<sup>20</sup> schwarz, Farbnähte Audi exclusive sind folgende Umfänge enthalten:

- ▶ Kontrastnähte im Innenraum, wählbar aus den Audi exclusive-Farben Baikablau, Cognacbraun, Diamantsilber, Iguanagrün, Ingwerweiß, Jetgrau, Karmesinrot, Leuchtorange, Mandelbeige, Mintgrau, Moraviolett, Neodymgold, Ozeanblau oder Schwarz\*
- ▶ Sportsitze plus vorn mit manuell ausziehbarer Oberschenkelauflage, optisch integrierten Kopfstützen, Dekorblende im Lenkkopf mit S-Emblem und ausgeprägten Sitzseitenwangen für guten Seitenhalt in Kurven
- ▶ Sitze in Leder Feinnappa schwarz mit Kontrastnähten Audi exclusive, belüftete Sitzmittelbahn der Vordersitze und nicht belüftete Sitzmittelbahn der beiden äußeren Rücksitze mit Rautensteppung (Sitzbezüge im Fond optisch an die Vordersitze angepasst)<sup>20</sup>
- ▶ Lendenwirbelstütze pneumatisch einstellbar mit Massagefunktion für die Vordersitze
- ▶ Interieurelemente oben und unten Mikrofaser Dinamica<sup>19</sup>; Dekorelemente in der Instrumententafel und den Türen in Mikrofaser Dinamica<sup>19</sup> schwarz mit Kontrastnähten Audi exclusive, Mittelarmlehne, Mittelkonsole und Türarmlagen in Mikrofaser Dinamica<sup>19</sup> schwarz
- ▶ Instrumententafel-Oberseite schwarz mit Kontrastnaht Audi exclusive
- ▶ Audi exclusive-Emblem in den Türverkleidungseinsätzen
- ▶ Akzentflächen und Bedientasten schwarz glänzend für Elemente in Mittelkonsole und Rollo Getränkehalter
- ▶ Dekoreinlage Aluminium matt gebürstet mit Linearprägung anthrazit für Einleger in der Instrumententafel und in den Türen vorn
- ▶ Sportlederlenkrad, 3-Speichen, oben und unten abgeflacht, mit Multifunktion und Schaltwippen, Lenkradapplikation Chromoptik und S-Emblem, Lenkradgriffen in perforiertem Leder und Kontrastnaht Audi exclusive
- ▶ Fußmatten schwarz Audi exclusive mit Keder in Schwarz sowie Biese und Kontrastnähten Audi exclusive
- ▶ Einstiegsleisten mit Aluminiumeinlegern vorn, beleuchtet; im S6 e-tron inkl. S-Emblem
- ▶ Pedalerie und Fußstütze in Edelstahl
- ▶ Dachhimmel Stoff schwarz

Ein Angebot der Audi Sport GmbH

\* Hinweis: Weitere Kontrastnahtfarben sind auf Anfrage verfügbar.

Hinweis: im A6 e-tron nur bestellbar in Verbindung mit Vordersitze elektrisch einstellbar mit Memory-Funktion für den Fahrersitz und die Außenspiegel (PV3)

Bestellschlüssel	EUR inkl. 19% MwSt. <sup>3</sup> EUR ohne MwSt. <sup>3</sup>	A6 Sportback/Avant e-tron	A6 Sportback/Avant e-tron performance	A6 Sportback/Avant e-tron quattro	A6 S line business e-tron	S6 e-tron
YN2	6.885,- 5.785,71 9.755,- 8.197,48	-	-	-	-	●
		●	●	●	●	-

# Sitze und Sitzkomfort

## Interieur S mit Sportsitzen plus, Leder schwarz, Farbnähte rot Audi Sport GmbH



Im Paket Interieur S mit Sportsitzen plus, Leder<sup>20</sup> schwarz, Farbnähte rot Audi Sport GmbH sind folgende Umfänge enthalten:

- ▶ Sportsitze plus vorn mit Sitzbelüftung, optisch integrierten Kopfstützen, Dekorblende im Lenkenkopf mit S-Emblem und ausgeprägten Sitzseitenwangen für guten Seitenhalt in Kurven
- ▶ belüftete Sitzmittelbahn der Vordersitze und nicht belüftete Sitzmittelbahn der beiden äußeren Rücksitze in Leder perforiert schwarz mit Rautensteppung, Kopfstützen und Sitzseitenwangen in Leder Feinnappa schwarz, mit Kontrastnähten in Expressrot<sup>20</sup>
- ▶ Lendenwirbelstütze pneumatisch einstellbar mit Massagefunktion für die Vordersitze
- ▶ Interieurelemente oben und unten Mikrofaser Dinamica<sup>19</sup>: Dekorelemente in der Instrumententafel und den Türen in Mikrofaser Dinamica<sup>19</sup> schwarz mit Kontrastnähten in Expressrot, Mittelarmlehne, Mittelkonsole und Türarmlagen in Mikrofaser Dinamica<sup>19</sup> schwarz
- ▶ Instrumententafel-Oberseite schwarz mit Kontrastnaht
- ▶ Dekoreinlagen Aluminium matt gebürstet mit Linearprägung anthrazit für Einleger in der Instrumententafel und in den Türen vorn
- ▶ Akzentflächen und Bedientasten schwarz glänzend für Elemente in Mittelkonsole und Abdeckung Getränkehalter
- ▶ Sportlederlenkrad, 3-Speichen, oben und unten abgeflacht, mit Multifunktion und Schaltwippen sowie Lenkradapplikation Chromoptik, S-Emblem, Lenkradgriffen in perforiertem Leder und Kontrastnaht
- ▶ Einstiegsleisten mit Aluminiumeinlegern vorn, beleuchtet; im S6 e-tron inkl. S-Emblem
- ▶ Pedalerie und Fußstütze in Edelstahl
- ▶ Dachhimmel Stoff schwarz
- ▶ Kontrastnähte in Expressrot auf Sitzbezügen und auf Dekorelementen in der Instrumententafel und den Türen in Mikrofaser Dinamica<sup>19</sup> schwarz
- ▶ Gurtbänder schwarz mit Rändern in Rot (für Vordersitze und äußere Rücksitze)
- ▶ Fußmatten schwarz mit Biese und Kontrastnaht in Expressrot

Ein Angebot der Audi Sport GmbH

Hinweis: im A6 e-tron nur bestellbar in Verbindung mit Vordersitze elektrisch einstellbar mit Memory-Funktion für den Fahrersitz und die Außenspiegel (PV3)

Bestellschlüssel	EUR inkl. 19% MwSt. <sup>3</sup> EUR ohne MwSt. <sup>3</sup>	A6 Sportback/Avant e-tron	A6 Sportback/Avant e-tron performance	A6 Sportback/Avant e-tron quattro	A6 S line business e-tron	S6 e-tron
YYC	3.175,- 2.668,07 6.275,- 5.273,11	-	-	-	-	●
		●	●	●	●	-

		Bestellschlüssel	EUR inkl. 19% MwSt. <sup>3</sup> EUR ohne MwSt. <sup>3</sup>	A6 Sportback/Avant e-tron	A6 Sportback/Avant e-tron performance	A6 Sportback/Avant e-tron quattro	A6 S line business e-tron	S6 e-tron
<b>Farbindividualisierung Sitze Audi exclusive</b>	<p>Hochwertige Lederqualität und eine Auswahl besonderer Farben verleihen dem Innenraum des Fahrzeugs eine ganz persönliche Note. Für Sportsitze plus in Leder Feinnappa mit Rautensteppung steht eine große Auswahl an Audi exclusive-Farben für das Leder und die Nähte zur Verfügung.</p> <p>Die Farbe des Leders und der Nähte kann aus dem Angebot der Hauptfarben Audi exclusive gewählt werden:</p> <ul style="list-style-type: none"> <li>▶ Baikalblau</li> <li>▶ Cognacbraun</li> <li>▶ Diamantsilber</li> <li>▶ Ingwerweiß</li> <li>▶ Jetgrau</li> <li>▶ Karmesinrot</li> <li>▶ Mandelbeige</li> <li>▶ Mintgrau</li> <li>▶ Moraviolett</li> <li>▶ Neodymgold</li> <li>▶ Schwarz</li> </ul> <p>Die Farbe der Nähte kann zusätzlich aus dem Angebot der Akzentfarben Audi exclusive gewählt werden:</p> <ul style="list-style-type: none"> <li>▶ Iguanagrün</li> <li>▶ Leuchtorange</li> <li>▶ Ozeanblau</li> </ul> <p>Weitere Kontrastnahtfarben sind auf Anfrage verfügbar.</p> <p>Ein Angebot der Audi Sport GmbH</p> <p>Hinweis: im A6 e-tron nur bestellbar in Verbindung mit Seitenairbags vorn und hinten mit Kopfairbagsystem und Interaktionsairbag vorn (6C4) und Interieur S mit Sportsitzen plus, Leder schwarz (PWO); im S6 e-tron nur mit Seitenairbags vorn und hinten mit Kopfairbagsystem und Interaktionsairbag vorn (6C4) und Interieur S mit Sportsitzen plus, Leder schwarz (PWO) oder Interieur S mit Sportsitzen plus, Leder rot (PWQ)</p>	FC1	3.950,- 3.319,33	●	●	●	●	●
<b>Sicherheitsgurte schwarz mit farbigem Rand Audi exclusive</b>	<p>Die Farbe des Randes der schwarzen Sicherheitsgurte ist wählbar aus dem Angebot der Akzentfarben Audi exclusive: Iguanagrün, Leuchtorange und Ozeanblau.</p> <p>Ein Angebot der Audi Sport GmbH</p> <p>Hinweis: Der mittlere Gurt der Rücksitzbank ist immer vollflächig in Schwarz ausgeführt.</p> <p>Im A6 e-tron nur bestellbar in Verbindung mit ausgewählten Interieurpaketen (PWA/PWB/PWC/PWE/PWF/PWL/PWM/PWN/PWO/PWT/YDG/YDH/YN1/YN2) und Tech (PQA), Tech plus (PQB) oder Tech pro (PQC); im S6 e-tron nur mit Fußmatten Audi exclusive (OTF), Farbindividualisierung Sitze Audi exclusive (FC1), Farbindividualisierung Interieurelemente Audi exclusive (Q8H), Lenkrad schwarz mit Kontrastnaht Audi exclusive (OUD) oder einem Interieurpaket Audi exclusive (YDG/YDH/YN1/YN2) und Tech plus (PQB) oder Tech pro (PQC)</p>	FZ9	1.500,- 1.260,50	●	●	●	●	●

# Sitze und Sitzkomfort

	Bestellschlüssel	EUR inkl. 19% MwSt. <sup>3</sup> EUR ohne MwSt. <sup>3</sup>	A6 Sportback/Avant e-tron	A6 Sportback/Avant e-tron performance	A6 Sportback/Avant e-tron quattro	A6 S line business e-tron	S6 e-tron
<p><b>Sicherheitsgurte farbig Audi exclusive</b></p> <p>Farbe der Sicherheitsgurte wählbar aus dem Angebot der Hauptfarben Audi exclusive:</p> <ul style="list-style-type: none"> <li>▶ Baikalblau</li> <li>▶ Cognacbraun</li> <li>▶ Diamantsilber</li> <li>▶ Ingwerweiß</li> <li>▶ Jetgrau</li> <li>▶ Karmesinrot</li> <li>▶ Mandelbeige</li> <li>▶ Mintgrau</li> <li>▶ Moraviolett</li> <li>▶ Neodymgold</li> </ul> <p>Ein Angebot der Audi Sport GmbH</p> <p>Hinweis: im A6 e-tron nur bestellbar in Verbindung mit ausgewählten Interieurpaketen (PWA/PWB/PWC/PWE/PWF/PWL/PWM/PWN/PWO/PWT/YDG/YDH/YN1/YN2) und Tech (PQA), Tech plus (PQB) oder Tech pro (PQC); im S6 e-tron nur bestellbar in Verbindung mit Fußmatten Audi exclusive (OTF), Farbindividualisierung Sitze Audi exclusive (FC1), Farbindividualisierung Interieurelemente Audi exclusive (Q8H), Lenkrad schwarz mit Kontrastnaht Audi exclusive (OUD) oder einem Interieurpaket Audi exclusive (YDG/YDH/YN1/YN2) und Tech plus (PQB) oder Tech pro (PQC)</p>	FZ8	1.500,- 1.260,50	●	●	●	●	●



# Licht





● = als Sonderausstattung lieferbar ○ = Serienausstattung ◐ = Serien-/Sonderausstattung modellabhängig – = kein Angebot. Erläuterungen zu den Fußnoten finden Sie ab Seite 169.

		Bestellschlüssel	EUR inkl. 19% MwSt. <sup>3</sup>	EUR ohne MwSt. <sup>3</sup>	A6 Sportback/Avant e-tron	A6 Sportback/Avant e-tron performance	A6 Sportback/Avant e-tron quattro	A6 S line business e-tron	S6 e-tron
<b>Ambiente-Lichtpaket</b>	<p>Die Ambientebeleuchtung in LED-Technologie schafft eine angenehme Atmosphäre durch helles Lichtdesign und eindrucksvolle Lichtinszenierung im Fahrzeuginnenraum.</p> <p>Das Ambiente-Lichtpaket beinhaltet:</p> <ul style="list-style-type: none"> <li>▶ Make-up-Spiegel auf Fahrer- und Beifahrerseite, beleuchtet</li> <li>▶ Ambientebeleuchtung der Türflächen vorn und hinten (weiß)</li> <li>▶ Konturbeleuchtung in den Türen (weiß)</li> <li>▶ Ambientebeleuchtung Audi virtual cockpit (weiß)</li> <li>▶ Konturbeleuchtung unter der Frontscheibe (weiß)</li> <li>▶ Telefonablage mit induktiver Ladefunktion und Mobilfunk-Koppelantenne (weiß)</li> <li>▶ Einstiegsleuchten auf der Unterseite der Türen vorn</li> <li>▶ LED-Dachmodul vorn und hinten, inklusive Leseleuchten (weiß)</li> <li>▶ Fußraumbeleuchtung vorn (weiß)</li> <li>▶ Vorfeldbeleuchtung Heckklappe</li> <li>▶ Gepäckraumleuchte</li> <li>▶ Handschuhfachbeleuchtung (weiß)</li> </ul>				○	○	○	○	○
<b>Ambiente-Lichtpaket plus</b>	 <p>Das Ambiente-Lichtpaket plus taucht den Innenraum in ein stimmungsvolles, farbiges Licht. Die Eleganz des Designs wird durch die gezielte Beleuchtung von Konturen und Flächen betont. Die Farbwelt im Innenraum kann ganz nach individuellem Wunsch konfiguriert werden.</p> <p>Das Ambiente-Lichtpaket plus beinhaltet die Umfänge des serienmäßigen Ambiente-Lichtpakets:</p> <ul style="list-style-type: none"> <li>▶ Make-up-Spiegel auf Fahrer- und Beifahrerseite, beleuchtet</li> <li>▶ Einstiegsleuchten auf der Unterseite der Türen vorn</li> <li>▶ Fußraumbeleuchtung vorn (weiß)</li> <li>▶ Vorfeldbeleuchtung Heckklappe</li> <li>▶ Gepäckraumleuchte</li> <li>▶ Handschuhfachbeleuchtung (weiß)</li> <li>▶ LED-Dachmodul vorn und hinten, inklusive Leseleuchten (weiß)</li> </ul> <p>Zusätzlich beinhaltet das Ambiente-Lichtpaket plus:</p> <ul style="list-style-type: none"> <li>▶ Ambientebeleuchtung der Türflächen vorn und hinten (farbig)</li> <li>▶ Konturbeleuchtung in den Türen (farbig)</li> <li>▶ Ambientebeleuchtung Audi virtual cockpit (farbig)</li> <li>▶ Telefonablage mit induktiver Ladefunktion und Mobilfunk-Koppelantenne (farbig)</li> <li>▶ dynamisches Interaktionslicht (farbig)</li> <li>▶ beleuchtete Gurtschlösser</li> </ul>				●	●	●	●	●

# Licht



		Bestellschlüssel	EUR inkl. 19 % MwSt. <sup>3</sup> EUR ohne MwSt. <sup>3</sup>	AG Sportback/Avant e-tron	AG Sportback/Avant e-tron performance	AG Sportback/Avant e-tron quattro	AG S line business e-tron	S6 e-tron
<p><b>Ambiente-Lichtpaket plus</b> (Fortsetzung)</p> <p>Es kann zwischen 30 verschiedenen Farben gewählt werden.</p> <p>Das dynamische Interaktionslicht ist eine Lichtleiste unterhalb der Windschutzscheibe, die den Fahrer situationsgerecht unterstützen kann. Lichtanimationen signalisieren zum Beispiel den Ladezustand der Batterie während des Ladens oder dass der Blinker gesetzt wurde.</p> <p>Bei aktiviertem Themenwelt-Motiv passt das Ambiente-Lichtpaket plus die Farbstimmung automatisch an das aktivierte Themenwelt-Motiv an.</p> <p>Die Ambientebeleuchtung farbig (inklusive dynamischem Interaktionslicht) kann auch nach Auslieferung des Fahrzeugs bei Bedarf gebucht werden. Dazu öffnen Sie einfach die myAudi App<sup>11, 12</sup>. Dort kann auch die passende Laufzeit gewählt werden.</p> <p>Hinweis: Paketinhalt von MMI experience plus mit Bang &amp; Olufsen Premium Soundsystem (PYH)</p>								

# Dekorelemente

		Bestellschlüssel	EUR inkl. 19% MwSt. <sup>3</sup>	EUR ohne MwSt. <sup>3</sup>	A6 Sportback/Avant e-tron	A6 Sportback/Avant e-tron performance	A6 Sportback/Avant e-tron quattro	A6 S line business e-tron	S6 e-tron
<b>Dekoreinlagen Aluminium matt gebürstet anthrazit</b> 	für Einleger in der Instrumententafel und in den Türen vorn				<input type="radio"/>	<input type="radio"/>	<input type="radio"/>	<input type="radio"/>	-
<b>Dekoreinlagen Aluminium matt gebürstet mit Linearprägung anthrazit</b> 	für Einleger in der Instrumententafel und in den Türen vorn  Hinweis: im A6 e-tron nur bestellbar in Verbindung mit ausgewählten Interieurpaketen (PWK/PWL/PWM/PWN/PWO/YDG/YDH/YN1/YN2/YYB/YYC)	5MV	ohne Mehrpreis		<input checked="" type="radio"/>	<input checked="" type="radio"/>	<input checked="" type="radio"/>	<input checked="" type="radio"/>	<input type="radio"/>
<b>Dekoreinlagen Holz Eschenmaser vulkangrau naturell</b> 	für Einleger in der Instrumententafel und in den Türen vorn  Hinweis: nur bestellbar in Verbindung mit ausgewählten Interieurpaketen (PWA/PWB/PWC/PWE/PWF/PWT)	7TL	170,- 142,86		<input checked="" type="radio"/>	<input checked="" type="radio"/>	<input checked="" type="radio"/>	<input checked="" type="radio"/>	-

# Dekorelemente

		Bestellschlüssel	EUR inkl. 19% MwSt. <sup>3</sup> EUR ohne MwSt. <sup>3</sup>	A6 Sportback/Avant e-tron	A6 Sportback/Avant e-tron performance	A6 Sportback/Avant e-tron quattro	A6 S line business e-tron	S6 e-tron
<b>Dekoreinlagen Holz Olivenbaum braun naturell</b>		für Einleger in der Instrumententafel und in den Türen vorn  Hinweis: nur bestellbar in Verbindung mit ausgewählten Interieurpaketen (PWA/PWB/PWC/PWE/PWF/PWT)	7TT  170,- 142,86	●	●	●	●	-
<b>Dekoreinlagen Technikgewebe anthrazit</b>		für Einleger in der Instrumententafel und den Türen vorn  Technikgewebe ist ein innovatives, technisch anmutendes Polyestergewebe mit haptischer Struktur und in neuartiger Optik.  Hinweis: im A6 e-tron nur bestellbar in Verbindung mit ausgewählten Interieurpaketen (PWK/PWL/PWM/PWN/PWO/YDG/YDH/YN1/YN2/YYB/YYC)	5MC  380,- 319,33	●	●	●	●	●
<b>Dekoreinlagen Carbon Quadrat Struktur</b>		für Einleger in der Instrumententafel und in den Türen vorn  Ein Angebot der Audi Sport GmbH  Hinweis: im A6 e-tron nur bestellbar in Verbindung mit ausgewählten Interieurpaketen (PWK/PWL/PWM/PWN/PWO/YDG/YDH/YN1/YN2/YYB/YYC)	5MK  520,- 436,97	●	●	●	●	●

	Bestellschlüssel	EUR inkl. 19% MwSt. <sup>3</sup> EUR ohne MwSt. <sup>3</sup>	A6 Sportback/Avant e-tron	A6 Sportback/Avant e-tron performance	A6 Sportback/Avant e-tron quattro	A6 S line business e-tron	S6 e-tron
<b>Dekoreinlagen Holz Pappel Sinus silberbraun naturell Audi exclusive</b>  <p>Ein Angebot der Audi Sport GmbH</p> <p>Hinweis: nur bestellbar in Verbindung mit Fußmatten Audi exclusive (OTF), Farbindividualisierung Sitze Audi exclusive (FC1), Farbindividualisierung Interieurelemente Audi exclusive (Q8H), Lenkrad schwarz mit Kontrastnaht Audi exclusive (OUD) oder einem Interieurpaket Audi exclusive (YDG/YDH/YN1/YN2)</p>	7TZ	<b>1.400,-</b> 1.176,47 <b>1.170,-</b> 983,19	●	●	●	●	-
<b>Dekoreinlagen Leinengewebe hellgrau Audi exclusive</b>  <p>Ein Angebot der Audi Sport GmbH</p> <p>Hinweis: nur bestellbar in Verbindung mit Fußmatten Audi exclusive (OTF), Farbindividualisierung Sitze Audi exclusive (FC1), Farbindividualisierung Interieurelemente Audi exclusive (Q8H), Lenkrad schwarz mit Kontrastnaht Audi exclusive (OUD) oder einem Interieurpaket Audi exclusive (YDG/YDH/YN1/YN2)</p>	7TN	<b>1.400,-</b> 1.176,47 <b>1.170,-</b> 983,19	●	●	●	●	-

# Dachhimmel



	Bestellschlüssel	EUR inkl. 19% MwSt. <sup>3</sup> EUR ohne MwSt. <sup>3</sup>	AG Sportback/Avant e-tron	AG Sportback/Avant e-tron performance	AG Sportback/Avant e-tron quattro	AG S line business e-tron	S6 e-tron
Dachhimmel Stoff, Farbe spezifisch	in Felsgrau		○	○	○	○	-
Dachhimmel Stoff schwarz		6NQ 280,- 235,29	●	●	●	●	○
							

# Lenkräder/Bedienelemente

	Bestellschlüssel	EUR inkl. 19% MwSt. <sup>3</sup> EUR ohne MwSt. <sup>3</sup>	A6 Sportback/Avant e-tron	A6 Sportback/Avant e-tron performance	A6 Sportback/Avant e-tron quattro	A6 S line business e-tron	S6 e-tron
<p><b>Doppelspeichen-Lederlenkrad mit Multifunktion</b></p>  <p>Das progressive und markante Doppelspeichen-Lederlenkrad mit Aluminiumoptik liegt gut in der Hand und integriert sich nahtlos in das Interieur des Fahrzeugs.</p> <p>Zur einfachen Bedienung der umfangreichen serienmäßigen und optional gegen Aufpreis erhältlichen Infotainment-Umfänge ist das Lenkrad mit Multifunktionstasten und haptischen Walzen ausgestattet.</p>			○	○	○	-	-
<p><b>Doppelspeichen-Lederlenkrad mit Multifunktion und Schaltwippen</b></p>  <p>Das progressive und markante Doppelspeichen-Lederlenkrad mit Aluminiumoptik liegt gut in der Hand und integriert sich nahtlos in das Interieur des Fahrzeugs.</p> <p>Zur einfachen Bedienung der umfangreichen serienmäßigen und optional gegen Aufpreis erhältlichen Infotainment-Umfänge ist das Lenkrad mit Multifunktionstasten und haptischen Walzen ausgestattet.</p> <p>Schaltwippen ermöglichen das manuelle Wechseln der Rekuperationsstufen. Wenn der Fahrer den Fuß vom Fahrpedal nimmt, kann mittels Rekuperation kinetische Energie situationsabhängig und bedarfsgerecht in elektrische Energie umgewandelt werden. Diese wird entsprechend genutzt, um die Batterie zu laden. Damit können eine gesteigerte Effizienz und eine erhöhte Reichweite erzielt werden.</p> <p>Hinweis: nur bestellbar in Verbindung mit Klimatisierungspaket Winter (PYE) und Tech (PQA) oder mit Tech plus (PQB) oder Tech pro (PQC); nicht bestellbar in Verbindung mit den Interieur S-Paketen</p>	2ZQ	120,- 100,84	●	●	●	○	-

# Lenkräder/Bedienelemente

	Bestellschlüssel	EUR inkl. 19% MwSt. <sup>3</sup> EUR ohne MwSt. <sup>3</sup>	A6 Sportback/Avant e-tron	A6 Sportback/Avant e-tron performance	A6 Sportback/Avant e-tron quattro	A6 S line business e-tron	S6 e-tron
<p><b>Doppelspeichen-Sportlederlenkrad, oben und unten abgeflacht, mit Multifunktion und Schaltwippen</b></p>  <p>Das progressive und markante Doppelspeichen-Sportlederlenkrad mit Aluminiumoptik ist oben und unten abgeflacht und überzeugt durch seine sportliche Optik. Es liegt gut in der Hand und integriert sich nahtlos in das Interieur des Fahrzeugs.</p> <p>Zur einfachen Bedienung der umfangreichen serienmäßigen und optional gegen Aufpreis erhältlichen Infotainment-Umfänge ist das Lenkrad mit Multifunktionstasten und haptischen Walzen ausgestattet.</p> <p>Schaltwippen ermöglichen das manuelle Wechseln der Rekuperationsstufen. Wenn der Fahrer den Fuß vom Fahrpedal nimmt, kann mittels Rekuperation kinetische Energie situationsabhängig und bedarfsgerecht in elektrische Energie umgewandelt werden. Diese wird entsprechend genutzt, um die Batterie zu laden. Damit können eine gesteigerte Effizienz und eine erhöhte Reichweite erzielt werden.</p> <p>Hinweis: nicht bestellbar in Verbindung mit Interieur S-Paketen</p>	2FS	320,- 268,91 200,- 168,07	● - -	● - -	● - -	- ● -	- - -
<p><b>Sportlederlenkrad, 3-Speichen, oben und unten abgeflacht, mit Multifunktion und Schaltwippen</b></p>  <p>Das progressive und markante Sportlederlenkrad im 3-Speichen-Design mit Lenkradgriffen in perforiertem Leder ist oben und unten abgeflacht und bietet eine besonders sportliche Optik. Es liegt gut in der Hand und integriert sich nahtlos in das Interieur des Fahrzeugs.</p> <p>Zur einfachen Bedienung der umfangreichen serienmäßigen und optional gegen Aufpreis erhältlichen Infotainment-Umfänge ist das Lenkrad mit Multifunktionstasten und haptischen Walzen ausgestattet.</p> <p>Schaltwippen ermöglichen das manuelle Wechseln der Rekuperationsstufen. Wenn der Fahrer den Fuß vom Fahrpedal nimmt, kann mittels Rekuperation kinetische Energie situationsabhängig und bedarfsgerecht in elektrische Energie umgewandelt werden. Diese wird entsprechend genutzt, um die Batterie zu laden. Damit können eine gesteigerte Effizienz und eine erhöhte Reichweite erzielt werden.</p> <p>Hinweis: im A6 e-tron nur bestellbar in Verbindung mit den Interieurpaketen PWK/PWL/PWM/PWN/PWO/YDG/YDH/YN1/YN2/YYB/YYC</p>	1XY	ohne Mehrpreis	●	●	●	●	○

	Bestellschlüssel	EUR inkl. 19% MwSt. <sup>3</sup> EUR ohne MwSt. <sup>3</sup>	A6 Sportback/Avant e-tron	A6 Sportback/Avant e-tron performance	A6 Sportback/Avant e-tron quattro	A6 S line business e-tron	S6 e-tron
<p><b>Sportlenkrad, 3-Speichen, lederfrei, oben und unten abgeflacht, mit Multifunktion und Schaltwippen</b></p>  <p>Das progressive und markante Sportlenkrad im 3-Speichen-Design überzeugt durch einen hochwertigen lederfreien Bezug. Es ist oben und unten abgeflacht und bietet eine besonders sportliche Optik. Das Sportlenkrad liegt gut in der Hand und integriert sich nahtlos in das Interieur des Fahrzeugs.</p> <p>Zur einfachen Bedienung der umfangreichen serienmäßigen und optional gegen Aufpreis erhältlichen Infotainment-Umfänge ist das Lenkrad mit Multifunktionstasten und haptischen Walzen ausgestattet.</p> <p>Schaltwippen ermöglichen das manuelle Wechseln der Rekuperationsstufen. Wenn der Fahrer den Fuß vom Fahrpedal nimmt, kann mittels Rekuperation kinetische Energie situationsabhängig und bedarfsgerecht in elektrische Energie umgewandelt werden. Diese wird entsprechend genutzt, um die Batterie zu laden. Damit können eine gesteigerte Effizienz und eine erhöhte Reichweite erzielt werden.</p> <p>Hinweis: nur bestellbar in Verbindung mit Interieur S mit Sportsitzen, Stoff/Kunstleder-Kombination schwarz-grau (PWK) sowie Tech plus (PQB) oder Tech pro (PQC)</p>	1MB	ohne Mehrpreis	●	●	●	●	-
<p><b>Lenkradapplikation Chromoptik</b></p>			○	○	○	○	-
<p><b>Lenkradapplikation Chromoptik und S-Emblem</b></p>  <p>Hinweis: im A6 e-tron Paketinhalt in ausgewählten Interieurpaketen (PWK/PWL/PWM/PWN/PWO/YDG/YDH/YN1/YN2/YYB/YYC)</p>			●	●	●	●	○

# Lenkräder/Bedienelemente

		Bestellschlüssel	EUR inkl. 19% MwSt. <sup>3</sup> EUR ohne MwSt. <sup>3</sup>	AG Sportback/Avant e-tron	AG Sportback/Avant e-tron performance	AG Sportback/Avant e-tron quattro	AG S line business e-tron	S6 e-tron
<b>Lenkrad schwarz mit Kontrastnaht Audi exclusive</b>	<p>Für die Kontrastnaht sind folgende Farben wählbar: Baikalblau, Cognacbraun, Diamantsilber, Ingwerweiß, Jetgrau, Karmesinrot, Mandelbeige, Mintgrau, Moraviolett, Neodymgold, Schwarz.</p> <p>Die Kontrastnaht ist auch in folgenden Akzentfarben wählbar: Iguanagrün, Leuchtorange, Ozeanblau</p> <p>Weitere Kontrastnahtfarben sind auf Anfrage verfügbar.</p> <p>Ein Angebot der Audi Sport GmbH</p> <p>Hinweis: im A6 e-tron nur bestellbar in Verbindung mit ausgewählten Interieurpaketen (PWA/PWB/PWC/PWE/PWF/PWK/PWL/PWM/PWN/PWO/YDG/YDH/YN1/YN2/YYB/YYC)</p> <p style="text-align: right;">in Verbindung mit den Interieurpaketen YDG, YDH, YN1 und YN2</p>	0UD	<b>850,-</b> 714,29	●	●	●	●	●
			ohne Mehrpreis	●	●	●	●	●
<b>Lenkradeinstellung manuell</b>	<p>Das Lenkrad lässt sich manuell in die gewünschte Position bringen. Es ist in Höhe und Abstand einstellbar.</p>			○	○	○	○	○
								
<b>Lenkradeinstellung elektrisch</b>	<p>Das Lenkrad kann bequem per Knopfdruck in Höhe und Abstand in die gewünschte Position eingestellt werden. Die Ein- und Ausstiegsautomatik bringt das Lenkrad bei Bedarf in eine Position, die das Ein- und Aussteigen komfortabler macht. In Verbindung mit Vordersitzen elektrisch einstellbar und Memory-Funktion lassen sich die individuellen Einstellungen des Lenkrads speichern.</p> <p>Hinweis: nur bestellbar in Verbindung mit Tech pro (PQC)</p>	2C7	<b>400,-</b> 336,13	●	●	●	●	●
								

● = als Sonderausstattung lieferbar ○ = Serienausstattung ● = Serien-/Sonderausstattung modellabhängig – = kein Angebot. Erläuterungen zu den Fußnoten finden Sie ab Seite 169.

# Klimatisierung

		Bestellschlüssel	EUR inkl. 19% MwSt. <sup>3</sup>	EUR ohne MwSt. <sup>3</sup>	AG Sportback/Avant e-tron	AG Sportback/Avant e-tron performance	AG Sportback/Avant e-tron quattro	AG S line business e-tron	S6 e-tron
<b>Elektrische Luftzusatzheizung</b>					○	○	○	○	○
<b>Automatische Umluftregelung</b>	Mithilfe einer intelligenten Umluft- und Frischluftsteuerung kann die Innenraumluftqualität deutlich verbessert werden. Der PM-2,5-Innenraumluftfilter trägt mit einer Filterung von Feinstaubpartikeln, deren Durchmesser kleiner ist als 2,5 µm, zur Steigerung der Innenraumluftqualität bei.				○	○	○	○	○
<b>Luftqualität-Paket</b>	Erfrischende Luftqualität und verbesserte Reinheit.  Der Feinstaubsensor misst die Belastung mit Feinstaubpartikeln, deren Durchmesser kleiner ist als 2,5 µm, außerhalb des Fahrzeugs und im Fahrzeuginnenraum. Die gemessene Luftgüte wird farbiger in einer Skala im MMI touch-Display visualisiert. Die Innenraumluftqualität kann durch Zuschaltung einer intelligenten Automatikfunktion deutlich verbessert werden.  Die Luftionisation kann zu einem verbesserten Frischegefühl der Luft beitragen.	2V4	400,- 336,13		●	●	●	●	●
<b>Wärmepumpe</b>	Die Wärmepumpe nutzt im Rahmen der Systemgrenzen die Abwärme der elektrischen Antriebskomponenten sowie die Außenluft, um den Fahrzeuginnenraum aufzuwärmen. Damit wird die Bereitstellung der benötigten Heizleistung bei niedrigen Außentemperaturen unterstützt. Die dadurch nicht gebrauchte elektrische Energie zum Heizen kann beispielsweise auch einen positiven Effekt auf die Reichweite haben.				○	○	○	○	○
<b>3-Zonen-Komfortklimaautomatik</b>	Getrennte Luft- und Temperaturregelung für Fahrer- und Beifahrerseite sowie im Fond. Ganz individuell einstellbar. Für ein Wohlfühlklima bei winterlichen Minusgraden ebenso wie bei sommerlicher Hitze.  Die 3-Zonen-Komfortklimaautomatik enthält folgende Funktionen: <ul style="list-style-type: none"> <li>▶ automatische Regelung der Lufttemperatur, -menge und -verteilung für Fahrer- und Beifahrerseite sowie im Fond</li> <li>▶ 3 wählbare Klimastile zur Individualisierung der Luftmenge im Automatikmodus</li> <li>▶ frei konfigurierbare Bedienfelder für präferierte Klimafunktionen im Direktzugriff</li> <li>▶ A/C MAX: Die maximale Kühlleistung der Klimaanlage kann auf Knopfdruck aktiviert werden.</li> <li>▶ ECO-Modus</li> <li>▶ getrennte Regelung in Abhängigkeit vom Sonnenstand und von der Sonneneinstrahlung</li> <li>▶ Komfortassistent mit 4 vordefinierten Klimaprogrammen, die über einen Button im MMI touch-Display direkt aktiviert werden können</li> <li>▶ Klimabedienteil zur Einstellung der Fondraumtemperatur in der Mittelkonsole hinten</li> <li>▶ Ausströmer in der Mittelkonsole und im Fußraum hinten</li> <li>▶ automatische Umluftregelung mit Feuchte- und Air Quality-Sensor (z. B. Abgase)</li> <li>▶ staub- und geruchsabscheidenden PM2.5-Innenraumfilter, der für eine geringere Belastung des Fahrzeuginnenraums mit Staubpartikeln, die kleiner als 2,5 µm sind, Gerüchen und Allergenen sorgt</li> <li>▶ Personalisierung der Klimaeinstellungen durch Schlüsselkennung</li> </ul>				○	○	○	○	○

# Klimatisierung

		Bestellschlüssel	EUR inkl. 19% MwSt. <sup>3</sup> EUR ohne MwSt. <sup>3</sup>	AG Sportback/Avant e-tron	AG Sportback/Avant e-tron performance	AG Sportback/Avant e-tron quattro	AG S line business e-tron	S6 e-tron
<b>Standheizung und -klimatisierung</b>	<p>Mit der serienmäßigen Standheizung und -klimatisierung ist es möglich, den Innenraum im Sommer vor Fahrtbeginn herunterzukühlen oder ihn im Winter vorzuheizen.</p> <p>Die Standheizung und -klimatisierung kann gezielt geplant und durch die Eingabe eines Abfahrtszeitpunkts unmittelbar vor Beginn der Fahrt gestartet werden.</p> <p>Die Funktionen sind komfortabel über das MMI touch im Fahrzeug oder über die MyAudi App<sup>11, 12</sup> programmier- und aktivierbar. Die Standheizung und -klimatisierung funktioniert unabhängig davon, ob das Auto gerade über die Ladeinfrastruktur geladen wird oder nicht – ein ausreichend hoher Ladezustand der Hochvoltbatterie vorausgesetzt. Um den Fahrzeuginnenraum während kurzer Pausen (z. B. beim Einkaufen) warm bzw. kühl zu halten, ist beim Verlassen des Fahrzeugs zudem ein Sofortstart der Standheizung und -klimatisierung über das MMI touch-Display möglich.</p>			○	○	○	○	○
<b>Sitzheizung vorn</b>	<p>Die Sitzheizung beheizt die Sitz- und Lehnenmittelbahn sowie in Verbindung mit einer Lederausstattung und Sportsitzen vorn bzw. Sportsitzen plus vorn auch die Sitzseitenwangen der Vordersitze.</p> <p>Im MMI touch-Display ist die Sitzheizung für den Fahrer- und Beifahrersitz individuell in drei Stufen einstellbar. Mit der Sitzklima-Balance-Funktion kann über das MMI touch-Display die Beheizung von Sitzlehne und Sitzfläche der Vordersitze individuell geregelt werden.</p>			○	○	○	○	○
<b>Klimatisierungspaket Winter</b>	<p>Zum Klimatisierungspaket Winter zählen Ausstattungen, die den Komfort in der kalten Jahreszeit spürbar steigern können.</p> <p>Das Paket beinhaltet:</p> <ul style="list-style-type: none"> <li>▶ Lenkradheizung</li> <li>▶ Sitzheizung vorn und hinten</li> <li>▶ Komfort-Standheizung und -klimatisierung</li> </ul> <p>Bei der Lenkradheizung ist der Lenkradkranz beheizbar.</p> <p>Die Sitzheizung vorn und hinten beheizt die Sitz- und Lehnenmittelbahn der Vorder- und der äußeren Rücksitze sowie in Verbindung mit einer Lederausstattung und Sportsitzen vorn bzw. Sportsitzen plus vorn auch die Sitzseitenwangen der Vordersitze.</p> <p>Die Komfort-Standheizung und -klimatisierung kühlt oder erwärmt den Innenraum vor Fahrtantritt auf eine gewünschte Temperatur. So wird schon beim Einsteigen in das Fahrzeug ein sehr hoher Klimakomfort erreicht.</p> <p>Die Ausstattungen wie Sitzheizung, Lenkradheizung und Glasflächenheizung können zusätzlich mit aktiviert werden. Die Komfort-Standheizung und -klimatisierung kann gezielt geplant und durch die Eingabe eines Abfahrtszeitpunkts unmittelbar vor Beginn der Fahrt gestartet werden. Die jeweilige Wunschtemperatur ist dabei individuell einstellbar.</p>	PYE	770,- 647,06	●	●	●	●	●

		Bestellschlüssel	EUR inkl. 19% MwSt. <sup>3</sup>	EUR ohne MwSt. <sup>3</sup>	A6 Sportback/Avant e-tron	A6 Sportback/Avant e-tron performance	A6 Sportback/Avant e-tron quattro	A6 S line business e-tron	S6 e-tron
<b>Klimatisierungspaket Winter (Fortsetzung)</b>	<p>Die Funktionen sind komfortabel über das MMI touch im Fahrzeug oder über die myAudi App<sup>11, 12</sup> programmier- und aktivierbar. Die Komfort-Standheizung und -klimatisierung funktioniert unabhängig davon, ob das Auto gerade über die Ladeinfrastruktur geladen wird oder nicht – ein ausreichend hoher Ladezustand der Hochvoltbatterie vorausgesetzt. Beim Einsteigen des Fahrzeugs mit dem Komfortschlüssel kann zusätzlich eine „Kurz-Klimatisierung“ gestartet werden.</p> <p>Hinweis: im A6 e-tron nur bestellbar in Verbindung mit Sportlederlenkrad, 3-Speichen, oben und unten abgeflacht, mit Multifunktion und Schaltwippen (1XY), Doppelspeichen-Lederlenkrad mit Multifunktion und Schaltwippen (2ZQ) oder Doppelspeichen-Sportlederlenkrad, oben und unten abgeflacht, mit Multifunktion und Schaltwippen (2FS) sowie Tech (PQA), Tech plus (PQB) oder Tech pro (PQC)</p>								
<b>Sitzbelüftung vorn</b>	<p>Die aktive Sitzbelüftung reguliert die Belüftung von Fahrer- und Beifahrersitz. Zur Belüftung wird Luft mittels Lüfter durch das perforierte Leder der Sitz- und Lehnenmittellbahn angesaugt. Die Stärke des Luftstroms ist in drei Stufen direkt im MMI touch-Display einstellbar. Der Unterkühlschutz wird durch automatische Beheizung erreicht.</p> <p>Mit der Sitzklima-Balance-Funktion kann über das MMI touch-Display die Belüftung von Sitzlehne und Sitzfläche individuell geregelt werden.</p> <p>Hinweis: Bei der Sitzbelüftung vorn ist das Leder der belüfteten Vorder- und der unbelüfteten äußeren Rücksitze perforiert.</p> <p>Hinweis: im A6 e-tron nur bestellbar in Verbindung mit ausgewählten Interieurpaketen und Vordersitzen elektrisch einstellbar mit Memory-Funktion für den Fahrersitz und die Außenspiegel (PV3)</p>	4D3	<b>900,-</b> 756,30		●	●	●	●	●
	in Verbindung mit den Interieurpaketen PWF/PWO/YDH/YN2/YYC		ohne Mehrpreis		●	●	●	●	-
	in Verbindung mit den Interieurpaketen YDH/PWQ/PWO/YN2/YYC		ohne Mehrpreis		-	-	-	-	●

# Komfort und Funktion





● = als Sonderausstattung lieferbar ○ = Serienausstattung ◐ = Serien-/Sonderausstattung modellabhängig – = kein Angebot. Erläuterungen zu den Fußnoten finden Sie ab Seite 169.

		Bestellschlüssel	EUR inkl. 19% MwSt. <sup>3</sup> EUR ohne MwSt. <sup>3</sup>	AG Sportback/Avant e-tron	AG Sportback/Avant e-tron performance	AG Sportback/Avant e-tron quattro	AG S line business e-tron	S6 e-tron
<b>Komfortschlüssel ohne Safelock<sup>21</sup></b>	<p>Mit dem Komfortschlüssel kann das Fahrzeug durch drahtlose Kommunikation zwischen dem Schlüssel und dem Fahrzeug durch Betätigung der Drucktaste in der Türgriffmulde ohne aktive Verwendung des Schlüssels geöffnet werden. Dies ist bei allen Türen möglich. Dazu muss der Komfortschlüssel lediglich mitgeführt werden.</p> <p>Der Schlüssel wird über die Ultrabreitband-Technologie vom Fahrzeug erkannt. Zum Verriegeln des Fahrzeugs von außen genügt das Berühren einer der Sensortasten, die sich an allen beleuchteten Türgriffen befinden.</p> <p>Ein komfortables Öffnen der elektrischen Gepäckraumklappe ist mittels der Gepäckraumtaste des Komfortschlüssels, der Taste in der Fahrertür, der Softtouch-Taste des Gepäckraumklappengriffs oder, wenn man gerade keine Hand frei hat, mit einer Fußgeste durch Kick-Bewegung am Heck möglich. Die Kick-Position wird dabei mithilfe einer Projektionsleuchte angezeigt. Die Gepäckraumklappe wird automatisch verschlossen durch Betätigung der Taste am Komfortschlüssel, in der Fahrertür oder an der Gepäckraumklappe oder durch eine Kick-Bewegung am Heck.</p> <p>Die Freigabe der Motorstartberechtigung erfolgt ebenfalls ohne aktive Betätigung des Komfortschlüssels. Der Komfortschlüssel muss dazu im Fahrzeug mitgeführt werden. Das Starten und Abstellen des Fahrzeugs erfolgt über die Start-Stop-Taste in der Mittelkonsole.</p>			<input type="radio"/>	<input type="radio"/>	<input type="radio"/>	<input type="radio"/>	<input type="radio"/>
<b>Digitaler Schlüssel<sup>22</sup></b>	<p>Mit dem digitalen Schlüssel komfortablen Zugang zum Fahrzeug erhalten.</p> <p>Das alleinige Mitführen des digitalen Schlüssels auf einem kompatiblen Smartphone<sup>23</sup> (iPhone<sup>23</sup> oder Android-Gerät<sup>23</sup>), einer Apple Watch<sup>23</sup> oder einer anderen Smartwatch<sup>23</sup> reicht aus, um das Fahrzeug zu ent- oder verriegeln. Die Freigabe der Motorstartberechtigung erfolgt ebenfalls ohne aktive Betätigung des digitalen Schlüssels. Das Smartphone<sup>23</sup> oder die Smartwatch<sup>23</sup> muss dazu eingeschaltet sein und über eine aktive Bluetooth-Verbindung verfügen. Alternativ kann der digitale Fahrzeugschlüssel über die NFC-Technologie benutzt werden (z. B. zur Nutzung über einen gewissen Zeitraum, wenn das Smartphone<sup>23</sup> aufgeladen werden muss). Dazu müssen das Smartphone<sup>23</sup> oder die Smartwatch<sup>23</sup> an den Griff der Fahrertür gehalten werden, um das Fahrzeug zu ent- oder versperren. Zum Starten des Fahrzeugs kann das ausgeschaltete Smartphone<sup>23</sup> in die Telefonablage mit induktiver Ladefunktion gelegt werden.</p> <p>Der digitale Schlüssel bietet:</p> <ul style="list-style-type: none"> <li>▶ bis zu 5 digitale Fahrzeugschlüssel, die an 4 weitere Personen einfach und bequem über das Wallet auf dem Smartphone<sup>23</sup> weitergegeben werden können. Der jeweilige digitale Schlüssel kann auf mindestens 2 kompatiblen<sup>23</sup> Endgeräten genutzt werden.</li> <li>▶ eine NFC-fähige Schlüsselkarte zur schnellen Weitergabe an Dritte (z. B. Parkservice, Werkstattservice)</li> </ul> <p>Um den Dienst zu nutzen, ist ein aktivierter und verifizierter myAudi Account<sup>24</sup> des Hauptnutzers des Fahrzeugs erforderlich. Die myAudi App<sup>11, 25</sup> zur Vergabe und Verwaltung der digitalen Fahrzeugschlüssel ist kostenlos erhältlich.</p> <p>Der digitale Schlüssel wird nach Einrichtung auf dem Smartphone<sup>23</sup> gespeichert und über die Ultrabreitband-Technologie und Bluetooth Low Energy-Technologie vom Fahrzeug erkannt.</p>			<input type="radio"/>	<input type="radio"/>	<input type="radio"/>	<input type="radio"/>	<input type="radio"/>

# Komfort und Funktion

		Bestellschlüssel	EUR inkl. 19% MwSt. <sup>3</sup> EUR ohne MwSt. <sup>3</sup>	AG Sportback/Avant e-tron	AG Sportback/Avant e-tron performance	AG Sportback/Avant e-tron quattro	AG S line business e-tron	S6 e-tron
<b>Diebstahlwarnanlage in Verbindung mit Safelock-Verriegelung</b>	<p>Die Diebstahlwarnanlage dient zur Überwachung von Türen, Front- und Gepäckraumklappe.</p> <p>Das mit den Türschlössern gekoppelte Safelock<sup>21</sup> verhindert ein Öffnen der Türen von innen, sobald das Fahrzeug über den Fahrzeugschlüssel verschlossen worden ist.</p> <p>Die Diebstahlwarnanlage bietet außerdem:</p> <ul style="list-style-type: none"> <li>▶ abschaltbare Innenraumüberwachung auf Ultraschallbasis</li> <li>▶ Warnung im Falle eines Diebstahls durch Neigungswinkelsensor</li> <li>▶ akkugestütztes Signalhorn gegen Leitungsmanipulation</li> </ul> <p>Das Fahrzeug wird entriegelt, wenn sich eine Person mit dem Fahrzeugschlüssel nähert. Sobald die Person das Fahrzeug verlässt und sich davon entfernt, wird es automatisch verriegelt. Die Funktion kann über das MMI deaktiviert werden.</p>	PG3	500,- 420,17	●	●	●	●	●
<b>Garagentoröffner<sup>26</sup></b>	<p>Der Garagentoröffner (HomeLink®) ist eine integrierte programmierbare Funkfernbedienung zur Bedienung von Garagentoren, Grundstückstoren, Parkbarrieren, Sicherheitssystemen und Beleuchtungsanlagen.</p> <p>Die fest in das Bedienkonzept integrierte Steuerungs- und Sendeeinheit ist frei programmierbar. Touchscreen-Felder zur Bedienung können individuell benannt werden. Insgesamt können bis zu acht verschiedene Systeme gespeichert werden. Die verwendete Funktechnologie gewährleistet Zuverlässigkeit und Sicherheit. Ein externer Zugriff auf das Steuerungssystem über das Internet ist nicht möglich.</p> <p>Bei Annäherung an den gespeicherten Standort erscheint eine entsprechende Benachrichtigung zur Auslösung des Sendevorgangs. Zur Einrichtung des Systems steht eine benutzerfreundlich geführte Programmierunterstützung über das MMI touch mit passenden Bordbuchinformationen zur Verfügung. Durch die feste Integration der universellen Funkfernbedienung müssen keine Handsender mehr mitgeführt werden, da mit dem Garagentoröffner (HomeLink®) das Fahrzeug selbst die Schnittstelle zu Haussystemen wird.</p> <p>Hinweis: nur bestellbar in Verbindung mit Tech pro (PQC)</p>	VC2	250,- 210,08	●	●	●	●	●
<b>Wegfahrsperre elektronisch</b>	<p>Die elektronische Wegfahrsperre ist eine in das Steuergerät integrierte Sicherheitsfunktion, die das unberechtigte Starten des Fahrzeugs verhindert. Die automatische Aktivierung erfolgt durch den Fahrzeugschlüssel beim Verlassen des Fahrzeugs. Beim Öffnen wird sie wieder aufgehoben.</p>			○	○	○	○	○

	Bestellschlüssel	EUR inkl. 19% MwSt. <sup>3</sup> EUR ohne MwSt. <sup>3</sup>	A6 Sportback/Avant e-tron	A6 Sportback/Avant e-tron performance	A6 Sportback/Avant e-tron quattro	A6 S line business e-tron	S6 e-tron
<p><b>Innenspiegel automatisch abblendend</b></p>  <p>Der automatisch abblendende Innenspiegel vermindert Blendeffekte. Der nachfolgende Verkehr kann so bei Dunkelheit besser wahrgenommen werden.</p>			<input type="radio"/>	<input type="radio"/>	<input type="radio"/>	<input type="radio"/>	<input type="radio"/>
<p><b>Außenspiegel elektrisch einstell-, beheizbar und anklappbar, beidseitig automatisch abblendend</b></p>  <p>Die Außenspiegel mit integriertem LED-Blinklicht und Bordsteinautomatik für den Fahrer- und Beifahreraußenspiegel verfügen über Spiegelglas asphärisch.</p> <p>Durch die Bordsteinautomatik klappt der Beifahreraußenspiegel bei eingelegtem Rückwärtsgang nach unten und ermöglicht dem Fahrer eine bessere Sicht auf die Bordsteinkante. Diese Funktion ist voreingestellt. Für den Spiegel auf der Fahrerseite kann bei eingelegtem Rückwärtsgang ebenfalls eine Bordsteinstellung aktiviert werden. Diese wird anschließend abgespeichert und beim nächsten Einlegen des Rückwärtsgangs wird auch der Spiegel auf der Fahrerseite verstellt. Sowohl Fahrer- als auch Beifahreraußenspiegel klappen nach unten.</p> <p>Deaktiviert werden kann die Funktion jederzeit durch eine Taste an der Bedieneinheit Fahrertür im Fahrzeug. Über die Bedieneinheit Fahrertür im Fahrzeug können die Spiegel auch manuell abgesenkt werden.</p>			<input type="radio"/>	<input type="radio"/>	<input type="radio"/>	<input type="radio"/>	<input type="radio"/>
<p><b>Gepäckraumabdeckung</b></p> <p>Im A6 Sportback e-tron ist die Lade-/Gepäckraumabdeckung manuell bedienbar. Im A6 Avant e-tron wird die Lade-/Gepäckraumabdeckung elektrisch bedient und kann bei Nichtgebrauch herausgenommen und im Fahrzeug verstaut werden.</p>			<input type="radio"/>	<input type="radio"/>	<input type="radio"/>	<input type="radio"/>	<input type="radio"/>
<p><b>Elektrische Zuziehhilfe für Türen</b></p> <p>Die elektrische Zuziehhilfe sorgt für geräuscharmes und zuverlässiges Schließen der Fahrzeugtüren. Es genügt, die Türen leicht ins Schloss fallen zu lassen: Die elektrische Zuziehhilfe zieht nicht vollständig eingerastete Türen automatisch ins Schloss.</p> <p>Hinweis: Paketinhalt von Tech pro (PQC)</p>			<input checked="" type="radio"/>	<input checked="" type="radio"/>	<input checked="" type="radio"/>	<input checked="" type="radio"/>	<input checked="" type="radio"/>

# Komfort und Funktion

		Bestellschlüssel	EUR inkl. 19 % MwSt. <sup>3</sup> EUR ohne MwSt. <sup>3</sup>	A6 Sportback/Avant e-tron	A6 Sportback/Avant e-tron performance	A6 Sportback/Avant e-tron quattro	A6 S line business e-tron	S6 e-tron
<b>Rücksitzbank ungeteilt, Lehne geteilt umlegbar (dreiteilig) mit Mittelarmlehne</b>	<p>Die Rücksitzlehne ist im Verhältnis 40 : 20 : 40 teilbar oder vollständig umklappbar.</p> <p>Die Ausstattung beinhaltet:</p> <ul style="list-style-type: none"> <li>▶ Mittelarmlehne</li> <li>▶ Getränkehalter</li> <li>▶ Lehnenfernentriegelung im Kofferraum (nur für A6/S6 Avant e-tron)</li> </ul>			○	○	○	○	○
<b>Gepäckraumklappe elektrisch öffnend und schließend</b>	<p>Ein komfortables Öffnen der elektrischen Gepäckraumklappe ist mittels der Gepäckraumtaste des Komfortschlüssels, der Taste in der Fahrertür, der Softtouch-Taste des Gepäckraumklappengriffs oder, wenn man gerade keine Hand frei hat, mit einer Fußgeste durch Kick-Bewegung am Heck möglich. Die Kick-Position wird dabei mithilfe einer Projektionsleuchte angezeigt.</p> <p>Die Gepäckraumklappe wird automatisch verschlossen durch Betätigung der Taste am Komfortschlüssel, in der Fahrertür oder an der Gepäckraumklappe oder durch eine Kick-Bewegung am Heck.</p> <p>Die Zuziehhilfe erleichtert das manuelle Schließen, wenn es erforderlich ist. Das Öffnen der Gepäckraumklappe bei niedrigen Deckenhöhen wird durch einen programmierbaren Öffnungswinkel komfortabel gestaltet.</p>			○	○	○	○	○
<b>Frontkofferraum</b>	<p>Unter der Fronthaube befindet sich ein zusätzlicher Stauraum.</p> <p>* Das automatische Entriegeln der Frontklappe ist möglich, wenn der Komfortschlüssel mitgeführt wird. Dazu genügt eine Handbewegung über den Sensor, der sich mittig an der Fahrzeugfront unterhalb der Frontklappe befindet. Die Frontklappe kann somit ohne weiteres Zutun geöffnet werden.</p> <p>* Hinweis: Serie im S6 e-tron; im A6 e-tron nur in Verbindung mit Tech (PQA), Tech plus (PQB) oder Tech pro (PQC)</p>			○	○	○	○	○



		Bestellschlüssel	EUR inkl. 19% MwSt. <sup>3</sup>	EUR ohne MwSt. <sup>3</sup>	A6 Sportback/Avant e-tron	A6 Sportback/Avant e-tron performance	A6 Sportback/Avant e-tron quattro	A6 S line business e-tron	S6 e-tron
<b>Trennnetz</b>	<p>Für einen gesicherten Transport von Gegenständen im Gepäckraum. Die einfache und flexible Befestigung erlaubt vielseitige Einsatzmöglichkeiten.</p> <p>Das Trennnetz ist:</p> <ul style="list-style-type: none"> <li>▶ karosserieeitig oder an der umgeklappten Rücksitzlehne zu befestigen</li> <li>▶ sowohl bei hochgestellter oder einseitig umgeklappter als auch bei ganz umgeklappter Rücksitzlehne verwendbar</li> <li>▶ herausnehmbar und im Fahrzeug verstaubar</li> </ul> <p>Hinweis: nur für A6/S6 Avant e-tron</p>			-/0	-/0	-/0	-/0	-/0	
<b>Ablage- und Gepäckraumpaket</b>	 <p>Für flexiblen und komfortablen Transport von Gegenständen bietet das Ablage- und Gepäckraumpaket praktische Halterungen, Netze und Fächer.</p> <p>Das Ablage- und Gepäckraumpaket beinhaltet:</p> <ul style="list-style-type: none"> <li>▶ Ablagenetz an der Rückseite der Vordersitzlehnen</li> <li>▶ Ablagefach in der Mittelkonsole vorn mit Aschenbechereinsatz</li> <li>▶ Ablagefach auf der Fahrerseite</li> <li>▶ abschließbares Handschuhfach</li> <li>▶ Gepäckraumnetz</li> <li>▶ Netz Gepäckraummulde links und rechts</li> <li>▶ Spannband Gepäckraumseite links</li> </ul>	QE2	260,- 218,49	●	●	●	○	●	

# Komfort und Funktion

		Bestellschlüssel	EUR inkl. 19 % MwSt. <sup>3</sup> EUR ohne MwSt. <sup>3</sup>	AG Sportback/Avant e-tron	AG Sportback/Avant e-tron performance	AG Sportback/Avant e-tron quattro	AG S line business e-tron	S6 e-tron											
<p><b>Hundebox aufblasbar<sup>27</sup></b> <b>Größe M</b></p> <p>Mit der aufblasbaren Audi Kofferraumbox können Hunde mittlerer Größe (siehe Abmessungen) einfach und komfortabel transportiert werden.</p> <p>Die Box überzeugt durch einfache und praktische Handhabung, ist im nicht aufgepumpten Zustand faltbar und kann in kürzester Zeit aufgepumpt werden. Die Box verfügt über drei Befestigungsmöglichkeiten pro Seite, an denen sie sich mithilfe der mitgelieferten Gurte fest im Fahrzeug an den vorhandenen Fixierpunkten im Kofferraum (falls vorhanden) befestigen lässt.</p> <p>Die gefüllten Luftpolster können dazu beitragen, z. B. Erschütterungen durch Bodenwellen für den Hund abzdämpfen. Die Kofferraumbox ist aus weichen Komponenten gefertigt. Das aus dem Sportbereich bekannte Dropstitch-Material ist robust und unempfindlich gegen Kratzer, Bisse, Verschmutzung und Flüssigkeiten. Das hygienische und wasserabweisende Material kann von innen und außen komplett mit Wasser abgewaschen werden.</p> <p>Für eine gute Durchlüftung sorgen Öffnungen aus lichtdurchlässigem Mesh-Gewebe. Robuste Reißverschlüsse lassen sich fixieren, sodass diese vom Hund nicht geöffnet werden können. Die Kofferraumbox verfügt über einen Tragegriff auf der Unterseite. Ein Ladekantenschutz kann mit Karabinerhaken an der Box befestigt werden und beugt so Verschmutzungen und Kratzern am Fahrzeug vor.</p> <p>Die Kofferraumbox für Hunde eignet sich darüber hinaus für die Verwendung außerhalb des Fahrzeugs. So kann sie beispielsweise als Schlafplatz für zu Hause oder als vertrauter Rückzugsort auf Reisen genutzt werden.</p> <p>Zulässiges maximales Gewicht des Hundes: 40 kg</p> <table border="0"> <tr> <td>Außenabmessungen (aufgeblasen):</td> <td>Innenabmessungen (aufgeblasen):</td> <td>Lieferumfang:</td> </tr> <tr> <td>Breite: 850 mm</td> <td>Breite: 745 mm</td> <td>Transportbox, für Hunde, Größe M, aufblasbar,</td> </tr> <tr> <td>Höhe: 630 mm</td> <td>Höhe: 520 mm</td> <td>Bedianleitung</td> </tr> <tr> <td>Tiefe: 820 mm</td> <td>Tiefe: 750 mm</td> <td></td> </tr> </table>	Außenabmessungen (aufgeblasen):	Innenabmessungen (aufgeblasen):	Lieferumfang:	Breite: 850 mm	Breite: 745 mm	Transportbox, für Hunde, Größe M, aufblasbar,	Höhe: 630 mm	Höhe: 520 mm	Bedianleitung	Tiefe: 820 mm	Tiefe: 750 mm		<p>YLJ</p> <p>700,- 588,24</p> <p>-/●</p> <p>-/●</p> <p>-/●</p> <p>-/●</p> <p>-/●</p>						
Außenabmessungen (aufgeblasen):	Innenabmessungen (aufgeblasen):	Lieferumfang:																	
Breite: 850 mm	Breite: 745 mm	Transportbox, für Hunde, Größe M, aufblasbar,																	
Höhe: 630 mm	Höhe: 520 mm	Bedianleitung																	
Tiefe: 820 mm	Tiefe: 750 mm																		
<p><b>Online-Fahrtenbuch<sup>28</sup></b></p> <p>Das Online-Fahrtenbuch ist ein elektronisches Aufzeichnungssystem, das detaillierte Informationen über die gefahrenen Kilometer eines Fahrzeugs enthält. Mit dieser Funktion ist es möglich, die Nutzung eines Fahrzeugs zu dokumentieren. Folgende Umfänge werden je Fahrt erfasst:</p> <ul style="list-style-type: none"> <li>▶ Datum und Uhrzeit der Fahrt</li> <li>▶ Start- und Zielort</li> <li>▶ Kilometerstand zu Beginn und am Ende der Fahrt</li> <li>▶ Zweck der Fahrt (geschäftlich oder privat)</li> </ul> <p>Aufzeichnungen können bis zu sieben Tage nach Fahrtende noch angepasst bzw. korrigiert werden. Über die myAudi App<sup>11, 12</sup> sind individuell angepasste Statistiken und Ausdrücke der aufgezeichneten Fahrten möglich.</p>	<p>9NY</p> <p>500,- 420,17</p> <p>●</p> <p>●</p> <p>●</p> <p>●</p> <p>●</p>																		

# Weitere Innenausstattungen

	Bestellschlüssel	EUR inkl. 19% MwSt. <sup>3</sup> EUR ohne MwSt. <sup>3</sup>	A6 Sportback/Avant e-tron	A6 Sportback/Avant e-tron performance	A6 Sportback/Avant e-tron quattro	A6 S line business e-tron	S6 e-tron
<b>Einstiegsleisten mit Aluminiumeinlegern vorn</b>			○	○	○	○	-
<b>Einstiegsleisten mit Aluminiumeinlegern vorn, beleuchtet</b>			●	●	●	●	-
 Hinweis: Paketinhalt in ausgewählten Interieurpaketen (PWA/PWB/PWC/PWE/PWF/PWK/PWL/PWM/PWN/PWO/PWT/YDG/YDH/YN1/YN2/YYB)							
<b>Einstiegsleisten mit Aluminiumeinlegern vorn, beleuchtet, S-Emblem</b>			-	-	-	-	○
							
<b>Akzentflächen und Bedientasten schwarz glänzend</b>			●	●	●	●	○
 Elemente in der Mittelkonsole und Abdeckung Getränkehalter in Schwarz glänzend Hinweis: im A6 e-tron Paketinhalt in ausgewählten Interieurpaketen (PWA/PWB/PWC/PWE/PWF/PWK/PWL/PWM/PWN/PWO/PWT/YDG/YDH/YN1/YN2/YYB/YYC)							



● = als Sonderausstattung lieferbar ○ = Serienausstattung ● = Serien-/Sonderausstattung modellabhängig - = kein Angebot. Erläuterungen zu den Fußnoten finden Sie ab Seite 169.

# Weitere Innenausstattungen

	Bestellschlüssel	EUR inkl. 19 % MwSt. <sup>3</sup> EUR ohne MwSt. <sup>3</sup>	A6 Sportback/Avant e-tron	A6 Sportback/Avant e-tron performance	A6 Sportback/Avant e-tron quattro	A6 S line business e-tron	S6 e-tron
<b>Instrumententafel-Oberseite schwarz mit Kontrastnaht</b> 			○	○	○	○	○
<b>Interieurelemente oben und unten Kunstleder</b> Dekorelemente in der Instrumententafel, den Türen und Türarmauflagen sowie Mittelarmlehne und Mittelkonsole in Kunstleder in Klassikoptik schwarz			○	○	○	○	-
<b>Interieurelemente oben und unten Kunstleder plus</b>  <p>Interieurelemente oben und unten Kunstleder plus beinhalten:</p> <ul style="list-style-type: none"> <li>▶ Dekorelemente in der Instrumententafel und den Türen in Kunstleder plus in Feinoptik mit Kontrastnaht</li> <li>▶ Mittelarmlehne in Kunstleder in Klassikoptik</li> <li>▶ Mittelkonsole und Türarmauflagen in Kunstleder plus in Feinoptik</li> </ul> <p>Die Farbe des Kunstleders ist farbangepasst an die jeweilige Innenausstattungsfarbe.</p> <p>In Verbindung mit stahlgrauem Sitzbezug ist das Kunstleder in Schwarz ausgeführt.</p> <p>Hinweis: im A6 e-tron Paketinhalt in ausgewählten Interieurpaketen (PWA/PWB/PWC/PWE/PWF/PWL/PWT)</p>			●	●	●	●	○
<b>Interieurelemente oben und unten Stoff Kaskade<sup>18</sup></b>  <p>Interieurelemente oben und unten Stoff Kaskade beinhalten:</p> <ul style="list-style-type: none"> <li>▶ Dekorelemente in der Instrumententafel und den Türen in Stoff Kaskade mit Kontrastnaht</li> <li>▶ Mittelarmlehne, Mittelkonsole und Türarmauflagen in Stoff Kaskade</li> </ul> <p>Hinweis: im A6 e-tron Paketinhalt im Interieur S mit Sportsitzen, Stoff/Kunstleder-Kombination schwarz-grau (PWK) und Interieur S mit Sportsitzen, Leder/Kunstleder-Kombination schwarz/hellgrau (PWM); im S6 e-tron Paketinhalt im Interieur S mit Sportsitzen, Leder/Kunstleder-Kombination schwarz/hellgrau (PWM)</p>			●	●	●	●	●

	Bestellschlüssel	EUR inkl. 19% MwSt. <sup>3</sup> EUR ohne MwSt. <sup>3</sup>	A6 Sportback/Avant e-tron	A6 Sportback/Avant e-tron performance	A6 Sportback/Avant e-tron quattro	A6 S line business e-tron	S6 e-tron												
<p><b>Interieurelemente oben und unten Mikrofaser Dinamica<sup>19</sup></b></p>  <p>Interieurelemente oben und unten Mikrofaser Dinamica schwarz beinhalten:</p> <ul style="list-style-type: none"> <li>▶ Dekorelemente in der Instrumententafel und den Türen in Mikrofaser Dinamica schwarz mit Kontrastnähten</li> <li>▶ Mittelarmlehne, Mittelkonsole und Türarmlagen in Mikrofaser Dinamica schwarz</li> </ul> <p>Hinweis: im A6 e-tron Paketinhalt in ausgewählten Interieurpaketen (PWN/PWO/YYB/YYC); im S6 e-tron zusätzlich im Interieurpaket PWQ erhältlich</p>			●	●	●	●	●												
<p><b>Farbindividualisierung Interieurelemente Audi exclusive</b></p> <p>Die Ausstattung beinhaltet:</p> <ul style="list-style-type: none"> <li>▶ Dekorelemente in der Instrumententafel in Mikrofaser Dinamica<sup>19</sup> mit Kontrastnähten</li> <li>▶ Dekorelemente in den Türen und Türarmlagen vorn und hinten in Mikrofaser Dinamica<sup>19</sup> mit Kontrastnähten</li> <li>▶ Mittelarmlehne und Mittelkonsole in Mikrofaser Dinamica<sup>19</sup></li> </ul> <p>Die Farben der Mikrofaser Dinamica<sup>19</sup> und der Nähte können aus dem Angebot der Hauptfarben Audi exclusive gewählt werden:</p> <table border="0"> <tr> <td>▶ Baikalblau</td> <td>▶ Ingwerweiß</td> <td>▶ Mandelbeige</td> <td>▶ Neodymgold</td> </tr> <tr> <td>▶ Cognacbraun</td> <td>▶ Jetgrau</td> <td>▶ Mintgrau</td> <td>▶ Schwarz</td> </tr> <tr> <td>▶ Diamantsilber</td> <td>▶ Karmesinrot</td> <td>▶ Moraviolett</td> <td></td> </tr> </table> <p>Die Nähte sind auch in den Akzentfarben Audi exclusive wählbar:</p> <ul style="list-style-type: none"> <li>▶ Ozeanblau</li> <li>▶ Leuchtorange</li> <li>▶ Iguanagrün</li> </ul> <p>Weitere Kontrastnahtfarben sind auf Anfrage verfügbar.</p> <p>Ein Angebot der Audi Sport GmbH</p> <p>Hinweis: im A6 e-tron nur bestellbar in Verbindung mit ausgewählten Interieurpaketen (PWA/PWE/PWL/PWM/PWN/PWO/YDG/YDH/YN1/YN2); im S6 e-tron nur in Verbindung mit den Interieurpaketen PWM/PWN/PWO/YDG/YDH/YN1/YN2</p> <p style="text-align: right;">in Verbindung mit den Interieurpaketen YDG/YDH/YN1/YN2</p>	▶ Baikalblau	▶ Ingwerweiß	▶ Mandelbeige	▶ Neodymgold	▶ Cognacbraun	▶ Jetgrau	▶ Mintgrau	▶ Schwarz	▶ Diamantsilber	▶ Karmesinrot	▶ Moraviolett		Q8H	2.800,- 2.352,94 2.500,- 2.100,84	● - - -	● - - -	● - - -	● - - -	- ●
▶ Baikalblau	▶ Ingwerweiß	▶ Mandelbeige	▶ Neodymgold																
▶ Cognacbraun	▶ Jetgrau	▶ Mintgrau	▶ Schwarz																
▶ Diamantsilber	▶ Karmesinrot	▶ Moraviolett																	
		ohne Mehrpreis	●	●	●	●	●												

# Weitere Innenausstattungen

		Bestellschlüssel	EUR inkl. 19% MwSt. <sup>3</sup> EUR ohne MwSt. <sup>3</sup>	A6 Sportback/Avant e-tron	A6 Sportback/Avant e-tron performance	A6 Sportback/Avant e-tron quattro	A6 S line business e-tron	S6 e-tron
<b>Interieurapplikationen Aluminiumoptik</b>	Akzente im Interieur in Aluminiumoptik			○	○	○	○	○
<b>Interieurapplikationen Vanadiumoptik</b>	Akzente im Interieur in Vanadiumoptik Ein Angebot der Audi Sport GmbH  Hinweis: im A6 e-tron nur bestellbar in Verbindung mit Tech plus (PQB) oder Tech pro (PQC) und ausgewählten Interieurpaketen (PWK/PWL/PWM/PWN/PWO/YDG/YDH/YN1/YN2/YYB/YYC); im S6 e-tron nur in Verbindung mit Tech plus (PQB) oder Tech pro (PQC)	QJ3	230,- 193,28	●	●	●	●	●
								
<b>Fußmatten vorn und hinten</b>	in Schwarz			○	○	○	○	○
<b>Fußmatten Audi exclusive</b>	Für die individuelle Gestaltung des Fußraums. Die Farbe der Keder und der Nähte für die immer in Schwarz ausgeführten Fußmatten kann aus dem Angebot der Haupt- und Akzentfarben Audi exclusive gewählt werden: <ul style="list-style-type: none"> <li>▶ Baikalblau</li> <li>▶ Cognacbraun</li> <li>▶ Diamantsilber</li> <li>▶ Ingwerweiß</li> <li>▶ Jetgrau</li> <li>▶ Karmesinrot</li> <li>▶ Mandelbeige</li> <li>▶ Mintgrau</li> <li>▶ Moraviolett</li> <li>▶ Neodymgold</li> <li>▶ Schwarz</li> </ul> Die Farbe der Nähte kann zusätzlich aus dem Angebot der Akzentfarben Audi exclusive gewählt werden: <ul style="list-style-type: none"> <li>▶ Iguanagrün</li> <li>▶ Leuchtorange</li> <li>▶ Ozeanblau</li> </ul> Weitere Kontrastnahtfarben sind auf Anfrage verfügbar.  Ein Angebot der Audi Sport GmbH	OTF	430,- 361,34	●	●	●	●	●
<b>Pedalerie und Fußstütze in Edelstahl</b>	Hinweis: im A6 e-tron Paketinhalt in ausgewählten Interieurpaketen (PWK/PWL/PWM/PWN/PWO/YDG/YDH/YN1/YN2/YYB/YYC)			●	●	●	●	○
								



# Technologien



14,0 kWh/100km 0:42 h  
68 km/h 47,6 km



92% COMFORT ON  
527 km 0 km/h  
-30 0 30 60  
at 14,0 kWh/100km  
P



AIRBAG

9:46



OFF

BANG & OLUFSEN

9:46  
5G

Telefon Musik Karten Nachrichten Jetzt läuft

Audi Podcasts Hörbücher Kalender Einstellungen

21.0°C + AUTO Sanft A/C 19.5°C +

Menu MAX

Navigation Radio Telefon Fahrzeug Einstellungen

Store Rechtliches Online-Bordbuch Suche Themenwelt

# Navigation, Medien und Soundsysteme



		Bestellschlüssel	EUR inkl. 19% MwSt. <sup>3</sup>	EUR ohne MwSt. <sup>3</sup>	A6 Sportback/Avant e-tron	A6 Sportback/Avant e-tron performance	A6 Sportback/Avant e-tron quattro	A6 S line business e-tron	S6 e-tron
<b>Audi virtual cockpit plus</b>	<p>Das volligitale Kombiinstrument in OLED-Technologie zeichnet sich durch eine flexible, klar strukturierte Anzeige aus. Ausgewählte Informationen rund um das Fahrzeug und seine Funktionen können individuell und bedarfsgerecht angezeigt werden.</p> <p>Das Audi virtual cockpit plus beinhaltet:</p> <ul style="list-style-type: none"> <li>▶ bedarfsgerechte Anzeige von Geschwindigkeit, Leistungsabruf, Radio- und Media-Informationen und vielem mehr</li> <li>▶ Fahrerassistenzanzeige mit separat dargestellten Navigationshinweisen und kombinierter spurgenaue Darstellung des eigenen Fahrzeugs mit umgebenden Fahrzeugen</li> <li>▶ permanente Anzeige von Navigationsinformationen bei aktiver Routenführung und wahlweise vollflächige Navigationskarten-Ansicht</li> <li>▶ Pausenempfehlung</li> </ul> <p>Mit der VIEW-Taste im Multifunktionslenkrad kann zwischen einer Anzeige mit Instrumentendarstellungen, einer Fahrerassistenzanzeige oder einer großflächigen Navigationskarte gewechselt werden. Das Rundinstrument-Design der Instrumentendarstellung ist abhängig vom gewählten Audi drive select-Modus.</p>				○	○	○	○	○
<b>MMI experience mit Audi Soundsystem</b>	<p>Navigieren, kommunizieren, informieren oder das umfangreiche Infotainment-Angebot genießen. Mit einem Bedienkonzept, das fasziniert. Durch die brillante Darstellung auf hochauflösenden Farbdisplays oder dem großflächigen Augmented-Reality-Head-up-Display<sup>10, 29</sup>. Ebenso begeisternd ist die Bedienung mittels Touchdisplay, Sprachbedienung mit natürlicher Interaktion oder einer verbesserten Schriftzeichenerkennung.</p> <p>Die MMI Navigation plus mit MMI touch bietet:</p> <ul style="list-style-type: none"> <li>▶ MMI-Panoramadisplays in OLED-Technologie, bestehend aus Audi virtual cockpit plus mit 11,9-Zoll-Anzeigefläche sowie dem MMI touch-Display in 14,5 Zoll</li> <li>▶ Navigationssystem mit Kartendarstellung und Routenführung auf dem hochauflösenden 14,5-Zoll-Farbdisplay</li> <li>▶ Audi virtual cockpit plus mit 11,9-Zoll-Farbdisplay inklusive visueller Umgebungsanzeige mit Manövrierinformationen und wahlweise vollflächige Navigationskarten-Ansicht</li> <li>▶ Kartenupdate online</li> <li>▶ 3D-Kartendarstellung mit Anzeige vieler Sehenswürdigkeiten und Stadtmodelle</li> <li>▶ e-tron Routenplaner zur Berechnung der erforderlichen Ladepunkte, um das Ziel zu erreichen. Die Berechnung bezieht neben dem Füllstand der Batterie auch die Verkehrslage mit ein und zeigt die Ankunftszeit inklusive der notwendigen Ladezeit an.</li> <li>▶ Online-Verkehrsinformationen plus</li> <li>▶ MMI-Suche: Freitextsuche mit intelligenten Zielvorschlägen bereits während der Eingabe</li> <li>▶ MMI touch zur schnellen, intuitiven Bedienung – z. B. Zieleingabe per Handschrifterkennung sowie freies Bewegen und Zoomen in der Karte</li> </ul>				○	○	○	○	○

# Navigation, Medien und Soundsysteme

	Bestellschlüssel	EUR inkl. 19 % MwSt. <sup>3</sup> EUR ohne MwSt. <sup>3</sup>	A6 Sportback/Avant e-tron	A6 Sportback/Avant e-tron performance	A6 Sportback/Avant e-tron quattro	A6 S line business e-tron	S6 e-tron
<b>MMI experience mit Audi Soundsystem</b> (Fortsetzung) <ul style="list-style-type: none"> <li>▶ detaillierte Routeninformationen: Kartenvorschau, Wahl aus Alternativrouten, POIs, Spurempfehlungen, Autobahnausfahrten, Kreuzungsdetailkarten u. v. m.</li> <li>▶ Nutzung von Navigationsdaten für vorausschauendes und effizientes Fahren, z. B. Tempolimits und Steigungen</li> <li>▶ gesamtes Portfolio Audi connect Navigation &amp; Infotainment<sup>30</sup></li> </ul>							
<b>MMI experience plus mit Bang &amp; Olufsen Premium Soundsystem</b>  <p>Im Paket sind folgende Umfänge enthalten:</p> <ul style="list-style-type: none"> <li>▶ Bang &amp; Olufsen Premium Soundsystem mit 3D-Klang</li> <li>▶ Ambiente-Lichtpaket plus</li> <li>▶ USB-Schnittstellen mit erhöhter Ladeleistung</li> <li>▶ Erlebniswelt</li> </ul> <p>Das Bang &amp; Olufsen Premium Soundsystem mit 3D-Klang erzeugt ein nahezu beispiellos authentisches Stereo- und 3D-Surround-Erlebnis im Fahrzeug.</p> <p>Das Ambiente-Lichtpaket plus taucht den Innenraum in ein stimmungsvolles, farbiges Licht. Das dynamische Interaktionslicht ist eine Lichtleiste unterhalb der Windschutzscheibe, die den Innenraum in einem schönen Farbspektrum inszeniert und den Fahrer situationsgerecht unterstützen kann.</p> <p>USB-C-Schnittstellen mit erhöhter Ladeleistung dienen dem schnellen Aufladen von externen Mobilgeräten inklusive Business-Laptops/-Tablets.</p> <p>Erlebniswelt erzeugt verschiedene Stimmungen im Fahrzeug durch das Zusammenspiel von Innenlicht, Sound, Klimafunktionen und vielen weiteren Ausstattungen<sup>31</sup>.</p> <p>Hinweis: im A6 e-tron nur bestellbar in Verbindung mit Tech (PQA), Tech plus (PQB) oder Tech pro (PQC)</p>	PYH	2.175,- 1.827,73	●	●	●	●	●

	Bestellschlüssel	EUR inkl. 19% MwSt. <sup>3</sup> EUR ohne MwSt. <sup>3</sup>	A6 Sportback/Avant e-tron	A6 Sportback/Avant e-tron performance	A6 Sportback/Avant e-tron quattro	A6 S line business e-tron	S6 e-tron
<p><b>MMI Beifahrerdisplay</b></p>  <p>Die 10,9-Zoll-Anzeigefläche bietet ein faszinierendes Infotainment-Erlebnis für den Beifahrer.</p> <p>Dem Beifahrer wird durch das Touchdisplay der Zugriff auf Apps<sup>32</sup> aus dem Audi Application Store inklusive eines umfangreichen Entertainmentangebots, auf Medien sowie auf individuell einstellbare Stand-by-Designs ermöglicht. Der Fahrer kann bei der Suche nach Navigationszielen durch Routenadaption auf dem MMI Beifahrerdisplay unterstützt werden.</p> <p>Durch die Kopplung eigener Kopfhörer per Bluetooth kann der Beifahrer Audio-Inhalte von Video-, Gaming- oder Browser-Inhalten separat hören, während der Fahrer eine andere Audio-Quelle über das Soundsystem nutzen kann.</p> <p>Durch den dynamischen Privacy-Modus wird die Sichtbarkeit des auf dem MMI Beifahrerdisplay angezeigten Inhalts während des Fahrens auf den Beifahrer begrenzt, sobald dies aus Sicherheitsgründen und zur Vermeidung von Ablenkungen des Fahrers erforderlich ist. Ist der Fahrer allein im Fahrzeug, wird für das MMI Beifahrerdisplay ein individuell einstellbares Stand-by-Design gezeigt.</p> <p>Hinweis: im A6 e-tron nur bestellbar in Verbindung mit Tech plus (PQB) oder Tech pro (PQC)</p>	JH1	895,- 752,10	●	●	●	●	●
<p><b>Augmented-Reality-Head-up-Display<sup>29</sup></b></p> <p>Das Augmented-Reality-Head-up-Display kann dazu beitragen, das schnelle und ablenkungsarme Erfassen der Informationen zu vereinfachen.</p> <p>Der Anzeigebereich wird im Vergleich zu einem konventionellen Head-up-Display durch ein vergrößertes Bild und größeren Bildabstand erweitert. Dadurch wird im direkten Sichtbereich des Fahrers ein virtuelles Bild mit räumlicher Wirkung dargestellt, in dem die Anzeigeeinformationen optisch scheinbar mit der realen Umgebung verschmelzen.</p> <p>Das Augmented-Reality-Head-up-Display projiziert auf Wunsch die Geschwindigkeit und weitere fahrerrelevante Informationen aus Ausstattungen wie Assistenzsystemen<sup>5</sup> und Navigation sowie Warnhinweise auf die Windschutzscheibe.</p> <p>Die Anzeige ist höhenverstellbar und kann bezüglich der Anzeigeposition angepasst werden.</p> <p>Hinweis: im A6 e-tron nur bestellbar in Verbindung mit Tech (PQA), Tech plus (PQB) oder Tech pro (PQC)</p>	K55	1.450,- 1.218,49	●	●	●	●	●

# Navigation, Medien und Soundsysteme

		Bestellschlüssel	EUR inkl. 19% MwSt. <sup>3</sup> EUR ohne MwSt. <sup>3</sup>	AG Sportback/Avant e-tron	AG Sportback/Avant e-tron performance	AG Sportback/Avant e-tron quattro	AG S line business e-tron	S6 e-tron
112	<b>Audi connect Navigation &amp; Infotainment<sup>33</sup></b>  Audi connect vernetzt Ihr Fahrzeug mit dem Internet und liefert so Echtzeitinformationen und Zugriff auf nützliche Online-Funktionen.  Lassen Sie sich durch die innovativen Dienste Ihren Alltag erleichtern und bei der Fahrt- und Reiseplanung unterstützen.  Ein vielseitiges Dienstportfolio kann Ihnen in komplexen Fahrsituationen helfen und für mehr Komfort und Sicherheit sorgen.  Mit dem Audi assistant <sup>34</sup> wird die Interaktion mit dem Fahrzeug einfacher durch die Sprachbedienung für zahlreiche Fahrzeug- und Infotainment-Funktionen. Durch die Paketierung mit Audi connect bietet der Assistent außerdem den Zugang zu zahlreichen Online-Inhalten wie z. B. zum aktuellen Wetter oder zu den möglichen Navigationszielen <sup>35</sup> . Durch Aktivierung der „proaktiven Vorschläge und Routinen“ lernt der Audi assistant <sup>34</sup> die angemeldete Person kennen, um die Nutzung des Fahrzeugs noch einfacher und komfortabler zu machen.  Audi connect Navigation & Infotainment beinhaltet die folgenden Dienste: <ul style="list-style-type: none"> <li>▶ Audi assistant<sup>34</sup></li> <li>▶ Kartenupdate online</li> <li>▶ myAudi Navigation<sup>12</sup></li> <li>▶ e-tron Routenplaner<sup>12</sup></li> <li>▶ Navigation mit Google<sup>36</sup> Satellitenkarte</li> <li>▶ Onlinesuche nach Navigationszielen</li> <li>▶ Online-Verkehrsinformationen plus</li> <li>▶ Online-Points-of-Interest</li> <li>▶ On-Street-Parking<sup>37, 38</sup></li> <li>▶ Gefahreninformationen</li> <li>▶ Hochdetaillierte 3D-Städte-Darstellung</li> <li>▶ Spurgenaue Navigation</li> <li>▶ Nutzer-Profile</li> <li>▶ Zugang Themenwelt</li> <li>▶ Ampelinformationen online<sup>39</sup></li> </ul> Die Erbringung der Dienste erfolgt über eine fest im Fahrzeug verbaute SIM-Karte. Die Kosten für Datenverbindungen sind im Preis für die Dienste enthalten.			○	○	○	○	○
	<b>Digitaler Radioempfang<sup>40</sup></b>  Zusätzlich zum analogen Senderangebot wird der Empfang von digital ausgestrahlten Radiosendern nach DAB-Standard, inklusive DAB+ und DMB Audio, angeboten.  Im MMI touch-Display werden programmbegleitende Informationen <sup>41</sup> , wie z. B. Interpret_in oder Titel, sowie Zusatzinformationen in Form einer Slideshow (z. B. Cover oder Wetter) angezeigt.			○	○	○	○	○
<b>USB-Anschlüsse mit Ladefunktion in erster und zweiter Sitzreihe</b>  Die Ausstattung besteht aus: <ul style="list-style-type: none"> <li>▶ 2 USB-C-Anschlüssen mit Ladefunktion im Fond</li> <li>▶ 2 Schnittstellen in der 1. Sitzreihe</li> </ul> einfache Verbindung mithilfe eines USB-Kabels mit einer Leistung von 15 Watt			○	○	○	○	○	

	Bestellschlüssel	EUR inkl. 19% MwSt. <sup>3</sup> EUR ohne MwSt. <sup>3</sup>	A6 Sportback/Avant e-tron	A6 Sportback/Avant e-tron performance	A6 Sportback/Avant e-tron quattro	A6 S line business e-tron	S6 e-tron
<p><b>USB-Schnittstellen mit erhöhter Ladeleistung</b></p>  <p>Zum schnellen Aufladen von externen Mobilgeräten inklusive Business-Laptops/-Tablets.</p> <p>Die Ausstattung besteht aus USB-C-Anschlüssen mit erhöhter Ladeleistung:</p> <ul style="list-style-type: none"> <li>▶ 2 x 100 Watt im Fond</li> <li>▶ 2 x 60 Watt in der 1. Sitzreihe</li> </ul> <p>Hinweis: Paketinhalt von MMI experience plus mit Bang &amp; Olufsen Premium Soundsystem (PYH)</p>			●	●	●	●	●
<p><b>USB Type-C<sup>®42</sup> Power Delivery Ladekabel</b></p> <p>Mit dem USB Type-C<sup>®42</sup> Power Delivery Ladekabel (beidseitig USB Type-C<sup>®42</sup>-Anschlüsse) kann bei gleichzeitiger Verwendung mit dem USB Power-Ladegerät eine max. Ladeleistung von bis zu 100 Watt (Power Delivery) für das schnelle und komfortable Laden von Mobiltelefonen, Tablets oder mobilen Endgeräten mit USB Type-C<sup>®42</sup>-Buchse im Fahrzeug abgerufen werden. Das Ladekabel ist ebenfalls geeignet für die Verwendung des Audi music interface, des Smartphone-Interface oder der USB-Ladefunktion, vorausgesetzt, das Fahrzeug ist mit diesen Funktionen ausgestattet.</p> <p>Lieferumfang: USB-Ladekabel mit USB Type-C<sup>®42</sup>-Stecker für mobile Endgeräte mit USB Type-C<sup>®42</sup>-Buchse, abgewinkelt</p>	YJW	30,- 25,21	●	●	●	●	●
<p><b>FOD Funktionen online verfügbar</b></p>			○	○	○	○	○
<p><b>Audi Soundsystem</b></p> <p>Das Audi Soundsystem besteht aus:</p> <ul style="list-style-type: none"> <li>▶ 10 Lautsprechern inklusive Centerspeaker und Subwoofer</li> <li>▶ 6-Kanal-Verstärker mit einer Gesamtleistung von 180 Watt</li> </ul> <p>Folgende Functions on Demand-Funktionen<sup>11, 15</sup> können nachträglich erworben werden:</p> <ul style="list-style-type: none"> <li>▶ Sound-Funktionspaket mit Bass-Intensivierung, Musik-Revitalisierung und automatischer Pegelanpassung</li> <li>▶ virtueller Surround-Sound</li> </ul>			○	○	○	○	○

# Navigation, Medien und Soundsysteme

Bestellschlüssel	EUR inkl. 19 % MwSt. <sup>3</sup> EUR ohne MwSt. <sup>3</sup>	AG Sportback/Avant e-tron	AG Sportback/Avant e-tron performance	AG Sportback/Avant e-tron quattro	AG S line business e-tron	S6 e-tron
		●	●	●	●	●

## Bang & Olufsen Premium Soundsystem mit 3D-Klang



Das Bang & Olufsen Premium Soundsystem mit 3D-Klang besteht aus:

- ▶ 16 Lautsprechern inklusive 3D-Klang-Hoch- und Mitteltonern, Centerspeaker und Subwoofer
- ▶ 16-Kanal-Verstärker mit einer Gesamtleistung von 705 Watt
- ▶ Hinterleuchtung des Bang & Olufsen Logos in den Lautsprecherblenden vorn
- ▶ geschwindigkeitsabhängiger Lautstärkeanpassung
- ▶ kontinuierlicher Anpassung des Klangbilds an die Geräuschkulisse

Der 3D-Klang überzeugt durch eine räumliche Klangwiedergabe für die Vordersitze. Dieses Soundfeature wird durch zusätzliche Lautsprecher in der A-Säule, durch die Mitteltoner und die Fraunhofer-Technologie Symphoria erzeugt. Der 3D-Klang kann mit sämtlichen Quellen wiedergegeben werden. So wird im Fahrzeug ein nahezu beispiellos authentisches Stereo- und 3D-Surround-Erlebnis erzeugt.

Symphoria ergänzt diejenigen Dimensionen, die für ein natürliches Klangbild sowie einen ausgewogenen Raumklang unverzichtbar sind. Weite, Tiefe und Höhe bewirken ein bisher unbekanntes Gefühl von Räumlichkeit im Fahrzeug. Der Fahrzeuginnenraum wirkt akustisch größer und die Musik kann sich in ihrer ursprünglichsten Form entfalten.

Folgende Functions on Demand-Funktionen<sup>11, 15</sup> können nachträglich erworben werden:

- ▶ Sound-Funktionspaket mit Bass-Intensivierung, Musik-Revitalisierung und automatischer Pegelanpassung
- ▶ virtuelle Umgebungen

Hinweis: Paketinhalt von MMI experience plus mit Bang & Olufsen Premium Soundsystem (PYH)

		Bestellschlüssel	EUR inkl. 19 % MwSt. <sup>3</sup> EUR ohne MwSt. <sup>3</sup>	A6 Sportback/Avant e-tron	A6 Sportback/Avant e-tron performance	A6 Sportback/Avant e-tron quattro	A6 S line business e-tron	S6 e-tron
<b>Bang &amp; Olufsen Premium Soundsystem mit 3D-Klang und Kopfstützenlautsprechern</b>	<p>Das 3D-Sound-Erlebnis des Bang &amp; Olufsen Premium Soundsystems mit 3D-Klang wird durch die zusätzlichen Kopfstützenlautsprecher vorn auf ein neues Level gesteigert. Der 3D-Klang überzeugt durch eine räumliche Klangwiedergabe für die Vordersitze. Dieses Soundfeature wird durch zusätzliche Lautsprecher in der A-Säule, durch die Mitteltöner und die Fraunhofer-Technologie Symphoria erzeugt. Der 3D-Klang kann mit sämtlichen Quellen wiedergegeben werden. So wird im Fahrzeug ein nahezu beispielloses authentisches Stereo- und 3D-Surround-Erlebnis erzeugt.</p> <p>Das Bang &amp; Olufsen Premium Soundsystem mit 3D-Klang und Kopfstützenlautsprechern besteht aus:</p> <ul style="list-style-type: none"> <li>▶ 16 Lautsprechern inklusive 3D-Klang-Hoch- und Mitteltönern, Subwoofer und verbessertem Centerspeaker im Vergleich zum Bang &amp; Olufsen Premium Soundsystem mit 3D-Klang</li> <li>▶ 20-Kanal-Verstärker mit einer Gesamtleistung von 830 Watt</li> <li>▶ 4 Kopfstützenlautsprechern in den Vordersitzen für ein 3D-Erlebnis sowie Surround Sound, Navigationsansagen und Telefonie für den Fahrer</li> <li>▶ Hinterleuchtung des Bang &amp; Olufsen Logos in den Lautsprecherblenden vorn</li> <li>▶ geschwindigkeitsabhängiger Lautstärkeanpassung</li> <li>▶ kontinuierlicher Anpassung des Klangbilds an die Geräuschkulisse</li> </ul> <p>Symphoria ergänzt diejenigen Dimensionen, die für ein natürliches Klangbild sowie einen ausgewogenen Raumklang unverzichtbar sind. Weite, Tiefe und Höhe bewirken ein bisher unbekanntes Gefühl von Räumlichkeit im Fahrzeug. Der Fahrzeuginnenraum wirkt akustisch größer und die Musik kann sich in ihrer ursprünglichsten Form entfalten.</p> <p>Folgende Functions on Demand-Funktionen<sup>11, 15</sup> können nachträglich erworben werden:</p> <ul style="list-style-type: none"> <li>▶ Sound-Funktionsspaket mit Bass-Intensivierung, Musik-Revitalisierung und automatischer Pegelanpassung</li> <li>▶ virtuelle Umgebungen</li> </ul> <p>Hinweis: In Verbindung mit Kopfstützenlautsprechern ist der Kopfstützenbezug perforiert. Im A6 e-tron nur bestellbar in Verbindung mit MMI experience plus mit Bang &amp; Olufsen Premium Soundsystem (PYH), ausgewählten Interieurpaketen (PWE/PWF/PWK/PWL/PWM/PWN/PWO/YDG/YDH/YN1/YN2/YYB/YYC) und Tech (PQA), Tech plus (PQB) oder Tech pro (PQC); im S6 e-tron nur in Verbindung mit MMI experience plus mit Bang &amp; Olufsen Premium Soundsystem (PYH)</p>	8RT	490,- 411,76	●	●	●	●	●



# Telefon und Kommunikation

9:46

Software-Update

Es ist ein Update verfügbar.  
Das Update kann beim nächsten Abstellen des Fahrzeugs installiert werden.

Navigation Radio Telefon Android Auto Apple CarPlay

Laden Fahrzeug Fahrerassistenz Einstellungen Store

OFF 21.0°C + AUTO Sanft A/C Menü MAX 19.5°C +

		Bestellschlüssel	EUR inkl. 19% MwSt. <sup>3</sup> EUR ohne MwSt. <sup>3</sup>	A6 Sportback/Avant e-tron	A6 Sportback/Avant e-tron performance	A6 Sportback/Avant e-tron quattro	A6 S line business e-tron	S6 e-tron
<p><b>Audi connect Notruf &amp; Service mit Audi connect Remote &amp; Control</b><sup>43</sup></p>	<p><b>Audi connect Notruf &amp; Service</b></p> <p>Die Audi connect Notruf &amp; Service-Dienste sorgen für ein sicheres Gefühl auf jeder Fahrt – egal, was passiert und wohin der Weg führt. So wird zum Beispiel im Falle eines schweren Unfalls ein automatischer Notruf an die Audi Notrufzentrale geleitet. Mithilfe der automatisch übermittelten Fahrzeuginformationen kann schnellstmöglich Hilfe organisiert werden.</p> <p>Sollte es zu einer Panne oder einem leichten Unfall kommen, steht mit dem Online-Pannruf und dem Audi Schadenservice unmittelbar Hilfe bereit.</p> <p>Mit dem Dienst Prädiktive Wartungserinnerung<sup>5, 11, 44, 45, 46</sup> wird der Zustand ausgewählter Verschleißteile des Fahrzeugs auf Basis von Zeit, Laufleistung und Sensordaten überwacht. Somit kann frühzeitig ein Wartungs- und Servicebedarf erkannt werden.</p> <p>Zusätzlich können mit dem Dienst Fahrzeug-Ferndiagnose<sup>5, 11, 44, 46</sup> eine ortsunabhängige Fehleranalyse durchgeführt und Handlungsempfehlungen abgeleitet werden.</p> <p>Mit dem Dienst Fahrzeug-Fernreparatur<sup>11, 44, 46, 47</sup> können softwarebasierte Fehlfunktionen ortsunabhängig behoben und Lösungen direkt angeboten werden.</p> <p>Außerdem zeigt Ihnen Online-Car-Care<sup>11, 44, 46, 48</sup> Servicehinweise, prädiktive Meldungen und Feldmaßnahmen (Servicemaßnahmen oder Rückrufe) an.</p> <p>Das Paket beinhaltet folgende Dienste:</p> <ul style="list-style-type: none"> <li>▶ Gesetzlicher Notruf</li> <li>▶ Audi connect Notruf<sup>49</sup></li> <li>▶ Audi Schadenservice</li> <li>▶ Online-Pannruf</li> <li>▶ Prädiktive Wartungserinnerung<sup>5, 11, 44, 45, 46</sup></li> <li>▶ Fahrzeug-Ferndiagnose<sup>5, 11, 44, 46</sup></li> <li>▶ Fahrzeug-Fernreparatur<sup>11, 44, 46, 47</sup></li> <li>▶ Online-Car-Care<sup>11, 44, 46, 48</sup></li> </ul>			○	○	○	○	○

● = als Sonderausstattung lieferbar ○ = Serienausstattung ● = Serien-/Sonderausstattung modellabhängig – = kein Angebot. Erläuterungen zu den Fußnoten finden Sie ab Seite 169.

# Telefon und Kommunikation

		Bestellschlüssel	EUR inkl. 19% MwSt. <sup>3</sup> EUR ohne MwSt. <sup>3</sup>	AG Sportback/Avant e-tron	AG Sportback/Avant e-tron performance	AG Sportback/Avant e-tron quattro	AG S line business e-tron	S6 e-tron
<p><b>Audi connect Notruf &amp; Service mit Audi connect Remote &amp; Control</b><sup>43</sup> (Fortsetzung)</p>	<p><b>Audi connect Remote &amp; Control</b></p> <p>Die Dienste von Audi connect Remote &amp; Control vernetzen das Fahrzeug mit dem Smartphone. Mit der myAudi App<sup>11, 12</sup> kann aus der Ferne auf das Fahrzeug zugegriffen, die letzte Parkposition und der aktuelle Fahrzeugstatus eingesehen werden. Dazu gehören unter anderem die aktuelle elektrische Reichweite, der aktuelle Ladezustand, der aktuelle Kilometerstand, die nächste fällige Inspektion sowie die Information, ob Türen und Fenster verschlossen sind. Bei Bedarf kann das Fahrzeug aus der Ferne ver- und entriegelt werden. Um das Fahrzeug zu lokalisieren, lassen sich zudem Hupe und Warnblinkanlage über das Smartphone aktivieren. Für den höchsten Komfort können zusätzlich die Standklimatisierung sowie der Ladevorgang sofort gestartet oder auch programmiert werden. Bestimmte optional gegen Aufpreis erhältliche Sonderausstattungen können zusätzlich von der Online-Anbindung profitieren. So kann beispielsweise eine Benachrichtigung beim Auslösen der Diebstahlwarnanlage an das Smartphone gesendet werden.</p> <p>Das Paket beinhaltet folgende Dienste:</p> <ul style="list-style-type: none"> <li>▶ Fahrzeugstatus</li> <li>▶ Fahrdaten</li> <li>▶ Remote Ver- und Entriegeln<sup>50</sup></li> <li>▶ Remote Fahrzeugsignal<sup>51</sup></li> <li>▶ Parkposition</li> <li>▶ Remote Klimatisieren</li> <li>▶ Remote Laden</li> <li>▶ Benachrichtigung Diebstahlwarnanlage<sup>52</sup></li> </ul>							
<p><b>Audi Application Store und Smartphone-Interface</b></p>	<p>Das Smartphone-Interface verbindet das Smartphone über Apple CarPlay<sup>53</sup> oder Android Auto<sup>TM53</sup> mit dem Fahrzeug und bringt Smartphone-Inhalte nahtlos direkt aufs MMI touch-Display. Navigation, Telefonie, Musik und ausgewählte Apps von Drittanbietern<sup>54</sup> lassen sich bequem über das MMI touch-Display sowie per Sprachsteuerung bedienen. Die Verbindung kann entweder über ein geeignetes USB-Kabel oder kabellos hergestellt werden.<sup>55</sup></p> <p>Der Audi Application Store im MMI des Fahrzeugs ermöglicht den Zugang zu einer großen und stetig wachsenden Auswahl beliebter Apps, wie zum Beispiel Disney+<sup>56</sup>, Spotify, Amazon Music<sup>57</sup>, Karaoke, YouTube und DAZN<sup>56</sup>, u. a. aus den Kategorien Nachrichten und Podcasts, Sport und Spiele oder Video und Entertainment. Ohne die Verwendung eines Smartphones können diverse Apps direkt ins MMI des Fahrzeugs geladen und im Rahmen der rechtlichen Vorgaben genutzt werden. Über verfügbare Updates für die geladenen Apps werden Sie informiert. Diese können direkt im Fahrzeug heruntergeladen werden.</p> <p>Verbinden Sie bis zu zwei Gamecontroller<sup>58</sup> via Bluetooth mit dem Audi MMI und spielen Sie allein oder gemeinsam mit einem Freund Spiele des Audi Application Stores. Auf dem MMI kann nur während des Parkens gespielt werden, auf dem MMI-Beifahrerdisplay<sup>59</sup> können Mitreisende auch während der Fahrt spielen.</p>			○	○	○	○	○

		Bestellschlüssel	EUR inkl. 19% MwSt. <sup>3</sup> EUR ohne MwSt. <sup>3</sup>	A6 Sportback/Avant e-tron	A6 Sportback/Avant e-tron performance	A6 Sportback/Avant e-tron quattro	A6 S line business e-tron	S6 e-tron
<b>Audi Application Store und Smartphone-Interface</b> (Fortsetzung)	<p>Die Ausstattung beinhaltet zudem eine App zur Nutzung von Amazon Alexa<sup>60</sup> im Fahrzeug und bietet damit Zugriff auf Ihre mit Alexa verbundenen Smart-Home-Geräte sowie Unterhaltung, Nachrichten, Sportergebnisse und vieles mehr.</p> <p>Für die Nutzung der Apps und von Amazon Alexa<sup>60</sup> werden ein myAudi<sup>11, 12</sup> Account und eine Datenverbindung benötigt.</p> <p>Mit der Ausstattung besteht ebenfalls die Möglichkeit, monatlich ein kostenloses Datenpaket für drei Jahre ab Neufahrzeugauslieferung des Fahrzeugs zu buchen.<sup>61</sup> Dieses kann anschließend bei Bedarf verlängert werden. Zusätzliche Datenpakete können jederzeit kostenpflichtig hinzugebucht werden.</p> <p>Über dieses Datenvolumen und einen integrierten WLAN-Hotspot ist es außerdem möglich, bis zu acht mobile Endgeräte wie Smartphones und Tablets mit dem WLAN des Fahrzeugs zu verbinden und das gebuchte Datenvolumen zu nutzen.</p> <p>Alternativ können Sie die Datenverbindung auch mittels eines mobilen Hotspots über Ihr Smartphone herstellen, wobei abhängig von Ihrem Mobilfunkvertrag zusätzliche Kosten anfallen können.</p>							
<b>Telefonablage mit induktiver Ladefunktion<sup>62</sup></b>	<p>Das Smartphone kann mittels Bluetooth mit dem Fahrzeug verbunden werden, um Telefonate zu führen oder Musik über das Fahrzeug abzuspielen. Kompatible Smartphones können kabellos im Fahrzeug geladen werden.</p> <p>Es können zwei Mobiltelefone gleichzeitig verbunden werden. Die im zuerst verbundenen Mobiltelefon hinterlegten Kontaktdaten werden im MMI angezeigt. Beide Mobiltelefone können zum Freisprechen genutzt werden. Je nach Smartphone-Modell können auch E-Mails und SMS mittels Bluetooth im MMI angezeigt werden.</p> <p>Die Telefonablage mit induktiver Ladefunktion bietet:</p> <ul style="list-style-type: none"> <li>▶ universelle Bluetooth-Schnittstelle</li> <li>▶ komfortable, integrierte Freisprecheinrichtung</li> <li>▶ Ladestatusanzeige im MMI touch-Display</li> <li>▶ Lademöglichkeit mit bis zu 25 Watt über USB-Anschluss oder per Wireless Charging (Qi-Standard) inklusive aktiver Kühlung der Ablagefläche</li> <li>▶ Rückwärtskompatibilität, die auch ältere Gerätegenerationen mit induktiver Ladetechnologie unterstützt (längere Ladezeiten möglich)</li> <li>▶ Magnetic Power Profile (MPP) mit integrierten Magneten, die eine stabile Position des Mobiltelefons auf der Ladeschale unterstützen</li> </ul>			○	○	○	-	○

# Telefon und Kommunikation

	Bestellschlüssel	EUR inkl. 19% MwSt. <sup>3</sup> EUR ohne MwSt. <sup>3</sup>	AG Sportback/Avant e-tron	AG Sportback/Avant e-tron performance	AG Sportback/Avant e-tron quattro	AG S line business e-tron	S6 e-tron
<p><b>Telefonablage mit induktiver Ladefunktion und Mobilfunk-Koppelantenne<sup>11, 62</sup></b></p>  <p>Das Smartphone kann mittels Bluetooth mit dem Fahrzeug verbunden werden, um Telefonate zu führen oder Musik über das Fahrzeug abzuspielen. Kompatible Smartphones können kabellos im Fahrzeug geladen werden. Dank LTE-Unterstützung mit 5G-Technologie wird das Mobilfunksignal verstärkt und somit eine sehr gute Sprach- und Empfangsqualität ermöglicht.</p> <p>Es können zwei Mobiltelefone gleichzeitig verbunden werden. Die im zuerst verbundenen Mobiltelefon hinterlegten Kontaktdaten werden im MMI angezeigt. Beide Mobiltelefone können zum Freisprechen genutzt werden. Je nach Smartphone-Modell können auch E-Mails und SMS mittels Bluetooth im MMI angezeigt werden.</p> <p>Die Ausstattung bietet:</p> <ul style="list-style-type: none"> <li>▶ universelle Bluetooth-Schnittstelle</li> <li>▶ komfortable, integrierte Freisprecheinrichtung</li> <li>▶ Telefonablagefläche vorn mit den Abmessungen 171 x 88 mm</li> <li>▶ Ladestatusanzeige im MMI touch-Display</li> <li>▶ Lademöglichkeit mit bis zu 15 Watt über USB-Anschluss oder per Wireless Charging (Qi-Standard) inklusive aktiver Kühlung der Ablagefläche</li> <li>▶ Unterstützung von Apple Fast Charging und Samsung Fast Charging</li> <li>▶ Koppelantenne zur Verbindung des Mobiltelefons mit der Außenantenne für verbesserte Empfangsqualität</li> <li>▶ LTE-Signalverstärker mit 5G-Technologie für verlustarme Übertragung zwischen Außenantenne und Telefonablage</li> </ul>	9ZE	300,- 252,10	●	●	●	●	●



# Assistenzsysteme



		Bestellschlüssel	EUR inkl. 19% MwSt. <sup>3</sup> EUR ohne MwSt. <sup>3</sup>	A6 Sportback/Avant e-tron	A6 Sportback/Avant e-tron performance	A6 Sportback/Avant e-tron quattro	A6 S line business e-tron	S6 e-tron
<b>Kamerabasierte Verkehrszeichenerkennung</b> <sup>5, 63, 64</sup>	<p>Standortbezogene Information und automatische Anzeige von Verkehrszeichen wie Überholverbote und Geschwindigkeitsbegrenzungen inklusive situations- und tageszeitabhängiger Geschwindigkeitsgebote im Audi virtual cockpit plus.</p> <p>Die kamerabasierte Verkehrszeichenerkennung beinhaltet:</p> <ul style="list-style-type: none"> <li>▶ Erkennung und Anzeige von Geschwindigkeitsbegrenzungen inklusive temporärer Geschwindigkeitsgebote sowie Überholverbote</li> <li>▶ Erkennung von Beginn und Ende von Autobahnen, Kraftfahrstraßen, Ortschaften sowie von verkehrsberuhigten Bereichen und Anzeige des dazugehörigen Geschwindigkeitslimits</li> <li>▶ situationsabhängige Anzeige und Bewertung bei Nässe, bei tageszeitabhängigen Geschwindigkeitsbegrenzungen und im Anhängerbetrieb<sup>65</sup></li> </ul> <p>Die kamerabasierte Verkehrszeichenerkennung hat einen rein informativen Charakter.</p>			○	○	○	○	○
<b>Vorausschauender Geschwindigkeitsbegrenzer</b> <sup>5, 11, 63</sup>	<p>Bei aktiviertem vorausschauendem Geschwindigkeitsbegrenzer kann mit dem Fahrpedal wie gewohnt die Geschwindigkeit geregelt werden. Diese ist jedoch auf die vom System erkannte, automatisch eingestellte Geschwindigkeit begrenzt.</p> <p>Die eingestellten Geschwindigkeiten basieren dabei auf Tempolimits aus den hinterlegten Kartendaten und aus der kamerabasierten Verkehrszeichenerkennung<sup>10</sup>. Die aktuell gesetzte Geschwindigkeitsbegrenzung und – sobald verfügbar – die vorausliegende Geschwindigkeitsbegrenzung werden angezeigt.</p> <p>Die automatisch eingestellten Geschwindigkeitswerte können auch manuell geändert und die Übernahme kommender Geschwindigkeitsbegrenzungen kann unterbunden werden. Die Bedienung erfolgt über einen separaten Lenkstockhebel. Per Kick-down kann der Geschwindigkeitsbegrenzer-Betrieb temporär deaktiviert bzw. überstimmt werden.</p>			○	○	○	○	○
<b>Adaptiver Geschwindigkeitsassistent</b> <sup>5, 66</sup>	 <p>Der adaptive Geschwindigkeitsassistent unterstützt, indem er die eingestellte Geschwindigkeit und den Abstand zum vorausfahrenden Fahrzeug im Regelbereich weitestgehend konstant hält.</p> <p>Wird ein vorausfahrendes Fahrzeug erkannt, kann das System das Fahrzeug innerhalb der Systemgrenzen abbremsen bzw. beschleunigen. Auch im Stop-and-go-Verkehr und in Stausituationen bremst das System bis zum Stillstand ab und kann wieder automatisch anfahren.</p>			○	○	○	○	○

# Assistenzsysteme

	Bestellschlüssel	EUR inkl. 19% MwSt. <sup>3</sup> EUR ohne MwSt. <sup>3</sup>	AG Sportback/Avant e-tron	AG Sportback/Avant e-tron performance	AG Sportback/Avant e-tron quattro	AG S line business e-tron	S6 e-tron
<p><b>Adaptiver Fahrassistent plus<sup>5,6</sup></b></p> <p>Der adaptive Fahrassistent plus unterstützt beim Beschleunigen, Bremsen, Halten von Geschwindigkeit und eingestelltem Abstand sowie bei der Spurführung. Dadurch kann der Fahrkomfort speziell auf Langstrecken gesteigert werden.</p> <p>Auf Autobahnstrecken assistiert das System bei der Durchführung von fahrerinitiierten Spurwechseln.</p> <p>Das System nutzt verschiedene Sensoren, um das Fahrzeugumfeld permanent zu überwachen. Zu diesen gehören der in der Fahrzeugfront verbaute Radarsensor, die Frontkamera sowie die Ultraschallsensoren. Zudem werden je nach Region hochauflösende Kartendaten und in der Cloud berechnete Schwarmdaten anderer Fahrzeuge zur Verbesserung des Fahrverhaltens verwendet.</p> <p>Durch unterstützende Lenkeingriffe hilft das System dabei, das Fahrzeug in der Spurmitte zu führen. Zudem wird die Geschwindigkeit in Kurven, an Kreuzungen und in Kreisverkehren sowie Auf- und Abfahrten von Autobahnen angepasst und der Abstand zu vorausfahrenden und einsicherenden Fahrzeugen geregelt.</p> <p>Ergänzend zum adaptiven Geschwindigkeitsassistenten passt der adaptive Fahrassistent plus die Fahrzeuggeschwindigkeit vorausschauend an Tempolimits an.</p> <p>An Stoppschildern oder in Vorfahrt gewährenden Situationen wird die Geschwindigkeit reduziert. Dem Fahrer wird dadurch ein komfortables Übernehmen der Situation ermöglicht. Im Stop-and-go-Verkehr kann das System bis zum Stillstand bremsen und je nach Dauer der Standzeit automatisiert wieder anfahren.</p> <p>Auf Autobahnstrecken kann das System bei der Durchführung von fahrerinitiierten Spurwechseln assistieren, sofern die Umfeldbedingungen es zulassen. Durch die Vielzahl der einbezogenen Parameter ermöglicht der adaptive Fahrassistent plus ein komfortables Fahrerlebnis im gesamten Geschwindigkeitsbereich und in Stausituationen.</p> <p>Hinweis: Paketinhalt von Tech plus (PQB) und Tech pro (PQC)</p>			●	●	●	○	●
<p><b>Spurverlassenswarnung<sup>5,11</sup></b></p>  <p>Hilft innerhalb der Systemgrenzen, ein unbeabsichtigtes Verlassen der Fahrspur zu vermeiden.</p> <p>Ist das System aktiviert und funktionsbereit und wurde kein Blinker gesetzt, hilft die Spurverlassenswarnung durch korrigierende Lenkeingriffe, ein Überfahren von erkannten Fahrbahnbegrenzungslinien zu vermeiden. Eine zusätzliche Lenkradvibration kann auf Fahrerwunsch eingestellt werden. Das System hat einen Funktionsbereich ab ca. 65 km/h.</p> <p>In Kombination mit der Spurwechselwarnung werden auch überholende Fahrzeuge in die Funktion eingebunden und ein Verlassen der Fahrspur wird verhindert, wenn die Nebenspur belegt ist, auch wenn der Blinker gesetzt wurde.</p> <p>Bei erkanntem Gegenverkehr wird der Eingriff früher begonnen und stärker ausgeführt.</p> <p>Das System wird aktiviert, sobald das Fahrzeug gestartet wird. Es kann zusätzlich über das MMI touch-Display manuell ein- und ausgeschaltet werden.</p>			○	○	○	-	○

		Bestellschlüssel	EUR inkl. 19% MwSt. <sup>3</sup> EUR ohne MwSt. <sup>3</sup>	A6 Sportback/Avant e-tron	A6 Sportback/Avant e-tron performance	A6 Sportback/Avant e-tron quattro	A6 S line business e-tron	S6 e-tron
<p><b>Spurverlassenswarnung mit Notfallassistent<sup>5, 11</sup></b></p> <p>Die Spurverlassenswarnung hilft innerhalb der Systemgrenzen, ein unbeabsichtigtes Verlassen der Fahrspur zu vermeiden. Der Notfallassistent kann das Fahrzeug innerhalb der Systemgrenzen zum Stillstand bringen.</p> <p>Ist das System aktiviert und funktionsbereit und wurde kein Blinker gesetzt, hilft die Spurverlassenswarnung durch korrigierende Lenkeingriffe, ein Überfahren von erkannten Fahrbahnbegrenzungslinien zu vermeiden. Eine zusätzliche Lenkradvibration kann auf Fahrerwunsch eingestellt werden. Das System hat einen Funktionsbereich ab ca. 65 km/h.</p> <p>In Kombination mit der Spurwechselwarnung werden auch überholende Fahrzeuge in die Funktion eingebunden und ein Verlassen der Fahrspur wird verhindert, wenn die Nebenspur belegt ist, auch wenn der Blinker gesetzt wurde.</p> <p>Bei erkanntem Gegenverkehr wird der Eingriff früher begonnen und stärker ausgeführt.</p> <p>Das System wird aktiviert, sobald das Fahrzeug gestartet wird. Es kann zusätzlich über das MMI touch-Display manuell ein- und ausgeschaltet werden.</p> <p>Der Notfallassistent erkennt innerhalb der Systemgrenzen, wenn der Fahrer inaktiv ist. In solchen Fällen warnt er optisch, akustisch und haptisch. Erfolgt keine Reaktion, übernimmt das System die Führung des Fahrzeugs und bringt es in der eigenen Fahrspur zum Stillstand. Dabei werden Insassenschutzmaßnahmen wie die Straffung der Sicherheitsgurte und die Einleitung des Schließvorgangs der Fenster aktiviert und das Fahrzeug wird auf eine Rettung der im Fahrzeug sitzenden Personen vorbereitet. Anschließend wird ein automatischer Notruf abgesetzt.<sup>43</sup></p> <p>Hinweis: Paketinhalt von Tech plus (PQB) und Tech pro (PQC)</p>				●	●	●	○	●
<p><b>Ausweichassistent und Abbiegeassistent<sup>5</sup></b></p>  <p>Der Ausweichassistent und Abbiegeassistent sind Bestandteil des aktiven Frontassistenten.</p> <p>Der Ausweichassistent kann in einer als kritisch erkannten Ausweichsituation dabei helfen, das Fahrzeug um einen Verkehrsteilnehmer herum zu lenken. Weicht der Fahrer nach einer Warnung aktiv aus, unterstützt ihn der Ausweichassistent durch gezieltes Abbremsen der Räder und Aufbringen eines geringen Lenkmoments bei der Korrektur des Lenkeinschlags. Wenn der Fahrer nicht lenkt, kann der Ausweichassistent in einer als kritisch erkannten Situation in der eigenen Fahrspur automatisch ausweichen.</p> <p>Der Abbiegeassistent kann durch einen Bremseingriff dafür sorgen, dass das Fahrzeug, je nach Geschwindigkeitsbereich und Fahrsituation, beim Abbiegen nicht mit einem entgegenkommenden Verkehrsteilnehmer, wie z. B. Fahrzeuge, Motorradfahrer, Fahrradfahrer oder Fußgänger, kollidiert.</p>				○	○	○	○	○

# Assistenzsysteme

		Bestellschlüssel	EUR inkl. 19% MwSt. <sup>3</sup> EUR ohne MwSt. <sup>3</sup>	AG Sportback/Avant e-tron	AG Sportback/Avant e-tron performance	AG Sportback/Avant e-tron quattro	AG S line business e-tron	S6 e-tron
<b>Querverkehrsassistent vorn<sup>5</sup></b>	<p>Der Querverkehrsassistent vorn ist Bestandteil des Aktiven Frontassistenten und überwacht mithilfe der in der Fahrzeugfront verbauten Radarsensoren das vordere und seitliche Fahrzeugumfeld im Bereich von Kreuzungen und Ausfahrten.</p> <p>Innerhalb der Systemgrenzen werden herannahende, sich bewegende Objekte wie z. B. Autos erkannt.</p> <p>In als kritisch erkannten Situationen kann das System durch einen automatischen Bremsengriff unterstützen.</p>			○	○	○	○	○
<b>Spurwechsel- und Ausstiegswarnung, Querverkehrsassistent hinten und Abbiegeassistent hinten<sup>5, 11</sup></b>	<p>Unterstützt den Fahrer dabei, den toten Winkel und das Verkehrsgeschehen hinter dem Fahrzeug zu überwachen. Zudem wird vor möglichen Kollisionen beim Aussteigen, Rückwärtsausparken und Abbiegen gewarnt.</p> <p>Diese Ausstattung umfasst:</p> <ul style="list-style-type: none"> <li>▶ Spurwechselwarnung</li> <li>▶ Ausstiegswarnung</li> <li>▶ Querverkehrsassistent hinten</li> <li>▶ Abbiegeassistent hinten</li> </ul> <p>Überblick beim Spurwechsel. Das System überwacht mithilfe der Radarsensoren das Verkehrsgeschehen hinter und neben dem Fahrzeug. Es warnt vor näher kommenden oder „mitschwimmenden“ Fahrzeugen im Erfassungsbereich. In einer für einen Spurwechsel vom System als kritisch eingestuften Situation erfolgt die Warnung durch Anzeigen am jeweiligen Außenspiegel sowie durch eine Anzeige im Audi virtual cockpit plus. Wird der Spurwechsel dennoch durchgeführt und droht eine Kollision, wird der Fahrer erneut optisch und auch akustisch gewarnt.</p> <p>Rücksicht beim Aussteigen. Die Ausstiegswarnung warnt beim Türöffnen im Fahrzeugstillstand vor einer möglichen Kollision mit erkanntem, von hinten herannahendem Verkehr. Das System überwacht mithilfe der Radarsensoren das rückwärtige und seitliche Fahrzeugumfeld. Erkennt werden von hinten herannahende, bewegte Objekte wie z. B. Autos oder Radfahrer. Wenn der Türöffnungshebel gezogen wird und ein als kritisch eingestuftes Verkehrsteilnehmer herannaht, leuchten die Warnleiste in der Tür und die LED-Anzeige am Außenspiegel auf der betroffenen Seite auf. Gleichzeitig wird die Türöffnung kurz verzögert und ein akustisches Warnsignal ertönt.</p> <p>Querverkehr erkennen. Der Querverkehrsassistent hinten kann beim Rückwärtsfahren vor einer möglichen Kollision mit herannahendem Querverkehr warnen. Das System überwacht mithilfe der Radarsensoren beim Ausparken das rückwärtige und seitliche Fahrzeugumfeld. Erkennt werden herannahende, bewegte Objekte wie z. B. Autos oder Radfahrer. Das System warnt den Fahrer optisch in der Parkansicht im MMI touch-Display und kann bei der Rückwärtsfahrt ebenfalls akustisch warnen und in als besonders kritisch erkannten Situationen zusätzlich einen Bremsengriff durchführen.</p>			●	●	●	○	●

		Bestellschlüssel	EUR inkl. 19% MwSt. <sup>3</sup>	EUR ohne MwSt. <sup>3</sup>	A6 Sportback/Avant e-tron	A6 Sportback/Avant e-tron performance	A6 Sportback/Avant e-tron quattro	A6 S line business e-tron	S6 e-tron
<b>Spurwechsel- und Ausstiegswarnung, Querverkehrsassistent hinten und Abbiegeassistent hinten</b> <sup>5,11</sup> (Fortsetzung)	<p>Unterstützung beim Abbiegen. Der Abbiegeassistent hinten überwacht den toten Winkel und das Verkehrsgeschehen auf den Nachbarspuren hinter dem Fahrzeug und unterstützt beim Abbiegen. Wenn das System ein näherkommendes Objekt erkennt und als kritisch einstuft, leuchtet die Anzeige am Außenspiegel der jeweiligen Fahrzeugseite auf. Sobald der Blinker gesetzt ist, warnt das System vor kritisch eingestuften Objekten mit steigender Kollisionsgefahr, indem die Anzeige am jeweiligen Außenspiegel hell blinkt. Im Falle einer drohenden Kollision erfolgt situativ und geschwindigkeitsabhängig in der ersten Stufe ein Warnton, in der zweiten Stufe wird durch einen Bremsruck gewarnt und in der dritten Stufe erfolgt eine Bremsung bis zum Stillstand.</p> <p>Hinweis: im A6 e-tron Paketinhalt von Tech (PQA), Tech plus (PQB) und Tech pro (PQC); im S6 e-tron Paketinhalt von Tech plus (PQB) und Tech pro (PQC)</p>								
<b>Aufmerksamkeits- und Müdigkeitserkennung mit Fahrerbeobachtung</b> <sup>5</sup>	<p>Das System warnt den Fahrer optisch und akustisch bei erkannten Aufmerksamkeitsverlusten, die beispielsweise durch Ablenkung oder Müdigkeit hervorgerufen werden.</p> <p>Mithilfe von Sensoren wird innerhalb der Systemgrenzen zum Beispiel das Fahr- und Lenkverhalten überwacht und damit ein Müdigkeitslevel ermittelt. Zur besseren Einschätzung kommt zusätzlich eine Fahrerbeobachtungskamera zum Einsatz. In verschiedenen Stufen warnt das System anschließend im Audi virtual cockpit plus visuell durch ein farbig hervorgehobenes Pop-up, welches zur Pause auffordert, sowie durch eine akustische Meldung.</p>				○	○	○	○	○
<b>Notbremsassistent vorn</b> <sup>5</sup>	<p>Der Notbremsassistent vorn ist Bestandteil des Aktiven Frontassistenten und erfasst den Bereich vor dem Fahrzeug und kann situations- und geschwindigkeitsabhängig vor drohenden Kollisionen warnen sowie entsprechende Bremsungen einleiten.</p> <p>Wird eine drohende Frontkollision ermittelt, warnt das System in einem mehrstufigen Konzept optisch, akustisch und haptisch. Um die Geschwindigkeit zu reduzieren bzw. eine Kollision unter Umständen zu vermeiden, kann eine Bremskraftunterstützung oder eine Vollverzögerung eingeleitet werden.</p>				○	○	○	○	○
<b>Notbremsassistent vorn und hinten</b> <sup>5</sup>	<p>Der Notbremsassistent vorn ist Bestandteil des aktiven Frontassistenten und erfasst den Bereich vor dem Fahrzeug und kann situations- und geschwindigkeitsabhängig vor drohenden Kollisionen warnen sowie entsprechende Bremsungen einleiten.</p> <p>Wird eine drohende Frontkollision ermittelt, warnt das System in einem mehrstufigen Konzept optisch, akustisch und haptisch. Um die Geschwindigkeit zu reduzieren bzw. eine Kollision unter Umständen zu vermeiden, kann eine Bremskraftunterstützung oder eine Vollverzögerung eingeleitet werden.</p> <p>Der Notbremsassistent hinten unterstützt den Fahrer bei drohenden Heckkollisionen mit Fußgängern mit einer automatischen Notbremsung.</p> <p>Hinweis: Paketinhalt von Tech pro (PQC)</p>				●	●	●	●	●

# Assistenzsysteme

	Bestellschlüssel	EUR inkl. 19 % MwSt. <sup>3</sup> EUR ohne MwSt. <sup>3</sup>	A6 Sportback/Avant e-tron	A6 Sportback/Avant e-tron performance	A6 Sportback/Avant e-tron quattro	A6 S line business e-tron	S6 e-tron
<b>Halteassistent<sup>5</sup></b>  <p>Der Halteassistent hält das Fahrzeug nach dem Anhalten an im Straßenverkehr üblichen Steigungen und in Gefällen zeitlich unbegrenzt. Nachdem die Aktivierung erfolgt ist, wird die Bremse bei stehendem Fahrzeug so lange gehalten, bis das Fahrpedal zum Anfahren wieder betätigt wird.</p>			○	○	○	○	○
<b>Mit Multifunktionskamera</b>			○	○	○	○	○
<b>Rückfahrkamera<sup>5</sup></b> <p>Die Rückfahrkamera stellt im MMI-Display den Erfassungsbereich hinter dem Fahrzeug dar.</p> <p>Im MMI touch-Display kann das Sichtfeld der Kamera um eine Panoramasicht erweitert oder in den Anhängermodus<sup>65</sup> gewechselt werden. Zur besseren Orientierung und Einschätzung der Situation werden abhängig von der gewählten Ansichtsoption Hilfslinien und -flächen eingeblendet.</p> <p>Das Ankuppeln eines Anhängers<sup>65</sup> wird erleichtert, da sowohl Kupplung als auch Deichsel im Bild sichtbar sind.</p>			○	○	○	-	-
<b>Umgebungskameras<sup>5</sup></b> <p>Für noch komfortablere Park- und Rangiermanöver liefern vier Umgebungskameras verschiedene Ansichten der unmittelbaren Fahrzeugumgebung.</p> <p>Folgende Ansichten werden im MMI touch-Display dargestellt:</p> <ul style="list-style-type: none"> <li>▶ Virtuelle Draufsicht liefert einen Überblick über die gesamte Parksituation, wodurch das Fahrzeug genauer in die Parklücke manövriert werden kann.</li> <li>▶ Panoramaansicht vorn und hinten für bessere Sicht bei der Ausfahrt aus engen Parklücken oder Hofeinfahrten</li> <li>▶ Rückfahransicht mit Hilfselementen zum Querparken sowie Ankuppeln eines Anhängers<sup>65</sup></li> <li>▶ Ansicht der vorderen oder hinteren Räder für eine bessere Sicht bei Annäherung an einen Bordstein</li> </ul> <p>Hinweis: im A6 e-tron Paketinhalt von Tech plus (PQB)</p>			●	●	●	○	○

		Bestellschlüssel	EUR inkl. 19% MwSt. <sup>3</sup>	EUR ohne MwSt. <sup>3</sup>	A6 Sportback/Avant e-tron	A6 Sportback/Avant e-tron performance	A6 Sportback/Avant e-tron quattro	A6 S line business e-tron	S6 e-tron
<b>Umgebungskameras 3D und 360°<sup>5</sup></b>	<p>Für noch komfortablere Park- und Rangiermanöver liefern vier Umgebungskameras eine Vielzahl von Ansichten der unmittelbaren Fahrzeugumgebung, die über das MMI touch-Display gesteuert werden können. Zudem erleichtern praktische Hilfslinien die Orientierung während der Park- und Rangiermanöver.</p> <p>Die Aktivierung der Umgebungskameras erfolgt durch Einlegen des Rückwärtsgangs. Alternativ können die Kameras auch über eine Taste in der Mittelkonsole oder eine Schaltfläche im MMI touch-Display aktiviert werden, sofern die Abstandsanzeige eingeblendet ist.</p> <p>Folgende Ansichten können per Touchbedienung im MMI ausgewählt und angepasst werden:</p> <ul style="list-style-type: none"> <li>▶ stufenlos schwenk- und zoombare 3D-Außenansicht inklusive virtueller Draufsicht (Vogelperspektive) von Fahrzeug und Umgebung</li> <li>▶ Auf Wunsch kann das 3D-Modell transparent geschaltet werden.</li> <li>▶ Ansicht der vorderen oder hinteren Räder für eine bessere Sicht bei Annäherung an einen Bordstein</li> <li>▶ Rückfahransicht mit Hilfselementen zum Querparken sowie Ankuppeln von Anhängern<sup>67</sup></li> <li>▶ Ansicht der vorderen Kamera mit Hilfslinien</li> <li>▶ Panoramaansicht vorn und hinten</li> <li>▶ Ansicht für Waschanlagen mit eingeblendeten Hilfslinien</li> </ul> <p>Hinweis: Paketinhalt von Tech pro (PQC)</p>				●	●	●	●	●
<b>Einparkhilfe plus mit Distanzanzeige<sup>5</sup></b>	 <p>Durch die Nutzung von Daten der unauffällig in das Fahrzeug integrierten Ultraschallsensoren wird der Abstand zu Hindernissen gemessen. So unterstützt die akustische und optische Einparkhilfe vorn, seitlich und hinten beim Ein- und Ausparken sowie beim Rangieren.</p> <p>Abhängig vom Lenkeinschlag und von der Fahrtrichtung wird der Abstand zu erkannten Objekten akustisch sowie in einer optischen Darstellung im MMI touch-Display angezeigt. Eine virtuelle Fahrspuranzeige bietet zudem seitliche Führungslinien, die anhand des aktuell gewählten Lenkeinschlags vorausberechnet werden.</p> <p>Die Aktivierung erfolgt durch Einlegen des Rückwärtsgangs, über eine Taste in der Mittelkonsole sowie auf Wunsch automatisch, sobald sich das Fahrzeug mit einer Geschwindigkeit von unter 10 km/h einem erkannten Hindernis nähert.</p>				○	○	○	○	○

# Assistenzsysteme

	Bestellschlüssel	EUR inkl. 19% MwSt. <sup>3</sup> EUR ohne MwSt. <sup>3</sup>	AG Sportback/Avant e-tron	AG Sportback/Avant e-tron performance	AG Sportback/Avant e-tron quattro	AG S line business e-tron	S6 e-tron
<p><b>Parkassistent plus<sup>5, 11</sup></b></p>  <p>Ermöglicht das assistierte Ein- und Ausparken in und aus Parklücken, die durch Fahrzeuge und Objekte begrenzt sein können. Komfortabel und zielgenau.</p> <p>Bei diesem permanent und vollumfänglich zu überwachenden Vorgang steuert das Assistenzsystem im Rahmen der Systemgrenzen das Lenken, Beschleunigen und Bremsen sowie das Abstellen des Motors. Aktiviert wird der Parkassistent plus über das MMI touch-Display.</p> <p>Der Parkassistent bremst bei Hindernissen, sofern diese innerhalb der Systemgrenzen erfasst werden, automatisch ab. Das System kann bei Querparklücken beim Rückwärtseinparken sowie bei Längsparklücken beim Ein- und Ausparken unterstützen.</p>			○	○	○	○	○
<p><b>Parkassistent pro mit Remote-Funktionalität<sup>5, 6, 7</sup></b></p> <p>Der Parkassistent pro mit Remote-Funktionalität ermöglicht Ein- und Ausparken in und aus Parklücken. Das Fahrzeug übernimmt dabei das Lenken, Beschleunigen, Bremsen und das Abstellen des Motors. Bedient wird der Parkassistent pro über das MMI touch-Display oder über die myAudiApp<sup>12, 68</sup>. Der Fahrer muss den Parkvorgang permanent überwachen.</p> <p>Der Parkassistent pro mit Remote-Funktionalität bietet:</p> <ul style="list-style-type: none"> <li>▶ vorwärts sowie rückwärts ein- und ausparken in bzw. aus Längs-, Schräg- und Querparklücken</li> <li>▶ Ein- und Ausparken mit Fernbedienung per myAudi App<sup>12, 68</sup></li> <li>▶ Bordsteinwarnung</li> <li>▶ Rückfahrassistent</li> <li>▶ Manövrierassistent</li> <li>▶ trainiertes Parken</li> </ul> <p>Der Parkassistent pro ermöglicht das assistierte Ein- und Ausparken in und aus Parklücken, die durch Fahrzeuge und Objekte sowie Markierungslinien begrenzt sein können. Der Parkassistent bremst bei Hindernissen, sofern diese innerhalb der Systemgrenzen erfasst werden, automatisch ab. Das System kann bei Querparklücken beim Vorwärts- und Rückwärtseinparken sowie bei Längsparklücken beim Ein- und Ausparken unterstützen.</p> <p>Die Remote-Funktionalität ermöglicht zusätzlich fernbedientes Ein- und Ausparken in und aus Parklücken und in Einzel- und Doppelgaragen. Der Fahrer kann komfortabel vor dem Einparkvorgang aussteigen oder nach dem Ausparken in das Fahrzeug einsteigen. Aktiviert und gesteuert wird die Remote-Funktionalität über die myAudi App<sup>12, 68</sup>. Der Fahrer muss den Parkvorgang durch einen permanenten Druck auf eine Smartphone-Schaltfläche aktiv steuern und dabei den gesamten Parkvorgang vollumfänglich überwachen. Alternativ kann die Remote-Funktionalität auch im Fahrzeuginneren über das MMI touch-Display bedient werden.</p>			●	●	●	●	●

		Bestellschlüssel	EUR inkl. 19% MwSt. <sup>3</sup> EUR ohne MwSt. <sup>3</sup>	A6 Sportback/Avant e-tron	A6 Sportback/Avant e-tron performance	A6 Sportback/Avant e-tron quattro	A6 S line business e-tron	S6 e-tron
<b>Parkassistent pro mit Remote-Funktionalität<sup>5, 6, 7</sup></b> (Fortsetzung)	<p>Die Bordsteinwarnung warnt optisch in mehreren Stufen, wenn sich ein Rad innerhalb einer kritischen Distanz an einen Bordstein oder an andere niedrige Objekte annähert. Das System hilft so, Beschädigungen an Rad und Felge zu vermeiden.</p> <p>Der Manövrieraffistent unterstützt in engen und unübersichtlichen Rangiersituationen und hilft dabei, Beschädigungen am Fahrzeug und im Umfeld durch Bremsengriffe zu vermeiden.</p> <p>Der Rückfahraffistent unterstützt den Fahrer in engen und unübersichtlichen Situationen beim Rückwärtsfahren. Das System kann eine zuvor vorwärts gefahrene Strecke rückwärts fahren und übernimmt dabei das Lenken, Beschleunigen und Bremsen des Fahrzeugs. Werden dabei Hindernisse innerhalb von Systemgrenzen erfasst, bremst der Rückfahraffistent das Fahrzeug automatisch ab.</p> <p>Die Funktion „Trainiertes Parken“ erweitert den Nutzen des Parkassistenten. Es können bis zu fünf wiederkehrende Einparkroutinen und, sofern gewünscht, darauf aufbauend auch die dazugehörigen Ausparkvorgänge mit einer Distanz von bis zu 200 Metern je Parkvorgang gespeichert werden. Die maximal speicherbare Gesamtstrecke beträgt einen Kilometer. Ein häufig zu fahrendes Parkmanöver kann, nachdem es mindestens einmal manuell gefahren wurde, gespeichert werden. Bei jeder weiteren Fahrt erkennt die Funktion die dann bekannte Umgebung und bietet an, den Parkvorgang zu übernehmen. Der Fahrer muss sich dabei entweder auf dem Fahrersitz befinden oder den Vorgang mit der myAudi App<sup>12, 68</sup> auf dem Smartphone steuern. Dabei muss der Parkvorgang permanent überwacht werden.</p> <p>Hinweis: Paketinhalt von Tech pro (PQC)</p>							
<b>Dashcam<sup>69</sup></b> 	<p>Die unauffällig in den Innenspiegelfuß integrierte Kamera zeichnet Video- und Bildmaterial der Umgebung vor dem Fahrzeug auf.</p> <p>Zusammen mit zusätzlichen Fahrzeugdaten wie beispielsweise der Fahrzeugposition wird das Bildmaterial bei bestimmten Ereignissen automatisch auf eine externe SD-Karte<sup>70</sup> übertragen.</p> <p>Die Speicherung auf der SD-Karte<sup>70</sup> erfolgt nach einmaliger Aktivierung durch den Nutzer beispielsweise bei:</p> <ul style="list-style-type: none"> <li>▶ einem Unfall, registriert durch den proaktiven Insassenschutz<sup>5</sup></li> <li>▶ einer Vollbremsung</li> <li>▶ einer Aktivierung der Lichthupe oder der Warnblinkanlage</li> <li>▶ einem Eingriff des aktiven Frontassistenten<sup>5</sup></li> </ul> <p>Eine Aufnahme kann zudem manuell durch den Fahrer gestartet werden, um schöne Fahrten oder Roadtrips festzuhalten.</p>	QK5	300,- 252,10	●	●	●	●	●

# Fahrwerk und Bremsen

		Bestellschlüssel	EUR inkl. 19% MwSt. <sup>3</sup> EUR ohne MwSt. <sup>3</sup>	AG Sportback/Avant e-tron	AG Sportback/Avant e-tron performance	AG Sportback/Avant e-tron quattro	AG S line business e-tron	SE e-tron
<b>Dynamikfahrwerk</b>	<p>Das serienmäßige Dynamikfahrwerk vereint hohen Fahrkomfort mit guter Fahrdynamik und betont den sportlichen Charakter des Fahrzeugs.</p> <p>Das Serienfahrwerk umfasst:</p> <ul style="list-style-type: none"> <li>▶ Stoßdämpfer und Schraubenfedern an Vorder- und Hinterachse</li> <li>▶ 5-Lenker-Leichtbau-Vorderachse, Stabilisator; Vorderachsträger mit der Karosserie fest verschraubt</li> <li>▶ 5-Lenker-Leichtbau-Hinterachse mit Einzelradaufhängung; Stabilisator; Hinterachsträger elastisch gelagert</li> </ul>			○	○	○	○	-
<b>Adaptives Luftfederfahrwerk</b>	<p>Das adaptive Luftfederfahrwerk ist eine elektronisch geregelte Luftfederung mit stufenlos adaptivem Dämpfungssystem an allen vier Rädern.</p> <p>Durch eine automatische Regelung von Fahrzeugniveau und -dämpfung kann ein sehr hoher Fahrkomfort auf der einen Seite und gesteigerte Fahrdynamik auf der anderen Seite erreicht werden.</p> <p>Das System umfasst:</p> <ul style="list-style-type: none"> <li>▶ 5-Lenker-Leichtbau-Vorderachse mit geregelten Stoßdämpfern und Luftfedern, Stabilisator; Vorderachsträger mit der Karosserie fest verschraubt</li> <li>▶ 5-Lenker-Leichtbau-Hinterachse mit Einzelradaufhängung, geregelten Stoßdämpfern und Luftfedern, Stabilisator; Hinterachsträger elastisch gelagert</li> </ul> <p>Über Audi drive select sind verschiedene Modi einstellbar, welche folgende Trimmlagen, gemessen im Stand, ergeben:</p> <ul style="list-style-type: none"> <li>▶ „balanced“/„comfort“: +/-0 mm</li> <li>▶ „efficiency“/„efficiency plus“: +/-0 mm</li> <li>▶ „dynamic“: -10 mm</li> </ul> <p>Zusätzlich kann die Luftfederung auf eine maximale Trimmlage von +20 mm gestellt werden.</p> <p>Je nach gewähltem Audi drive select-Modus erfolgt geschwindigkeitsabhängig eine Absenkung um bis zu 20 mm.</p> <p>Das Normalniveau des adaptiven Luftfederfahrwerks ist an der Vorderachse 18 mm tiefer und an der Hinterachse 25 mm tiefer als das Niveau des serienmäßigen Dynamikfahrwerks.</p>	1BK	2.150,- 1.806,72	●	●	●	●	-



		Bestellschlüssel	EUR inkl. 19% MwSt. <sup>3</sup> EUR ohne MwSt. <sup>3</sup>	A6 Sportback/Avant e-tron	A6 Sportback/Avant e-tron performance	A6 Sportback/Avant e-tron quattro	A6 S line business e-tron	S6 e-tron
<b>Adaptives S-Luftfederfahrwerk</b>	<p>Das elektronisch geregelte S-Luftfederfahrwerk ist eine Luftfederung mit dynamischerer Abstimmung der Dämpferregelung, geänderten Stabilisatoren und speziell an das S-Modell angepasster Elastokinematik für eine erhöhte Fahrdynamik sowie stufenlos adaptivem Dämpfungssystem an allen vier Rädern.</p> <p>Durch eine automatische Regelung von Fahrzeughöhe und -dämpfung kann ein sehr hoher Fahrkomfort auf der einen Seite und gesteigerte Fahrdynamik auf der anderen Seite erreicht werden.</p> <p>Das System umfasst:</p> <ul style="list-style-type: none"> <li>▶ 5-Lenker-Leichtbau-Vorderachse mit geregelten Stoßdämpfern und Luftfedern, Stabilisator; Vorderachsträger mit der Karosserie fest verschraubt</li> <li>▶ 5-Lenker-Leichtbau-Hinterachse mit Einzerradaufhängung, geregelten Stoßdämpfern und Luftfedern, Stabilisator; Hinterachsträger elastisch gelagert</li> </ul> <p>Über Audi drive select sind verschiedene Modi einstellbar, welche folgende Trimmlagen, gemessen im Stand, ergeben:</p> <ul style="list-style-type: none"> <li>▶ „balanced“/„comfort“: +/-0 mm</li> <li>▶ „efficiency“/„efficiency plus“: +/-0 mm</li> <li>▶ „dynamic“/„dynamic plus“: -10 mm</li> </ul> <p>Zusätzlich kann die Luftfederung auf eine maximale Trimmlage von +20 mm gestellt werden.</p> <p>Je nach gewähltem Audi drive select-Modus erfolgt geschwindigkeitsabhängig eine Absenkung um bis zu 20 mm.</p>			-	-	-	-	○
<b>quattro</b>	<p>Mit vollvariablem quattro Antrieb ausgestattet. In Verbindung mit dem elektrischen Antriebssystem kann so eine besonders schnelle und bedarfsgerechte Verteilung der Antriebskräfte an die einzelnen Räder erfolgen.</p> <p>Damit überzeugt der quattro Antrieb in vier Kernfeldern:</p> <ul style="list-style-type: none"> <li>▶ Fahrdynamik: beeindruckende Beschleunigung und erhöhte Anfahrspontaneität sorgen für ein sportliches Fahrverhalten</li> <li>▶ Traktion: verbesserte Traktion, insbesondere bei Fahrbahnen mit gemischter Oberflächenbeschaffenheit, unter anderem dank einer besonders schnell regelnden Anti-Schlupf-Regelung</li> <li>▶ Sicherheit: gesteigerte Fahrstabilität und Spurtreue</li> <li>▶ Effizienz: erhöhter Wirkungsgrad durch bedarfsgerechte Steuerung der Antriebsmomente und verbesserte Rekuperation unter Ausnutzung der Reibpotenziale an beiden Achsen</li> </ul>			-	-	○	-/○	○



# Fahrwerk und Bremsen

		Bestellschlüssel	EUR inkl. 19 % MwSt. <sup>3</sup>	EUR ohne MwSt. <sup>3</sup>	AG Sportback/Avant e-tron	AG Sportback/Avant e-tron performance	AG Sportback/Avant e-tron quattro	AG S line business e-tron	S6 e-tron
<b>Audi drive select</b>	<p>Mehr Dynamik, mehr Komfort oder ganz individuell kombiniert.</p> <p>Die gewünschte Charakteristik des Fahrzeugs ist über verschiedene Standard-Modi wählbar, um das passende Fahrerlebnis zu ermöglichen:</p> <ul style="list-style-type: none"> <li>▶ „balanced“/„individual“</li> <li>▶ „efficiency“</li> <li>▶ „comfort“</li> <li>▶ „dynamic“/„dynamic plus“ (nur für S-Modell)</li> </ul> <p>Über das MMI kann zusätzlich (bei Vorauswahl des entsprechenden Standard-Modus) der Modus „efficiency plus“ ausgewählt werden.</p> <p>Dabei erfolgt die Anpassung u. a. folgender Systeme und Ausstattungen an den jeweiligen eingestellten Modus:</p> <ul style="list-style-type: none"> <li>▶ Lenkunterstützung</li> <li>▶ Antriebscharakteristik</li> <li>▶ Fahrdynamikregelung</li> <li>▶ Allradantrieb (bei quattro)</li> <li>▶ adaptives Luftfederfahrwerk*/adaptives S-Luftfederfahrwerk (nur für S-Modell)</li> <li>▶ Rekuperation</li> <li>▶ e-tron Sportsound*</li> <li>▶ weitere serienmäßige und optional gegen Aufpreis erhältliche Systeme</li> </ul> <p>Der Modus „efficiency“ versetzt beispielsweise Antrieb, Klimatisierung, Rekuperation und den adaptiven Fahrassistenten plus<sup>10</sup> in eine verbrauchsoptimierte Grundeinstellung. Im Modus „efficiency plus“ werden alle Systeme auf die Maximierung der Reichweite ausgerichtet.</p> <p>Bei jedem Fahrzeugstart wird automatisch der Modus „balanced“ aktiviert.</p> <p>Nur für S-Modell:</p> <p>Der Modus „dynamic plus“ bringt Fahrspaß pur! Erreicht wird dies unter anderem durch eine spezielle Abstimmung des Sportdifferenzials, die es dem Fahrzeug ermöglicht, ein leicht übersteuerndes, aber dennoch einfach kontrollierbares Kurvenfahrverhalten zu erzeugen. Weitere Bausteine wie ein sportlicheres Lastwechselverhalten, erhöhte Schaltdrehzahlen im Automatikmodus, Verhinderung der automatischen Hochschaltung im manuellen Modus, optimiertes Bremsen, Torque Vectoring und ein eigener Audi drive select-Screen im Audi virtual cockpit plus runden das Erlebnis ab.</p> <p>*Hinweis: aufpreispflichtige Sonderausstattung im AG e-tron</p>				○	○	○	○	○

		Bestellschlüssel	EUR inkl. 19% MwSt. <sup>3</sup> EUR ohne MwSt. <sup>3</sup>	A6 Sportback/Avant e-tron	A6 Sportback/Avant e-tron performance	A6 Sportback/Avant e-tron quattro	A6 S line business e-tron	S6 e-tron
<b>Audi drive select assistant</b>	<p>Mehr Dynamik, mehr Komfort oder ganz individuell kombiniert.</p> <p>Die gewünschte Charakteristik des Fahrzeugs ist über verschiedene Standard-Modi wählbar, um das passende Fahrerlebnis zu ermöglichen:</p> <ul style="list-style-type: none"> <li>▶ „balanced“</li> <li>▶ „comfort“</li> <li>▶ „dynamic“/„dynamic plus“ (nur für S-Modell)</li> <li>▶ „efficiency“</li> <li>▶ „individual“</li> <li>▶ „assistant“</li> </ul> <p>Über das MMI kann zusätzlich (bei Vorauswahl des entsprechenden Standard-Modus) der Modus „efficiency plus“ ausgewählt werden.</p> <p>Dabei erfolgt die Anpassung u. a. folgender Systeme und Ausstattungen an den jeweiligen eingestellten Modus:</p> <ul style="list-style-type: none"> <li>▶ Lenkunterstützung</li> <li>▶ Antriebscharakteristik</li> <li>▶ Fahrdynamikregelung</li> <li>▶ Allradantrieb (bei quattro)</li> <li>▶ adaptives Luftfederfahrwerk*/adaptives S-Luftfederfahrwerk (nur für S-Modell)</li> <li>▶ Rekuperation</li> <li>▶ e-tron Sportsound*</li> <li>▶ weitere serienmäßige und optional gegen Aufpreis erhältliche Systeme</li> </ul> <p>Der Modus „efficiency“ versetzt beispielsweise Antrieb, Klimatisierung, Rekuperation und den adaptiven Fahrassistenten plus<sup>10</sup> in eine verbrauchsoptimierte Grundeinstellung. Im Modus „efficiency plus“ werden alle Systeme auf die Maximierung der Reichweite ausgerichtet.</p> <p>Der Modus „assistant“ unterstützt den Fahrer, indem er automatisch den passenden Fahrmodus auswählt. Je nach Straßentyp und Fahrsituation aktiviert das Fahrzeug den Modus „balanced“, „comfort“ oder „dynamic“. Der Fahrer kann jederzeit den Modus wechseln. Eine Lernfunktion bewirkt, dass die Fahrerpräferenzen bei zukünftigen Situationen berücksichtigt werden.</p> <p>*Hinweis: aufpreispflichtige Sonderausstattung im A6 e-tron</p>	2H6	90,- 75,63	●	●	●	●	●

# Fahrwerk und Bremsen

	Bestellschlüssel	EUR inkl. 19 % MwSt. <sup>3</sup> EUR ohne MwSt. <sup>3</sup>	AG Sportback/Avant e-tron	AG Sportback/Avant e-tron performance	AG Sportback/Avant e-tron quattro	AG S line business e-tron	S6 e-tron
<b>Audi drive select assistant</b> (Fortsetzung) <p>Nur für S-Modell: Der Modus „dynamic plus“ bringt Fahrspaß pur! Erreicht wird dies unter anderem durch eine spezielle Abstimmung des Sportdifferenzials, die es dem Fahrzeug ermöglicht, ein leicht übersteuerndes, aber dennoch einfach kontrollierbares Kurvenfahrverhalten zu erzeugen. Weitere Bausteine wie ein sportlicheres Lastwechselverhalten, erhöhte Schaltdrehzahlen im Automatikmodus, Verhinderung der automatischen Hochschaltung im manuellen Modus, optimiertes Bremsen, Torque Vectoring und ein eigener Audi drive select-Screen im Audi virtual cockpit plus runden das Erlebnis ab.</p> <p>Bei jedem Fahrzeugstart wird automatisch der Modus „balanced“ aktiviert.</p>							
<b>Scheibenbremsen vorn und hinten, 18 Zoll</b> 			○	○	○	○	-
<b>Scheibenbremsen vorn, 20 Zoll, Bremssättel schwarz, S-Emblem und Scheibenbremsen hinten, 18 Zoll, Bremssättel schwarz</b> 			-	-	-	-	○

		Bestellschlüssel	EUR inkl. 19% MwSt. <sup>3</sup> EUR ohne MwSt. <sup>3</sup>	A6 Sportback/Avant e-tron	A6 Sportback/Avant e-tron performance	A6 Sportback/Avant e-tron quattro	A6 S line business e-tron	S6 e-tron
<b>Bremssättel rot lackiert</b>		Bremssättel vorn und hinten in Rot, für eine betont sportliche Optik der Bremsanlage	PC2 350,- 294,12	●	●	●	●	●
<b>Akustisches Fahrzeug-Warnsystem</b>		akustisches System zur Erzeugung eines Warntons im Exterieurbereich bei niedrigen Geschwindigkeiten mit dem Ziel der Erhöhung der Verkehrssicherheit z. B. für Fußgänger_innen und Radfahrer_innen		○	○	○	-	-
<b>e-tron Sportsound</b>		<p>Sportlichkeit, Hochwertigkeit und der progressive Charakter des Fahrzeugs kommen während der Fahrt durch den e-tron Sportsound noch deutlicher zur Geltung.</p> <p>Der faszinierende Klang der digital erzeugten Soundkulisse variiert last- und geschwindigkeitsabhängig. Das digital erzeugte Fahrgeräusch wird über zwei Außenlautsprecher und das jeweils verbaute Soundsystem abgegeben.</p> <p>Das akustische Erlebnis des e-tron Sportsounds lässt sich in Audi drive select über die fest definierten Fahrmodi einstellen.</p> <p>In den Modi „efficiency“ und „comfort“ ermöglicht der e-tron Sportsound in einer dezenten Ausprägung ein komfortables und nahezu geräuschloses Fahren. Der hintere Lautsprecher schaltet sich nur beim Rückwärtsfahren dazu, der Innensound ist deaktiviert.</p> <p>Im Modus „dynamic“ ist der Sound sportlich mit deutlich ausgeprägter Lastdynamik im Innen- und Außenbereich und einem kraftvolleren Leerlaufsound.</p> <p>Das gesetzlich vorgeschriebene akustische Fahrzeug-Warnsystem ist immer aktiv. Damit ist das Fahrzeug mit dem Ziel der Erhöhung der Verkehrssicherheit auch bei niedrigen Geschwindigkeiten wahrnehmbar.</p> <p>Hinweis: im A6 e-tron Paketinhalt von Tech plus (PQB) und Tech pro (PQC)</p>		●	●	●	○	○

# Technik/Sicherheit



		Bestellschlüssel	EUR inkl. 19% MwSt. <sup>3</sup>	EUR ohne MwSt. <sup>3</sup>	A6 Sportback/Avant e-tron	A6 Sportback/Avant e-tron performance	A6 Sportback/Avant e-tron quattro	A6 S line business e-tron	S6 e-tron
<b>Verbandmaterial, Warndreieck und Warnwesten</b>					○	○	○	○	○
<b>Airbags vorn, Beifahrerairbag deaktivierbar</b>	Der Beifahrerairbag wird automatisch aktiviert und deaktiviert.				○	○	○	○	○
<b>Seitenairbags vorn mit Kopfairbagsystem und Interaktionsairbag vorn</b>	Neben den Seitenairbags vorn und den Kopfairbags ist vorn zusätzlich ein sogenannter Interaktionsairbag verbaut.  Dieser bietet innerhalb der Systemgrenzen bei einem Seitenaufprall Schutz für den Fahrer und Beifahrer. Der Interaktionsairbag entfaltet sich zwischen den vorderen Sitzplätzen. Bei einer Seitenkollision wird so ein Zusammenprall des Fahrers mit dem Beifahrer bzw. mit dem Beifahrersitz bei einer Alleinfahrt weitestgehend abgeschwächt und das Verletzungsrisiko reduziert.				○	○	○	○	○
<b>Seitenairbags vorn und hinten mit Kopfairbagsystem und Interaktionsairbag vorn</b>	Neben den Seitenairbags vorn, den Kopfairbags sowie einem Interaktionsairbag sind zusätzlich Seitenairbags hinten verbaut.  Der Interaktionsairbag bietet innerhalb der Systemgrenzen bei einem Seitenaufprall Schutz für den Fahrer und Beifahrer. Er entfaltet sich zwischen den vorderen Sitzplätzen. Bei einer Seitenkollision wird so ein Zusammenprall des Fahrers mit dem Beifahrer bzw. mit dem Beifahrersitz bei einer Alleinfahrt weitestgehend abgeschwächt und das Verletzungsrisiko reduziert.	6C4	360,- 302,52		●	●	●	●	●
<b>Kindersicherung elektrisch</b>					○	○	○	○	○
<b>Proaktiver Insassenschutz Front, Seite und Heck<sup>5</sup></b>	Der proaktive Insassenschutz nutzt die Daten der verbauten Fahrzeugsensorik und berechnet die Wahrscheinlichkeit einer kritischen Situation.  Das System leitet bei einem erkannten Front-, Seiten- oder Heckkollisionsrisiko oder in kritischen Fahrsituationen, wie bei Not- und Gefahrenbremsungen oder in fahrdynamischen Grenzsituationen, Maßnahmen zum präventiven Schutz ein. Dazu zählen: <ul style="list-style-type: none"> <li>▶ Straffung der vorderen Sicherheitsgurte</li> <li>▶ Einleitung des Schließvorgangs der Fenster</li> <li>▶ Aktivierung der Warnblinkanlage, je nach Situation auch höherfrequentes Warnblinken</li> </ul> Hinweis: im A6 e-tron Paketinhalt von Tech (PQA), Tech plus (PQB) und Tech pro (PQC); im S6 e-tron Paketinhalt von Tech plus (PQB) und Tech pro (PQC)				●	●	●	○	●

● = als Sonderausstattung lieferbar ○ = Serienausstattung ● = Serien-/Sonderausstattung modellabhängig – = kein Angebot. Erläuterungen zu den Fußnoten finden Sie ab Seite 169.

# Technik/Sicherheit

		Bestellschlüssel	EUR inkl. 19% MwSt. <sup>3</sup> EUR ohne MwSt. <sup>3</sup>	A6 Sportback/Avant e-tron	A6 Sportback/Avant e-tron performance	A6 Sportback/Avant e-tron quattro	A6 S line business e-tron	S6 e-tron
<b>Fond-Hinweis</b>	Nach Fahrtende erfolgt im MMI und gegebenenfalls im Audi virtual cockpit <sup>71</sup> eine Warnung, wenn sich Personen, insbesondere Kinder, auf der Rücksitzbank befinden. Dadurch soll das Risiko eines unbeabsichtigten Zurücklassens vermindert werden.			○	○	○	○	○
<b>Insassenerkennung im Fond<sup>5, 8</sup></b>	 <p>Zur Insassenerkennung im Fond überprüft ein Radarsensor im hinteren Dachbereich die Belegung der Rücksitzbank, etwa nach dem Verlassen des Fahrzeugs und dem Schließen der Türen. Werden Personen, insbesondere Kinder, erkannt, wird eine Routine zur Warnung aktiviert. Dadurch soll das Risiko eines unbeabsichtigten Zurücklassens vermindert werden.</p> <p>Eine erste Warnung erfolgt im Audi virtual cockpit und MMI bereits, kurz bevor der Fahrer das Fahrzeug verlässt.</p> <p>Nach dem Aussteigen aus dem Fahrzeug überprüft das System, wenn die Türen geschlossen sind und das Fahrzeug verriegelt wurde, erneut die Belegung der Rücksitzbank. Werden Personen erkannt, erfolgt eine weitere Warnung in zwei Schritten:</p> <ul style="list-style-type: none"> <li>▶ Warnung erfolgt nach kurzer Zeit durch Warnblinken und -hupen.</li> <li>▶ eskalierende Warnung an die Öffentlichkeit nach ca. 2 Minuten durch sich periodisch wiederholendes Warnblinken und -hupen</li> </ul> <p>Die Warnmaßnahmen können bis zum nächsten Fahrzeugstart deaktiviert werden.</p> <p>Hinweis: Paketinhalt von Tech pro (PQC)</p>			●	●	●	●	●
<b>On-board-Ladegerät bis 11 kW (AC)<sup>72</sup></b>	Das Fahrzeug kann serienmäßig mit bis zu 11 kW Wechselstrom (AC)-Ladeleistung geladen werden. Das ins Fahrzeug integrierte On-board-Ladegerät legt die auf 11 kW begrenzte AC-Ladeleistung fest. Der AC/DC-Wandler konvertiert während des Ladevorgangs Wechselstrom (AC) in Gleichstrom (DC), um die Hochvoltbatterie zu laden.			○	○	○	○	○
<b>On-board-Ladegerät bis 22 kW (AC)<sup>72</sup></b>	Das On-board-Ladegerät legt die maximale AC-Ladeleistung des Fahrzeugs fest. Im Audi A6 e-tron kann ein zweites optionales On-board-Ladegerät bestellt werden, das die Ladeleistung des Fahrzeugs auf bis zu 22 kW AC anhebt (also die serienmäßigen 11 kW verdoppelt).	KB4	900,- 756,30	●	●	●	●	●
	Dabei konvertiert der AC/DC-Wandler Wechselstrom (AC) in Gleichstrom (DC), um die Hochvoltbatterie zu laden. Das Ladesystem ist auf 22 kW AC-Ladeleistung begrenzt.							
<b>Ladedose Combo 2 (EU)</b>	Ladezugang zur Hochvoltbatterie mit Combined Charging System Typ 2 (CCS2) – einem kombinierten AC- und DC-Ladezugang. Der DC-Ladezugang ermöglicht High Power Charging.			○	○	○	○	○
	<ul style="list-style-type: none"> <li>▶ Ladezugang über AC-Laden (Mode 2 und Mode 3)</li> <li>▶ Ladezugang über DC-Laden (Mode 4)</li> </ul>							

● = als Sonderausstattung lieferbar ○ = Serienausstattung ● = Serien-/Sonderausstattung modellabhängig – = kein Angebot. Erläuterungen zu den Fußnoten finden Sie ab Seite 169.

		Bestellschlüssel	EUR inkl. 19% MwSt. <sup>3</sup>	EUR ohne MwSt. <sup>3</sup>	AG Sportback/Avant e-tron	AG Sportback/Avant e-tron performance	AG Sportback/Avant e-tron quattro	AG S line business e-tron	S6 e-tron
<b>Zweiter Ladezugang</b>	<p>Der zweite AC-Ladezugang auf der Beifahrerseite bietet in vielen alltäglichen Parksituationen einen möglichst kurzen Weg von der Ladesäule oder Steckdose bis zum Ladezugang des Fahrzeugs. Damit wird der Komfort beim klassischen Laden an Ladesäulen am Straßenrand gesteigert, da das Ladekabel auf der Gehwegseite verbleiben kann. Den gleichen Komfort bietet der zweite AC-Ladezugang beim Laden zu Hause in der privaten Garage oder am Stellplatz, wenn sich der Stromzugang auf der Beifahrerseite befindet. Der zweite AC-Ladezugang erlaubt die gleiche Ladeleistung wie der AC-Ladezugang auf der Fahrerseite.</p> <p>Die beiden AC-Ladezugänge können nicht gleichzeitig genutzt werden, eine gleichzeitige Verwendung der beiden AC-Ladezugänge wird durch ein Verriegelungskonzept der Ladeklappen verhindert.</p>				○	○	○	○	○
<b>Tankdeckel</b>					○	○	○	○	○
<b>Maximal mögliche Ladeleistung (DC)<sup>73</sup></b>	An High Power Charging-Stationen kann eine Schnellladeleistung der Hochvoltbatterie von bis zu 270 kW (DC) erreicht und dadurch ein Energiegehalt nachgeladen werden, der die Reichweite in 10 Minuten um bis zu 315 km erhöht. Der Ladezustand (SOC) der Hochvoltbatterie kann von 10 % auf 80 % in ca. 21 Minuten erhöht werden.				○	○	○	○	○
<b>Mobiles Heimladepaket kompakt<sup>74</sup></b>	<p>Das e-tron Ladesystem kompakt ist für das Laden an Steckdosen konzipiert, ein sogenanntes Mode-2-Ladesystem:</p> <ul style="list-style-type: none"> <li>▶ Es ist mobil einsetzbar.</li> <li>▶ Es besteht aus einer Bedieneinheit inklusive eines Fahrzeuganschlusskabels sowie zweier unterschiedlicher Netzanschlusskabel (mit Haushalts- und Industriestecker).</li> <li>▶ manuelles Umschalten zwischen 100 % und 50 % Ladeleistung</li> <li>▶ LEDs zeigen Status des Ladesystems und des Ladevorgangs an</li> <li>▶ Ladeleistung an Ihrem Fahrzeug bis zu 11 kW (3-phasig) oder 7,4 kW (1-phasig). Die Ladeleistung ist abhängig vom mitgelieferten Industriestecker und von marktspezifischen Stromnetzeigenschaften.</li> <li>▶ Lade-Equipment mit maximal möglicher Ladeleistung</li> <li>▶ keine Installation erforderlich, wenn bereits eine Industriesteckdose<sup>75</sup> vorhanden ist</li> <li>▶ kein Elektriker bei Rückgabe/Reparatur des Ladesystems erforderlich</li> <li>▶ Möglichkeit zur manuellen Reduktion der Ladeleistung</li> </ul> <p>Die Wandhalterung Clip bietet die Möglichkeit, die Bedieneinheit, das Ladekabel und den Ladestecker der Ladesysteme an häufig genutzten Ladeorten (z. B. Garagenwand) ordentlich und komfortabel zu befestigen und bietet:</p> <ul style="list-style-type: none"> <li>▶ einen mitgelieferten Steckerhalter (kann getrennt von der Wandhalterung montiert werden) zum sachgemäßen Aufbewahren des Fahrzeugladesteckers</li> <li>▶ ein abschließbares Schlüssel-Schloss-System, um ein einfaches Entwenden der Bedieneinheit zu verhindern</li> <li>▶ eine praktische Ladekabelaufnahme, damit ein zu langes Fahrzeuganschlusskabel bei Bedarf aufgewickelt werden kann</li> </ul>	PLK	700,- 588,24		●	●	●	●	●

# Technik/Sicherheit

		Bestellschlüssel	EUR inkl. 19% MwSt. <sup>3</sup> EUR ohne MwSt. <sup>3</sup>	AG Sportback/Avant e-tron	AG Sportback/Avant e-tron performance	AG Sportback/Avant e-tron quattro	AG S line business e-tron	SE e-tron
<b>Ladekabel Mode 3 für öffentliches Laden bis zu 22 kW (AC)</b>	Ladekabel zum Laden an öffentlichen AC-Ladesäulen (Typ 2). Das Kabel (6 m) verbindet die Ladesäule mit dem AC-Ladezugang des Fahrzeugs und ermöglicht eine Ladeleistung von bis zu 22 kW. Dabei kann pro Phase eine Stromstärke von bis zu 32 A übertragen werden.			○	○	○	○	○
<b>Haushaltsstecker Typ E/F für das e-tron Ladesystem<sup>72</sup></b>	Netzanschlusskabel (Länge 1,6 m, Stromstärke 10 A) mit gewinkeltm Haushaltsstecker Typ E/F für das e-tron Ladesystem kompakt  Hinweis: nur in Verbindung mit Mobilem Heimpladepaket kompakt (PLK) bestellbar	70T	ohne Mehrpreis	●	●	●	●	●
<b>Industriestecker CEE 16 A, 230 V, lang und gerade, für das e-tron Ladesystem<sup>76</sup></b>	Netzanschlusskabel (Länge 1,6 m) mit Industriestecker CEE 16 A, 1-phasig, blau, gerade Ausführung, für das e-tron Ladesystem kompakt  Mit diesem Stecker ist eine Ladeleistung von bis zu 3,7 kW möglich.  Hinweis: nur in Verbindung mit Mobilem Heimpladepaket kompakt (PLK) bestellbar	73M	ohne Mehrpreis	●	●	●	●	●
<b>Industriestecker CEE 16 A, 400 V, für das e-tron Ladesystem<sup>76</sup></b>	Netzanschlusskabel (Länge 0,9 m) mit Industriestecker CEE 16 A, 3-phasig, rot, gewinkelte Ausführung, für das e-tron Ladesystem kompakt  Hinweis: nur in Verbindung mit Mobilem Heimpladepaket kompakt (PLK) bestellbar	73J	ohne Mehrpreis	●	●	●	●	●
<b>Industriestecker CEE 16 A, 400 V, lang und gerade, für das e-tron Ladesystem<sup>76</sup></b>	Netzanschlusskabel (Länge 1,6 m) mit Industriestecker CEE 16 A, 3-phasig, rot, gerade Ausführung, für das e-tron Ladesystem kompakt  Hinweis: nur in Verbindung mit Mobilem Heimpladepaket kompakt (PLK) bestellbar	73P	ohne Mehrpreis	●	●	●	●	●
<b>Industriestecker CEE 32 A, 400 V, lang und gerade, für das e-tron Ladesystem<sup>76</sup></b>	Netzanschlusskabel (Länge 1,6 m) mit Industriestecker CEE 32 A, 3-phasig, rot, gerade Ausführung, für das e-tron Ladesystem kompakt  Hinweis: nur in Verbindung mit Mobilem Heimpladepaket kompakt (PLK) bestellbar	73Q	ohne Mehrpreis	●	●	●	●	●
<b>Plug &amp; Charge</b>	Mit der Funktion Plug & Charge autorisiert sich das vollelektrische Fahrzeug an kompatiblen Ladesäulen beim Einstecken des Ladesteckers automatisch. Das Starten des Ladevorgangs kann somit komfortabel ohne RFID-Karte oder App erfolgen. Mit dem Abziehen des Kabels wird der Vorgang wieder beendet.  Voraussetzung für die Nutzung von Plug & Charge: ▶ bestehender Vertrag mit Audi charging <sup>77</sup> ▶ vorherige Aktivierung in der myAudi App <sup>11, 12</sup> durch den Hauptnutzer ▶ Aktivierung der Funktion im MMI des Fahrzeugs			○	○	○	○	○

● = als Sonderausstattung lieferbar ○ = Serienausstattung ● = Serien-/Sonderausstattung modellabhängig – = kein Angebot. Erläuterungen zu den Fußnoten finden Sie ab Seite 169.

	Bestellschlüssel	EUR inkl. 19% MwSt. <sup>3</sup> EUR ohne MwSt. <sup>3</sup>	A6 Sportback/Avant e-tron	A6 Sportback/Avant e-tron performance	A6 Sportback/Avant e-tron quattro	A6 S line business e-tron	S6 e-tron
<p><b>Audi charging</b><sup>78</sup></p> <p>Audi charging ist für Privatkunden der Service für das komfortable Laden von e-tron Modellen und Plug-in-Hybridfahrzeugen der Marke Audi in einer Vielzahl von europäischen Ländern.</p> <p>Zur Verfügung stehen derzeit über eine Million öffentliche Ladestationen. Für die ladenetzübergreifende Nutzung dieser Ladesäulen über Landesgrenzen hinweg ist nur noch ein Vertrag mit Audi charging erforderlich. Das komfortable Handling erfolgt mit der myAudi App<sup>11, 12</sup>, der Audi charging-Karte oder per Plug &amp; Charge<sup>79</sup>.</p> <p>Audi charging bietet verschiedene maßgeschneiderte Ladetarife (basic, plus oder pro), um alle Mobilitätsbedarfe abzudecken.</p> <p>Audi charging vereint komfortables Laden und einfaches Handling:</p> <ul style="list-style-type: none"> <li>▶ eine Schnittstelle über myAudi<sup>11, 12</sup> für einfache Anmeldung, Freischaltung von Ladesäulen, Vertragsmanagement und Kostentransparenz</li> <li>▶ nahtlose Integration ins Audi MMI und in den e-tron Routenplaner</li> <li>▶ Unterstützung von Plug &amp; Charge<sup>79</sup></li> </ul>			●	●	●	●	●

# Audi connect

Audi Connect app interface on a smartphone screen. The interface is dark-themed and features several app icons arranged in a grid. At the bottom, there is a status bar with a temperature display.

- Nachrichten (Messages)
- Jetzt läuft (Now Playing)
- Kalender (Calendar) - FR 13
- Einstellungen (Settings)

Temperature: -19.5°C +

Audi Connect app interface on a car's infotainment screen. The interface is dark-themed and features a grid of app icons. A vertical sidebar on the left contains navigation and system icons.

- Navigation
- Radio
- Telefon (Phone)
- Fahrzeug (Vehicle)
- Einstellungen (Settings)
- Store
- Rechtliches (Legal)
- Online-Bordbuch (Online Handbook)
- Suche (Search)
- Themenwelt (Topic World)

### **Audi connect Navigation & Infotainment<sup>33</sup>**

#### **Audi assistant<sup>34</sup>**

Mit dem Audi assistant wird die Interaktion mit dem Fahrzeug noch einfacher durch die Sprachbedienung für zahlreiche Fahrzeug- und Infotainment-Funktionen. Als Paketbestandteil von Audi connect Navigation & Infotainment<sup>30</sup> bietet der Assistent außerdem den Zugang zu zahlreichen Online-Inhalten wie z. B. zum aktuellen Wetter oder zu den möglichen Navigationszielen<sup>35</sup>. Zudem kommt durch die Verbindung zu ChatGPT<sup>®80</sup>, bereitgestellt über Microsoft Azure<sup>®</sup> OpenAI<sup>®</sup> Service<sup>80,81</sup>, geballtes Wissen aus dem Internet in natürlicher Sprache ins Fahrzeug.<sup>82</sup>

Die Verbindung aus integrierter und in Audi connect Navigation enthaltener Online-Spracherkennung ermöglicht eine umfassende Bedienung von Fahrzeug- und Infotainment-Funktionen auf intuitive Weise. So ist es beispielsweise möglich, mit der Aussage „Ich habe kalte Füße“ die Heizung im Fußraum zu aktivieren.

Der Audi assistant kann per Tastendruck am Lenkrad oder per Sprache mit „Hey Audi“ aktiviert werden. Wenn nur der Fahrer im Fahrzeug ist, werden auf Wunsch unterstützte Befehle auch ganz ohne vorherige Nennung des Aktivierungsworts erkannt.<sup>83</sup>

Durch Aktivierung der „proaktiven Vorschläge und Routinen“ lernt der Audi assistant die angemeldete Person kennen, um die Nutzung des Fahrzeugs noch einfacher und komfortabler zu machen. Für bestimmte wiederkehrende Bedienungsaufgaben, wie zum Beispiel die Aktivierung der Umluftfunktion an einem bestimmten Ort oder die Einstellung der Sitzheizung, werden automatisch Routinen erstellt und zur Aktivierung vorgeschlagen. Zudem empfiehlt der Audi assistant noch nicht entdeckte oder bislang wenig genutzte Komfortfunktionen<sup>84</sup> im richtigen Moment proaktiv.

Nach Ablauf der Laufzeit von Audi connect Navigation & Infotainment<sup>30</sup> ist weiterhin eine Sprachbedienung von vielen der vorhandenen Fahrzeugfunktionen, wie beispielsweise den Klimateinstellungen, möglich. Auch erlernte Routinen bleiben erhalten. Die Online-Spracherkennung und Online-Inhalte sind jedoch nur mit Verlängerung von Audi connect weiterhin nutzbar.

#### **Kartenuodate online**

Neue Brücken, Tunnel oder Straßennamen: Das Straßennetz verändert sich ständig. Mit dem Kartenuodate online werden regelmäßig die neuesten Straßenkarten für die Navigation bereitgestellt. Die monatliche Aktualisierung der Navigationsdaten erfolgt über das Mobilfunknetz der fest im Fahrzeug verbauten eSIM. Die Aktualisierungsdaten sind dabei auf die Heimatregion, z. B. Deutschland Süd, begrenzt. Sobald eine Route in eine weitere Region gestartet wird, erfolgt ab ca. 10 % der gefahrenen Strecke auch für diese Region eine Aktualisierung.

#### **myAudi Navigation**

Wurde über myAudi ein Ziel gefunden, so kann es direkt an das Fahrzeug gesendet und dort beim Einsteigen als Navigationsziel übernommen werden. So können z. B. Routen und ganze Touren komfortabel vor Fahrtantritt in myAudi geplant und dann im Fahrzeug abgerufen werden. Darüber hinaus kann die Navigation nahtlos auf dem Smartphone mit der myAudi App<sup>11,12</sup> außerhalb des Fahrzeugs fortgesetzt werden, um die letzten Meter zum Ziel zu finden. Die myAudi Navigation hilft auch beim Rückweg zum Fahrzeug. Kommt es auf einer der üblichen Fahrstrecken zu Verzögerungen, kann dies über eine Push-Benachrichtigung auf dem Smartphone angezeigt werden.

# Audi connect

## Audi connect Navigation & Infotainment<sup>33</sup> (Fortsetzung)

### e-tron Routenplaner

Der e-tron Routenplaner ermöglicht komfortable Routen- und Ladeplanung und passt sich dabei nutzerspezifischen Anforderungen an. Die Planung der Route kann entweder bequem in der myAudi App<sup>11, 12</sup> oder direkt im Fahrzeug erfolgen. In beiden Fällen werden die Ladepunkte entlang der Route berechnet, um das Ziel zu erreichen. Dabei nutzt der e-tron Routenplaner einen komplexen Algorithmus und bezieht in die Berechnung neben dem Ladezustand der Batterie auch die Verkehrslage, SOC-Einstellungen sowie die Topografie mit ein und zeigt die Ankunftszeit inklusive der notwendigen Ladezeit an. Während eines aktiven Ladevorgangs werden die verbleibende Ladezeit und der aktuelle Ladezustand der Batterie angezeigt. Sobald die Fahrt fortgesetzt werden kann, kann dies als Push-Nachricht auf dem Smartphone angezeigt werden.

Es besteht die Möglichkeit, gewünschte Ladestationen bzw. Anbieter zu bevorzugen oder zu vermeiden. Für die geplanten Ladestops werden weiterführende Informationen wie beispielsweise Zahlungsmöglichkeiten, Öffnungszeiten oder eine Auslastungsprognose zur Verfügung gestellt.

Wurde über myAudi ein Ziel gefunden, so kann es direkt an das Fahrzeug gesendet und dort beim Einsteigen als Navigationsziel übernommen werden. So können z. B. Routen und ganze Touren komfortabel vor Fahrtantritt in myAudi geplant und dann im Fahrzeug abgerufen werden. Darüber hinaus kann die Navigation nahtlos auf dem Smartphone mit der myAudi App<sup>11, 12</sup> außerhalb des Fahrzeugs fortgesetzt werden, um die letzten Meter zum Ziel zu finden. Die myAudi Navigation hilft auch beim Rückweg zum Fahrzeug. Kommt es auf einer der üblichen Fahrstrecken zu Verzögerungen, kann dies über eine Push-Benachrichtigung auf dem Smartphone angezeigt werden.

### Navigation mit Google Satellitenkarte

Durch die hochdetaillierte Satellitenkarte von Google<sup>36</sup> wirkt die Kartendarstellung im Zentraldisplay des Navigationssystems noch realistischer. Dank der Luftaufnahmen ergibt sich eine bessere Wiedererkennbarkeit und Orientierung. Die Routenführung mit den Satellitenkarten von Google<sup>36</sup> trägt zu einem hochwertigen Erscheinungsbild der Audi Navigation bei.

### Onlinesuche nach Navigationszielen<sup>11</sup>

Durch den Zugriff auf umfassende Internet-Datenbanken werden passende Navigationsziele zur Sucheingabe geliefert. Ziele können auch mittels Spracheingabe gefunden werden, was die Ablenkung vom Straßenverkehr reduziert. Neben Adressdaten, die direkt als Navigationsziel übernommen werden können, liefert die Onlinesuche dazu passende Informationen wie Öffnungszeiten und Kontaktdaten.

### Online-Verkehrsinformationen plus

Bei der Routenberechnung online werden aktuelle Verkehrsflussinformationen des Serviceproviders TomTom berücksichtigt. Davon profitieren die Routenführung und die Genauigkeit der berechneten Ankunftszeit. Verkehrsflussinformationen werden farbig in der Navigationskarte angezeigt. Die kontinuierliche Datenaktualisierung liefert schnelle Informationen über Stautentstehung und -auflösung. Der Dienst beinhaltet spurgenaue Verkehrsflussdaten auf Autobahnen – im Bereich von Abfahrten und Knotenpunkten – sowie in innerstädtischen Kreuzungsbereichen. Die Anzeige von Fahrstreifensperrungen erfolgt im MMI touch-Display. Darüber hinaus erfolgt die Berücksichtigung prädiktiver Verkehrsflussdaten zur Berechnung genauerer Ankunftszeiten.

### Online-Points-of-Interest

Direkt aus der Navigation auf eine Vielzahl von Standorten, auf sogenannte Points of Interest (u. a. Tankstellen, Supermärkte, Restaurants, Parkhäuser), zugreifen. Auf Wunsch erhalten Sie über das MMI touch-Display relevante und standortbezogene Angebote und erweiterte Informationen von ausgewählten Drittanbietern. Dazu gehören beispielsweise die Verfügbarkeit von WLAN, rollstuhlgerechten Eingängen sowie aktuelle Öffnungszeiten. Ein Symbol im MMI touch-Display weist auf bestimmte Aktionen am Zielort hin wie z. B. Gutscheine, die eingelöst werden können. Durch die Integration von Nutzerbewertungen und Fotos ist es noch einfacher, sich für ein Reiseziel zu entscheiden.

---

## **Audi connect Navigation & Infotainment<sup>33</sup> (Fortsetzung)**

### **On-Street-Parking<sup>37, 38</sup>**

On-Street-Parking zeigt die Wahrscheinlichkeit an, entlang bestimmter Straßen einen freien Parkplatz zu finden. Außerdem sind nützliche Zusatzinformationen verfügbar wie Preise oder ob es sich um Anwohnerparkplätze handelt.

### **Gefahreninformationen<sup>11</sup>**

Die Schwarmfunktion „Lokale Gefahreninformationen (LGI)“ warnt vor folgenden Ereignissen auf der Route: Pannen, Unfällen, Sichtbehinderungen und Schleudergefahren. Die Anzeige erfolgt optisch in der MMI-Navigationskarte sowie optisch und akustisch im Kombiinstrument.

### **Hochdetaillierte 3D-Städte-Darstellung**

Die Hervorhebung markanter Gebäude und Sehenswürdigkeiten in realistischer 3D-Optik sorgt für eine bessere Wiedererkennbarkeit von Gebäuden und erleichtert die Orientierung in ausgewählten Städten.

### **Spurgenaue Navigation**

Dieser Dienst bietet eine detailgetreue Spurinformaton für mehrspurige Straßen in Kreuzungsbereichen, bei Ab- und Auffahrten oder in Abbiegesituationen, sowohl innerorts als auch außerorts. Die visuelle Positionierung des Fahrzeugs in der Kartendarstellung im MMI sowie die Genauigkeit der Spurinformaton werden dadurch verbessert.

### **Nutzer-Profil**

Durch das Anlegen eines Nutzer-Profiles im Fahrzeug kann eine Vielzahl von Einstellungen, wie zum Beispiel Ergonomie-, Infotainment- oder Lichteinstellungen, in einem persönlichen Nutzer-Profil gespeichert werden. Über das MMI können unterschiedliche Nutzer-Profile (myAudi<sup>11</sup> oder lokal) angelegt oder ein Gast-Profil verwendet werden. Beim Einsteigen ins Fahrzeug erscheint eine persönliche Begrüßung im MMI und die individuellen Einstellungen der identifizierten Person werden geladen. Die Einstellungen der zuletzt aktiven Person werden beim Ausschalten des Motors dem jeweiligen Nutzer-Profil oder dem verwendeten Fahrzeugschlüssel zugeordnet. Die Anzahl der gespeicherten Fahrzeugeinstellungen ist abhängig von den gewählten Sonderausstattungen.

### **Zugang Themenwelt**

Greifen Sie über den Bereich Themenwelt<sup>11</sup> in Ihrer myAudi App<sup>11, 12</sup> auf ein stetig wachsendes Portfolio kuratierter Hintergrundbilder<sup>85</sup> für das MMI-Display und das MMI Beifahrerdisplay<sup>10, 86</sup> zu – von stimmungsvollen Aufnahmen berühmter Fotografen bis hin zu saisonalen Motiven. In Verbindung mit Ambiente-Lichtpaket plus<sup>10, 87</sup> passt sich die Ambientebeleuchtung automatisch farblich an das Motiv an.

### **Ampelinformationen online<sup>39</sup>**

Der Dienst Ampelinformationen online zeigt im Kombiinstrument eine Geschwindigkeitsempfehlung im Rahmen des geltenden Tempolimits an, mit der die nächste Ampel bei Grün erreicht werden kann. Beim Halten an einer roten Ampel erscheint im Kombiinstrument ein Countdown, der die Sekunden bis zur nächsten Grünphase herunterzählt.

# Audi connect

## Rechtshinweise zu Audi connect Navigation & Infotainment (IT3)

Bitte beachten Sie: Die Funktionen arbeiten nur innerhalb von Systemgrenzen und sind teilweise von der Verfügbarkeit von Diensten Dritter abhängig. Die AUDI AG übernimmt keine Haftung hinsichtlich der Richtigkeit dieser Daten.

Die Nutzung der von Audi connect unterstützten Dienste ist nur in Verbindung mit einem Navigationssystem möglich. Die Erbringung der Audi connect-Dienste erfolgt durch die AUDI AG/Importeure. Die Datenverbindung für die Audi connect-Dienste wird über eine fest im Fahrzeug verbaute SIM-Karte durch einen Mobilfunkanbieter hergestellt. Die Kosten dieser Datenverbindungen sind im Preis für die Audi connect-Dienste enthalten.

Die Verfügbarkeit der von Audi connect Navigation & Infotainment unterstützten Dienste ist länderabhängig.

Audi connect ermöglicht je nach Fahrzeugmodell den Zugriff auf Dienste von unseren Service-Providern und Drittanbietern. Sofern die Audi connect-Dienste auf Leistungen von unseren Service-Providern und Drittanbietern basieren, kann eine dauerhafte Verfügbarkeit nicht gewährleistet werden, da die Verfügbarkeit in deren Verantwortung liegt.

Die Audi connect-Dienste werden für 24 Monate ab Neufahrzeugauslieferung zur Verfügung gestellt. Danach verlängert sich die Laufzeit kostenfrei einmalig um weitere 12 Monate.

Falls Sie eine solche Verlängerung nicht wünschen, teilen Sie dies bitte schriftlich an folgende Anschrift mit:

AUDI AG  
Kundenbetreuung Deutschland  
85045 Ingolstadt  
E-Mail: [kundenbetreuung@audi.de](mailto:kundenbetreuung@audi.de)

Bei einer nachträglichen Buchung der Audi connect-Dienste über den Functions Store, als Einzelbuchung oder im Paket mit einer zeitlich befristeten Buchung des MMI-Navigationssystems, stehen die Audi connect-Dienste nur für den gebuchten Zeitraum zur Verfügung. Auch bei einer unbefristeten Buchung des MMI-Navigationssystems beträgt die maximale Laufzeit der Audi connect-Dienste 24 Monate ab Buchung mit einmaliger kostenfreier Verlängerung um weitere 12 Monate.

Informationen zu einer anschließenden Verlängerung der Audi connect-Dienste erhalten Sie unter [www.audi.com/connect](http://www.audi.com/connect) und bei Ihrem Audi Partner.

## Audi connect Notruf & Service mit Audi connect Remote & Control<sup>43</sup>

### Audi connect Notruf

Im Falle eines schweren Unfalls wird automatisch ein Notruf ausgelöst. Mithilfe der Übermittlung fahrzeugrelevanter Daten wie Unfallort oder Anzahl der im Fahrzeug sitzenden Personen an das Audi Notruf Callcenter kann schnell und zielgerichtet Hilfe organisiert werden. Geschulte Call Center Agents betreuen die Verunfallten auch im Ausland in der Landessprache<sup>49</sup> des Fahrers und informieren parallel die lokalen Rettungskräfte mit den zur Rettung relevanten Daten. Der Audi connect Notruf kann auch manuell über eine Taste ausgelöst werden, um beispielsweise Hilfe für andere zu rufen.

### Audi Schadenservice

Stellen die Fahrzeugsensoren einen leichten Unfall ohne Airbag-Auslösung oder/und Gurtstraffung fest, so öffnet sich dazu automatisch eine Maske im MMI touch-Display, die zur Auswahl stellt, ob Unterstützung bei der Schadenabwicklung benötigt wird oder ein Notruf ausgelöst werden soll. In beiden Fällen steht speziell geschultes Servicepersonal zur Verfügung.

### Online-Pannruf

Im Falle einer Panne kann über die Service-Call-Taste im Dachmodul der Online-Pannruf ausgelöst werden. Das Fahrzeug baut eine Sprachverbindung zur Audi Hilfe auf. In vielen Fällen kann auf Basis der vom Fahrzeug gesendeten Daten die Beanstandung identifiziert und eine schnelle, kundenadäquate Lösung gefunden werden.

**Audi connect Notruf & Service mit  
Audi connect Remote & Control<sup>43</sup> (Fortsetzung)**

**Prädiktive Wartungserinnerung<sup>5, 11, 44, 45, 46</sup>**

Der Audi connect-Dienst Prädiktive Wartungserinnerung überwacht innerhalb von Systemgrenzen den Zustand von ausgewählten Verschleißteilen des Fahrzeugs auf Basis von Zeit, Laufleistung und Sensordaten. Der Dienst bietet jederzeit einen Überblick über den Status der Verschleißteile in der myAudi App<sup>11, 12</sup>. Ein Wartungsbedarf kann mithilfe des Dienstes frühzeitig erkannt werden. Dieser Status wird dem in myAudi angegebenen Audi Partner übermittelt, der daraufhin die Nutzer kontaktieren und den Service-Termin vorbereiten kann.

**Fahrzeug-Ferndiagnose<sup>5, 11, 44, 46</sup>**

Mit diesem Audi connect-Dienst kann innerhalb von Systemgrenzen eine Ferndiagnose des Fahrzeugs durchgeführt werden. Daraus können Handlungsempfehlungen für das weitere Vorgehen abgeleitet werden. Eine Fahrzeug-Ferndiagnose kann durch den Audi Service Partner oder den Online-Pannruf gestartet werden.

**Fahrzeug-Fernreparatur<sup>11, 44, 46, 47</sup>**

Mit dem Audi connect-Dienst Fahrzeug-Fernreparatur können softwarebasierte Fehlfunktionen an Fahrzeugen aus der Ferne behoben werden. Innerhalb der Systemgrenzen ermöglicht dieser Dienst eine schnelle und effiziente Lösung, ohne dass ein Werkstattbesuch erforderlich ist. Die Fahrzeug-Fernreparatur erfolgt auf Basis einer Fahrzeug-Ferndiagnose durch den Audi Service Partner oder den Online-Pannruf, wodurch sofortige Maßnahmen zur Behebung von Störungen ergriffen werden können.

**Online-Car-Care<sup>11, 44, 46, 48</sup>**

Der Audi connect-Dienst Online-Car-Care zeigt Servicehinweise, prädiktive Meldungen und Feldmaßnahmen (Servicemaßnahmen oder Rückrufe) in der myAudi App<sup>11, 12</sup> sowie im Infotainment-System Ihres Fahrzeugs an. Relevante Kontrollleuchten und Fahrerhinweise aus dem Kombiinstrument werden an die myAudi App<sup>11, 12</sup> übertragen und sind dort zusätzlich einsehbar. Bei Bedarf haben Sie die Möglichkeit, eine Terminanfrage direkt an den hinterlegten Audi Partner zu senden

**Fahrzeugstatus**

Durch den Fahrzeugstatus lässt sich eine Vielzahl von Informationen bequem über die myAudi App<sup>11, 12</sup> von Ihrem Smartphone aus abrufen. Der Dienst umfasst unter anderem folgende Informationen: Ladezustand Batterie, elektrische Reichweite, Verriegelungsstatus der Türen und Fenster, Lichtstatus, Serviceintervall, Warnleuchten und Warnhinweise.

**Fahrdaten**

Lassen Sie sich in der myAudi App<sup>11, 12</sup> den Verbrauch, die Fahrzeit und die Fahrstrecke Ihres Fahrzeugs übersichtlich anzeigen.

**Remote Ver- und Entriegeln<sup>50</sup>**

Das Fahrzeug kann bequem per Smartphone über die myAudi App<sup>11, 12</sup> ver- und entriegelt werden.

**Remote Fahrzeugsignal<sup>51</sup>**

Um das Fahrzeug zu lokalisieren, können Hupe und Warnblinkanlage per Smartphone über die myAudi App<sup>11, 12</sup> aktiviert werden.

**Parkposition**

Die Parkposition des Fahrzeugs wird auf dem Smartphone in der Karte der myAudi App<sup>11, 12</sup> angezeigt.

**Remote Klimatisieren**

Die Standheizung und -klimatisierung kann einfach über die myAudi App<sup>11, 12</sup> gesteuert werden und so vor Fahrtantritt den Innenraum vortemperieren.

**Remote Laden**

Planung von Ladestopps und Programmierung von Timern einfach über die myAudi App<sup>11, 12</sup> einstellen

# Audi connect

## Audi connect Notruf & Service mit

### Audi connect Remote & Control<sup>43</sup> (Fortsetzung)

## Benachrichtigung Diebstahlwarnanlage<sup>52</sup>

Wird die Diebstahlwarnanlage<sup>10</sup> ausgelöst, erfolgt eine Push-Benachrichtigung über die myAudi App<sup>11, 12</sup> auf dem Smartphone.

## Rechtshinweise zu Audi connect Notruf & Service mit

### Audi connect Remote & Control (IW3)

Abhängig von länderspezifischer Verfügbarkeit.

In Gebieten mit unzureichendem GPS-Empfang oder außerhalb der Abdeckung des jeweiligen Mobilfunknetzes können einige Funktionen/Dienste keine Daten senden/empfangen und sind ggf. nicht oder nur eingeschränkt verfügbar.

Bitte beachten Sie: Die Funktionen arbeiten nur innerhalb von Systemgrenzen und sind teilweise von der Verfügbarkeit von Diensten Dritter abhängig. Die AUDI AG übernimmt keine Haftung hinsichtlich der Richtigkeit dieser Daten.

Die Erbringung der Dienste erfolgt über eine im Fahrzeug verbaute SIM-Karte. Die Kosten für Gesprächs- und Datenverbindungen sind im Preis für die Dienste enthalten. Die von Audi zur Verfügung gestellten Dienste sind nur innerhalb der Abdeckung des Mobilfunknetzes des von Audi gewählten Mobilfunknetzes verfügbar.

Das Paket Audi connect Notruf & Service mit Audi connect Remote & Control wird für bis zu 10 Jahre ab Neufahrzeugauslieferung zur Verfügung gestellt.

Der gesetzliche Notruf steht ab Neufahrzeugauslieferung ohne Laufzeitbegrenzung zur Verfügung und entspricht den gesetzlichen Anforderungen des paneuropäischen Notrufsystems („eCall“)

Im Falle eines automatisch ausgelösten Notrufs kann die Audi Notrufzentrale die erhaltenen Informationen zur Alarmierung des Rettungsdienstes an die örtliche Leitstelle oder Polizeidienststelle weitergeben, um eine möglichst schnelle Hilfestellung zu ermöglichen. Nähere Informationen über die Verarbeitung personenbezogener Daten entnehmen Sie bitte dem Datenschutzhinweis zu Audi connect und dem Datenschutzhinweis zu myAudi.

Weiterer Hinweis:

Sofern Audi connect-Produkte und -Services auf Leistungen von Drittanbietern basieren, kann eine dauerhafte Verfügbarkeit nicht gewährleistet werden, sondern obliegt der Verantwortung der Drittanbieter.

Im Falle von behördlichen, staatlichen oder anderen gesetzlich notwendigen Änderungen oder im Falle eines Wegfalls notwendiger Telekommunikationssysteme und -dienste (z. B. wenn unser Mobilfunkanbieter Mobilfunkdienste, die in Ihrem Fahrzeugmodell verwendet werden, beendet oder einschränkt) liegen der Austausch sowie die Kosten für den Austausch von Geräten, die aufgrund einer solchen Änderung oder eines Wegfalls erforderlich sind, nicht in der Verantwortung der AUDI AG.

Weitere Störungen der Dienste können sich aus Gründen höherer Gewalt oder aufgrund technischer und sonstiger Maßnahmen ergeben, die etwa an den Anlagen der AUDI AG, der Lieferanten oder der Netzbetreiber für einen ordnungsgemäßen Ablauf erforderlich sind (z. B. Wartung, Reparatur, systembedingte Software-Updates, Erweiterungen). Die AUDI AG wird alle zumutbaren Anstrengungen unternehmen, um solche Störungen unverzüglich zu beseitigen oder auf die Beseitigung hinzuwirken.



# Audi Original Zubehör



EUR inkl.  
19 % MwSt.<sup>3</sup>  
EUR ohne  
MwSt.<sup>3</sup>

## Sport und Design/Räder

<b>Sling Bag</b>	Das sportliche Taschendesign ist auf den Stil der Elektroroller abgestimmt. Die Querträgertasche/Sling Bag ist mit einem Gurt anstelle der herkömmlichen zwei ausgestattet und passt sich der Form der Schulter an.	<b>38,-</b> 31,93
<b>Audi Helm</b>	Der Helm bietet dank Hartschalen-Technologie unschlagbaren Schutz für den Kopf. Für Fahrrad und e-Scooter verwendbar; in verschiedenen Designs erhältlich.	ab <b>100,-</b> 84,03
<b>Rädertasche</b>	Das 4-teilige Set mit praktischen Tragegriffen ermöglicht das einfache und saubere Transportieren und Aufbewahren von Kompletträdern. Das Material besteht aus reißfestem Kunststoff. In den Außentaschen können die Radschrauben aufbewahrt werden. In drei Größen erhältlich	ab <b>33,-</b> 27,73
<b>Schneeketten</b>	sorgen für mehr Sicherheit sowie maximale Traktion auf verschneiten und vereisten Straßen	<b>245,-</b> 205,88
<b>Dynamische Nabenkappen</b>	Ausdrucksstarker Blickfang mit faszinierender Inszenierung. Charakteristisch für die dynamischen Nabenkappen sind die sowohl im Stand wie auch während der Fahrt immer waagrecht ausbalancierten Audi Ringe in der Felgenmitte.  Hinweis: Die Verbaubarkeit ist abhängig vom Rad-Design. Lieferumfang: 1 Satz (4 Stück)	<b>130,-</b> 109,24
<b>Ventilkappen</b>	4 Ventilkappen aus Metall mit Audi Logo	<b>27,50</b> 23,11
<b>Einstiegsleuchte-LED</b>	Für eine überzeugend sportliche Performance: Die Einstiegsleuchte-LED projiziert entweder die Audi Ringe, die Audi Ringe mit Gecko, das zweifarbige S-Logo, den Schriftzug Vorsprung oder das Logo des FC Bayern München mit Audi Ringen beim Öffnen der Fahrzeugtüren auf den Untergrund. Dies sorgt nicht nur für eine gesteigerte Helligkeit beim Einsteigen, sondern auch für eine individuelle sportliche Optik. Die Einstiegsleuchte-LED stellt eine Weiterentwicklung der serienmäßigen Einstiegsleuchten dar. Lieferumfang: 2er-Set; zzgl. Einbau	<b>135,-</b> 113,45
<b>Schlüsselblende mit Audi Ringen</b>	Die hochwertige Schlüsselblende (in vielen verschiedene Farben) mit Audi Ringen bietet eine exklusive Individualisierung des Fahrzeugschlüssels. Die Dekorblende wird auf dem Originalschlüssel mittels einer innen angebrachten Klebefolie befestigt. Lieferumfang: zweiteilige Schlüsselblende, Montageanleitung	<b>40,-</b> 33,61

153

## Kommunikation

<b>Dashcam (Universal Traffic Recorder 2.0)</b>	Frontkamera oder Front- und Heckkamera zur Videodokumentation während der Fahrt und während des Parkens	ab <b>390,-</b> 327,73
---	---	---------------------------

# Audi Original Zubehör

EUR inkl.  
19% MwSt.<sup>3</sup>  
EUR ohne  
MwSt.<sup>3</sup>

## LTE-Router für Audi Dashcam (Universal Traffic Recorder 2.0)

Der LTE-Router inklusive LTE-Antenne und Kabelsatz für den Universal Traffic Recorder 2.0 ermöglicht den Fernzugriff über mobile Endgeräte wie Smartphones, Tablets, Laptops oder Desktop-Computer auf die Bilddateien der Dashcam. Der Zugriff erfolgt über eine private Cloud (z. B. Google Cloud, Dropbox etc.), für die zusätzlich Kosten anfallen können. Die Nutzer\_innen können so die Kontrolle über das Bildmaterial behalten und es bei Bedarf dauerhaft speichern oder löschen. Bitte beachten Sie die landesspezifischen Datenschutzbedingungen.

Lieferumfang: 1 LTE-Router, 1 LTE-Antenne, 1 Kabelsatz

**285,-**  
239,50

## Transport

### Gepäckraumtasche

Die praktische, flexible Aufbewahrungstasche für Gegenstände im Gepäckraum: Die Gepäckraumtasche dient der sauberen und sicheren Aufbewahrung unterschiedlicher Gegenstände im Kofferraum.

**37,-**  
31,09

### Aufbewahrungstasche für e-tron Ladekabel

Die Aufbewahrungstasche dient der sauberen und sicheren Aufbewahrung der Ladekabel. Sie ist für den vorderen und hinteren Kofferraum geeignet. In der Tasche befinden sich 2 Netztaschen an der Deckelinnenseite, die Handschuhe und ein Reinigungstuch enthalten.

**37,-**  
31,09

### Grundträger

zur Montage diverser Dachaufbauten; maximal zulässiges Gesamtgewicht von Träger, Aufbauteilen und Beladung siehe Bordbuch

**340,-**  
285,71

### Universalhalterung Dachaufbauten

Die Universalhalterungen lassen sich einfach und schnell auf dem Audi Original Grundträger stehend oder liegend montieren. Durch die Befestigung des Transportguts mit den mitgelieferten Spanngurten bieten sie beispielsweise Kajaks, SUPs (Stand Up Paddle) bzw. sonstigen, gemäß den Vorgaben in der Bedienungsanleitung geeigneten Gegenständen einen guten Halt. Gummiauflagen tragen zum Schutz vor Kratzern beim Beladen und Transportieren bei.

Eigengewicht: 4 kg

Maximale Zuladung: 50 kg

Lieferumfang: 2 Paar Universalhalter Dachaufbauten, 3 Spannbänder, 1 Drehmomentschlüssel

**365,-**  
306,72

### Dachträgertasche, universell

Dachträgertasche aus strapazierfähigem Material zum Transport und zur Aufbewahrung von Grund- und Relingträgern; mit kleiner Seitentasche für die Bedienungsanleitung und den Drehmomentschlüssel; mit Tragegriff und Schlaufe zum Aufhängen an einem Haken z. B. in der Garage

**41,-**  
34,45

EUR inkl.  
**19 % MwSt.**<sup>3</sup>  
 EUR ohne  
 MwSt.<sup>3</sup>

<p><b>Dachkorb</b></p>	<p>Der flexible und robuste Dachkorb mit Spanngurten und Haltern zum Verzurren des Ladeguts ist für das Verstauen von Gepäck, wie z. B. der Audi Reisetasche, geeignet. Die leichte, stabile Aluminium-Rahmenstruktur ist mit einer mattschwarzen Pulverbeschichtung ummantelt. Der Boden des Dachkorbs besteht aus fünf Längsprofilen, an denen das mitgeführte Ladegut individuell befestigt werden kann. Die Befestigung kann zum Beispiel mit den im Lieferumfang enthaltenen zwei Spanngurten und vier Haltern erfolgen.</p> <p>Nur in Verbindung mit einem für das Fahrzeug geeigneten Grundträger nutzbar. Der Dachkorb lässt sich einfach befestigen, indem er fest an den Quertraversen des Grundträgers für Dachtransportsysteme montiert wird.</p> <p>Technische Eigenschaften:        Material: Aluminium, pulverbeschichtet, Kunststoff, lackiert        Farbe: Schwarz matt        Maße: 1.500 mm x 1.120 mm x 135 mm        Traglast: 40 kg</p> <p>Lieferumfang:        Dachkorb, 2 Spanngurte, 4 Halter, Montageanleitung</p>	<p><b>1.900,-</b>        1.596,64</p>
<p><b>Ski- und Gepäckboxen</b></p>	<p>neues Audi Design mit verbesserter Aerodynamik dank flacher, sportlicher Optik; brillantschwarz mit Aufkleber Audi Ringe in Florettsilber; hochwertiger Look mit sichtbaren Verbindungselementen; abschließbar und beidseitig zu öffnen mit zentraler Mehrpunktverriegelung für bequemes Be- und Entladen; einfache und schnelle Montage durch Powerclick; System mit getrennter Schließ- und Öffnungsfunktion und Anzeige des Status offen oder geschlossen; Schnellbefestigungssystem inkl. Drehmomentbegrenzung; maximal zulässige Beladung 75 kg; citycrashgetestet</p> <ul style="list-style-type: none"> <li>▶ 250 l; max. Skilänge: 175 cm; max. Anzahl Skier: 3-5 Paar; max. Anzahl Snowboards: 3-4</li> <li>▶ 310 l; max. Skilänge: 155 cm; max. Anzahl Skier: 3-6 Paar; max. Anzahl Snowboards: 3-4</li> <li>▶ 430 l; max. Skilänge: 200 cm; max. Anzahl Skier: 5-7 Paar; max. Anzahl Snowboards: 3-5</li> <li>▶ 510 l; max. Skilänge: 210 cm; max. Anzahl Skier: 5-7 Paar; max. Anzahl Snowboards: 3-5</li> </ul> <p>Unterstreichen Sie das progressiv-sportliche Design der Ski- und Gepäckbox mit Dekorfolien (in verschiedenen Farben erhältlich).</p>	<p><b>585,-</b>        491,60  <b>645,-</b>        542,02  <b>855,-</b>        718,49  <b>1.090,-</b>        915,97</p> <p>ab <b>110,-</b>        92,44</p>
<p><b>Reisetasche für Dach- und Heckbox</b></p>	<p>Die Reisetasche Größe S für Dach- und Heckbox verfügt über ein Fassungsvermögen von 43 l und ist optimal auf die Audi Dachboxen abgestimmt. Der wasserdichte Boden mit 5 cm hoher Umrandung sorgt für besseren Schutz des Transportguts. In Kombination mit der Reisetasche Größe M und/oder der Reisetasche Größe L können die Audi Dachboxen optimal ausgenutzt werden.</p>	<p>ab <b>55,-</b>        46,22</p>

# Audi Original Zubehör

EUR inkl.  
19% MwSt.<sup>3</sup>  
EUR ohne  
MwSt.<sup>3</sup>

<b>Outdoor-Reisetasche</b>	Die robuste, wasserabweisende Outdoor-Reisetasche mit Audi Branding kann zum Transport auf dem Audi Dachkorb genutzt werden. Dank dem Rollverschluss mit Reißverschluss lässt sie sich flexibel befüllen und ist damit zum Beispiel für Outdoor-Aktivitäten geeignet.	<b>200,-</b> 168,07
<b>Outdoor-Rucksack</b>	Durch seine Größe eignet sich der robuste, wasserabweisende Outdoor-Rucksack beispielsweise für Tagestouren. Die gepolsterte Rückseite und die gepolsterten, längenverstellbaren Schultergurte bieten bequemen Tragekomfort. Zusätzlich befindet sich auf der Rückseite oben ein Tragegriff. Der flexible Rolltop-Verschluss und das wasserabweisende Material mit TPU-Beschichtung tragen dazu bei, den Inhalt der Tasche vor Nässe und grober Verschmutzung zu schützen. Im Inneren des Outdoor-Rucksacks befindet sich außerdem ein Notebook-Fach. Farbe: Schwarz/Grau	<b>160,-</b> 134,45
<b>Ski- und Snowboardhalter</b>	zur Montage auf dem Grundträger; für maximal 4 Paar Ski/2 Snowboards; auch für 6 Paar Ski/4 Snowboards und ausziehbar erhältlich	<b>230,-</b> 193,28
<b>Fahrradhalter</b>	zur Montage auf dem Grundträger; maximal zulässige Traglast von 20 kg ist zu beachten; für 1 Fahrrad	<b>190,-</b> 159,66
<b>Fahrradträger für die Anhängervorrichtung, klappbar</b>	Abschließbarer Träger für bis zu 2 Fahrräder; maximale Traglast 60 kg. Das Öffnen des Kofferraums ist mit dem wegklappbaren Fahrradträger möglich. Erweiterungssatz für 3. Fahrrad gegen Aufpreis erhältlich	<b>675,-</b> 567,23
<b>Fahrradträger für die Anhängervorrichtung, klapp- und faltbar</b>	Abschließbarer Träger in Schwarz für bis zu 2 Fahrräder oder E-Bikes, maximale Traglast 60 kg. Das Öffnen des Kofferraums ist mit dem wegklappbaren Fahrradheckträger möglich. Dank der Faltbarkeit ist der Träger einfach zu verstauen (inkl. Transporttasche). Auffahrschiene gegen Aufpreis erhältlich	<b>805,-</b> 676,47

## Familie

### **Audi Juniorsitz i-Size** blaugrau oder schwarz

Der Audi Juniorsitz i-Size ist laut UN ECE R 129/03 für Kinder mit einer Größe von 100 bis 150 cm geeignet. Empfohlen ab 3,5 bis ca. 12 Jahre. Die Sitzfläche und die Lehne können getrennt werden. Die Sitzfläche kann für Kinder ab 138 cm Körpergröße auch ohne Lehne verwendet werden. UN ECE R 129/03 schreibt vor, dass für Kinder zwischen 100 und 138 cm Körpergröße der komplette Kindersitz mit Sitz und Lehne verwendet werden muss. Die Befestigung muss durch den 3-Punkt-Gurt des Fahrzeugs und mit den fahrzeugspezifisch und teilweise optional gegen Aufpreis erhältlichen Verankerungspunkten nach UN ECE R 129/03 i-Size-Befestigungsstandard erfolgen.

Die AUDI AG empfiehlt die Verwendung mit Rückenlehne, da das Kind so optimal geschützt ist. Die Sitzerrhöhung ohne Rückenlehne sollte nur im Ausnahmefall verwendet werden, wenn die Kopfstütze des Kindersitzes nicht maximal ausgefahren werden kann. Dieser Kindersitz darf als Sitzerrhöhung ohne Rückenlehne verwendet werden, sofern das Kind eine Körpergröße zwischen 138 und 150 cm aufweist.

### **Kindersitzunterlage**

Die Audi Kindersitzunterlage ist designtechnisch auf die Kindersitze sowie auf das Interieur des Fahrzeugs abgestimmt. Ihre Fahrzeugsitze werden vor Verschmutzung sowie vor eventuellen Abdrücken der Kindersitze verschont.

### **Rückenlehenschutz**

Praktischer Schutz reduziert Verschmutzung der Rückenlehne und bietet zusätzlichen Stauraum. Der Audi Rückenlehenschutz ist auf das Design der Kindersitzunterlage, der Audi Kindersitze sowie auf das Interieur des Fahrzeugs abgestimmt. Der Schutz der Rückseite der Vordersitze vor Verschmutzung wird mit diesem Rückenlehnen-schoner erhöht.

Erläuterungen zu den Fußnoten finden Sie ab Seite 169.

**339,-**  
284,87

**39,-**  
32,77

**36,-**  
30,25

## Komfort und Schutz

<b>Marderabwehr</b>	<p>Durch Marderbisse können kostspielige Beschädigungen an Fahrzeugkomponenten verursacht und dadurch wichtige Funktionen außer Betrieb gesetzt werden. Der Einbausatz für ein Marderabwehrsystem ist ein komplett batteriebetriebenes Abwehrgerät.</p> <ul style="list-style-type: none"> <li>▶ mit Ultraschall</li> <li>▶ mit Hochspannung und Ultraschall</li> </ul>	<p><b>100,-</b> 84,03 <b>260,-</b> 218,49</p>
<b>Allwetterfußmatten 2-teilig</b>	<p>passgenau an die Bodenmaße angepasst, rutschhemmend mit Befestigung an den dafür vorgesehenen Punkten im Bodenbereich; mit e-tron-Schriftzug vorn</p> <ul style="list-style-type: none"> <li>▶ vorn</li> <li>▶ hinten</li> </ul>	<p><b>71,-</b> 59,66 <b>54,-</b> 45,38</p>
<b>Gepäckraumschale</b>	<p>wasserdicht und säurebeständig, Farbe: Anthrazit</p>	<p><b>99,-</b> 83,19</p>
<b>Faltkorb</b>	<p>Abmessungen:</p> <ul style="list-style-type: none"> <li>▶ Länge: 395 mm</li> <li>▶ Breite: 250 mm</li> <li>▶ Höhe: 380 mm (im gefalteten Zustand ca. 50 mm, je nach Art der Faltung)</li> </ul> <p>Farbe: Schwarz</p>	<p><b>36,-</b> 30,25</p>
<b>Kühlbox</b> thermoelektrisch, 14 l	<p>Die thermoelektrische Kühlbox für gekühlte Getränke oder Lebensmittel auf langen Autofahrten. Die Box fasst bis 14 Liter. Die Stromversorgung erfolgt durch den 12-Volt-Anschluss im Fahrzeug. Die Audi Original-Kühlbox überzeugt durch das spezifische Design mit gestickten Audi-Ringen auf der Vorderseite.</p> <p>Technische Angaben Nutzbarer Inhalt: 14 Liter Stromanschluss: 12 Volt</p> <p>Farbe: Schwarz</p> <p>Lieferumfang: Kühlbox, Ladekabel für 12-Volt-Buchse, Tragegurt, Bedienungsanleitung</p>	<p><b>210,-</b> 176,47</p>
<b>Kofferraumbox (faltbar) mit Audi Ringen</b>	<p>aus textilem Material als Transportbox oder Unterlage im Kofferraum</p>	<p><b>38,-</b> 31,93</p>
<b>Fahrzeugabdeckung mit Audi Ringen</b>	<p>passgenaue Indoor-Fahrzeugabdeckung für den A6 e-tron aus atmungsaktivem, antistatischem und schmutzabweisendem Material; mit weißen Audi Ringen</p>	<p><b>265,-</b> 222,69</p>

# Audi Original Zubehör

EUR inkl.  
19% MwSt.<sup>3</sup>  
EUR ohne  
MwSt.<sup>3</sup>

<b>Gefrierschutz-Abdeckung Ladeanschluss</b>	Praktischer Helfer im Winter: Die Gefrierschutz-Abdeckung Ladeanschluss ist passend für Typ-2-Ladestecker. Sie kann bei korrektem Sitz dabei helfen, das Eindringen von Niederschlag und das Festfrieren des Ladesteckers zu vermeiden.	30,- 25,21
<b>Ladekantenschutzfolie</b>	Der passgenaue Ladekantenschutz aus transparenter Folie verbessert den Schutz des Stoßfängers vor Beschädigungen beim Be- und Entladen des Gepäckraums.	55,- 46,22
<b>Ladekantenschutzmatte</b>	schützt den Stoßfänger vor Beschädigungen beim Be- und Entladen; auch für Hunde als Rutschschutz beim Einsteigen; einfache Befestigung an den Ladehaken des Kofferraums	51,- 42,86
<b>Fondsutzdecke schwarz im Audi Design</b>	Die schwarze Fondsutzdecke im Audi Design vermindert deutlich das Verschmutzungsrisiko der Fondsitze sowie auch der Seitenwände und der hinteren Türen. Dadurch können mit einem Hundeschutzgurt befestigte Hunde bequem und sauber transportiert werden. Durch Reißverschlüsse halbseitig teil- und verkleinerbar, um z. B. kleinere Hunde zu transportieren. Das Material mit strapazierfähiger Oberfläche ist wasserabweisend und per Hand waschbar. Farbe: Schwarz	140,- 117,65
<b>Hundeschutzgurt</b> (in drei Größen erhältlich)	Der Hundeschutzgurt in Größe S eignet sich besonders für den Transport kleinerer Hunde wie zum Beispiel Dackel oder Malteser. Der Gurt wird einfach und schnell auf der Rück-sitzbank angebracht und entspricht den gesetzlichen Vorschriften gemäß DIN-75410-2 und ECE R-17. Farbe: Schwarz	ab 67,- 56,30
<b>Hundebox aufblasbar</b> (in zwei Größen erhältlich)	<p>                     Mit der aufblasbaren Audi Kofferraumbox können kleine Hunde bzw. Hunde mittlerer Größe (siehe Abmessungen) einfach und komfortabel transportiert werden. Die Box überzeugt durch einfache und praktische Handhabung, ist im nicht aufgepumpten Zustand faltbar und kann in kürzester Zeit aufgepumpt werden. Die Box verfügt über drei Befestigungsmöglichkeiten pro Seite, an denen sie sich mithilfe der mitgelieferten Gurte fest im Fahrzeug an den vorhandenen Fixierpunkten im Gepäckraum (falls vorhanden) befestigen lässt.                 </p> <p>                     Die gefüllten Luftpolster können dazu beitragen, z. B. Erschütterungen durch Bodenwellen für den Hund abzdämpfen. Die Kofferraumbox ist aus weichen Komponenten gefertigt. Das aus dem Sportbereich bekannte Dropstitch-Material ist robust und unempfindlich gegen Kratzer, Bisse, Verschmutzung und Flüssigkeiten. Das hygienische und wasserabweisende Material kann von innen und außen komplett mit Wasser abgewaschen werden.                 </p> <p>                     Für eine gute Durchlüftung sorgen Öffnungen aus lichtdurchlässigem Mesh-Gewebe. Robuste Reißverschlüsse lassen sich fixieren, sodass diese vom Hund nicht geöffnet werden können. Die Kofferraumbox verfügt über einen Tragegriff auf der Unterseite. Ein Ladekantenschutz kann mit Karabinerhaken an der Box befestigt werden und beugt so Verschmutzungen und Kratzern am Fahrzeug vor.                 </p> <p>                     Die Kofferraumbox für Hunde eignet sich darüber hinaus für die Verwendung außerhalb des Fahrzeugs. So kann sie beispielsweise als Schlafplatz für zu Hause oder als vertrauter Rückzugsort auf Reisen genutzt werden.                 </p> <p> <b>Größe S</b>                      Außenabmessungen (aufgeblasen):                      Breite: 560 mm                      Höhe: 610 mm                      Tiefe: 750 mm                 </p> <p>                     Innenabmessungen (aufgeblasen):                      Breite: 455 mm                      Höhe: 500 mm                      Tiefe: 680 mm                 </p> <p>                     Lieferumfang:                      ► Transportbox, für Hunde, Größe S, aufblasbar                      ► Bedienanleitung                 </p> <p>                     Zulässiges maximales Gewicht des Hundes: 18 kg                 </p>	670,- 563,03

EUR inkl.  
19 % MwSt.<sup>3</sup>  
EUR ohne  
MwSt.<sup>3</sup>

<b>Hundebox aufblasbar</b> (in zwei Größen erhältlich; Fortsetzung)	<b>Größe M</b>	Außenabmessungen (aufgeblasen): Breite: 850 mm Höhe: 630 mm Tiefen: 820 mm	Innenabmessungen (aufgeblasen): Breite: 745 mm Höhe: 520 mm Tiefe: 750 mm	Lieferumfang: ▶ Transportbox, für Hunde, Größe M, aufblasbar ▶ Bedienanleitung	Zulässiges maximales Gewicht des Hundes: 40 kg	<b>700,-</b> 588,24
<b>Garagenteppich</b> mit Audi Ringen	Der hochwertige Garagenteppich mit Audi Ringen als stilvoller Bodenbelag für Garage, Werkstatt oder viele andere Orte. Der Veloursteppich in Schwarz verfügt über eine rutschhemmende Gummiunterseite. Ergänzt wird der hochwertige Eindruck durch die umlaufende Nubukeinfassung in Schwarz. ▶ Größe: 67 x 140 cm ▶ Farbe: Schwarz ▶ Lieferumfang: 1 Garagenteppich					<b>120,-</b> 100,84
<b>Garagenteppich</b> Design e-tron	Der hochwertige Garagenteppich im Audi Design e-tron als stilvoller Bodenbelag für Garage, Werkstatt oder viele andere Orte. Der Veloursteppich in Schwarz verfügt über eine rutschhemmende Gummiunterseite. Ergänzt wird der hochwertige Eindruck durch die umlaufende Nubukeinfassung in Schwarz. ▶ Größe: 67 x 140 cm ▶ Farbe: Schwarz ▶ Lieferumfang: 1 Garagenteppich					<b>120,-</b> 100,84
<b>Winterpflegemittel-Set</b>	beinhaltet 500 ml Antifrost bis -70 °C, 500 ml Enteiser, 50 ml Glaspolish und einen Eiskratzer mit dreifach drehbarer Schaber Klinge aus Polycarbonat					<b>27,40</b> 23,03
<b>Audi Pflegemitteltasche</b>	beinhaltet 300 ml Aktivschaumreiniger, 500 ml Insektenentferner, 500 ml Antifrost, 250 ml Kunststoff-Tiefenpflege, 250 ml Polymer-Wachs-Polish, 250 ml Wachs-Shampoo, 50 ml Glaspolitur, ein Mikrofaser Tuch und zwei Schwämme					<b>84,90</b> 71,34
<b>Warnweste für Erwachsene</b>	Für die eigene Sicherheit bei Pannen: In einigen Ländern ist das Mitführen von mindestens einer Warnweste im Fahrzeug gesetzlich vorgeschrieben. Farbe: Orange mit Leuchtstreifen Lieferumfang: 1 Warnweste für Erwachsene					<b>7,50</b> 6,30

# Audi Neuwagenabholung

	Bestellschlüssel	EUR inkl. 19% MwSt. <sup>3</sup> EUR ohne MwSt. <sup>3</sup>	AG Sportback/Avant e-tron	AG Sportback/Avant e-tron performance	AG Sportback/Avant e-tron quattro	AG S line business e-tron	S6 e-tron
<b>Audi Erlebnis Abholung</b>	<p>Die Marke Audi hautnah erleben: Machen Sie Ihren Tag der Abholung zu einem ganz besonderen Erlebnis. Eine Werksabholung an den Standorten Ingolstadt und Neckarsulm schafft faszinierende und unvergessliche Momente. Die Erlebnis Abholung in Ingolstadt und Neckarsulm bietet ein umfangreiches Rahmenprogramm und im Wesentlichen folgende Leistungen:</p> <ul style="list-style-type: none"> <li>▶ individuelle Fahrzeugübergabe und -erklärung durch Ihren Audi Expert</li> <li>▶ Erlebnisführung durch die Produktion (Gruppenführung)</li> <li>▶ je nach Antriebskonzept volle Batterieladung/Vollbetankung</li> <li>▶ Besichtigung der Traditionsausstellung (Neckarsulm)/Besuch im museum mobile (Ingolstadt)</li> </ul> <p>Wir freuen uns darüber hinaus, Sie in das Restaurant Nuvolari (Neckarsulm) bzw. Audi Marktrestaurant (Ingolstadt) einladen zu dürfen.</p> <p>Nur in Verbindung mit der Audi Erlebnis Abholung und nur für den Standort Ingolstadt bestellbar:</p> <ul style="list-style-type: none"> <li>▶ <b>Werkerlebnis „exklusiv“ (Ingolstadt)</b> In Einzelführungen von insgesamt ca. 2 Stunden erhalten Sie und Ihre Begleitpersonen eine individuelle Besichtigung exklusiver Werkbereiche, die wir im Vorkontakt mit Ihnen abstimmen. Die Fahrzeugübergabe findet exklusiv in privater Atmosphäre statt. Darüber hinaus laden wir Sie und Ihre Begleitpersonen ins Fine Dining Restaurant AVUS ein. Im Fokus dabei: die Marke Audi ganz persönlich erleben.</li> <li>▶ <b>Audi driving experience (Ingolstadt)</b> Erleben Sie die Performance unserer Modelle bei einem für Sie individuell gestalteten Fahrerlebnis im Audi driving experience Center in Neuburg (ca. 20 Fahrminuten von Ingolstadt). Im Rahmen des 2-stündigen Programms fahren Sie den Audi S6 e-tron auf der bewässerten Dynamikfläche und erhalten Fahrtipps von einem professionellen Instruktor. Auf dem Handlingparcours sitzen Sie am Steuer eines Audi RS e-tron GT performance und wir zeigen Ihnen, wie Sie souverän und kontrolliert auf der Ideallinie unterwegs sein können. In einem anspruchsvollen Offroadparcours erleben Sie als Mitfahrer, wie Sie mit dem Audi Q5 e-hybrid auch in schwierigem Terrain gekonnt vorankommen. So wird Ihre Audi driving experience zu einem unvergesslichen Erlebnis. Hinweis: Audi driving experience (Neuburg a. d. Donau) – buchbar für den Zeitraum April bis Oktober. Dieses Angebot gilt für eine fahrende Person. Begleitpersonen begrüßen wir währenddessen gerne in der Lounge des Audi driving experience Center Neuburg.</li> </ul> <p>Hinweis: vorbehaltlich verfügbarer Kapazitäten an den Werksstandorten</p>	1.135,- 953,78	●	●	●	●	●
		355,- 298,32	●	●	●	●	●
		355,- 298,32	●	●	●	●	●

# Audi Anschlussgarantie & Versicherung

Bestellschlüssel	EUR inkl. 19% MwSt. <sup>3</sup> EUR ohne MwSt. <sup>3</sup>	A6 Sportback/Avant e-tron	A6 Sportback/Avant e-tron performance	A6 Sportback/Avant e-tron quattro	A6 S line business e-tron	S6 e-tron
------------------	---	---------------------------	---------------------------------------	-----------------------------------	---------------------------	-----------

## Audi Anschlussgarantie

Die Audi Anschlussgarantie bietet gegen eine Vielzahl von Schadensfällen eine nachhaltige Risikoabsicherung und Kostenkontrolle über die ersten 2 Jahre der Herstellergarantie hinaus. Sie ist direkt und ausschließlich beim Neuwagenkauf bestellbar. Es sind verschiedene Laufzeit-/Gesamtlauflistungskombinationen wählbar. Dazu erhalten Sie nähere Informationen bei Ihrem Audi Partner.

- ▶ Anschlussgarantie 1 Jahr / maximale Gesamtlauflistung 30.000 km
  - ▶ Anschlussgarantie 1 Jahr / maximale Gesamtlauflistung 60.000 km
  - ▶ Anschlussgarantie 1 Jahr / maximale Gesamtlauflistung 90.000 km
  - ▶ Anschlussgarantie 1 Jahr / maximale Gesamtlauflistung 120.000 km
  - ▶ Anschlussgarantie 1 Jahr / maximale Gesamtlauflistung 150.000 km
- 
- ▶ Anschlussgarantie 2 Jahre / maximale Gesamtlauflistung 40.000 km
  - ▶ Anschlussgarantie 2 Jahre / maximale Gesamtlauflistung 80.000 km
  - ▶ Anschlussgarantie 2 Jahre / maximale Gesamtlauflistung 120.000 km
- 
- ▶ Anschlussgarantie 3 Jahre / maximale Gesamtlauflistung 50.000 km
  - ▶ Anschlussgarantie 3 Jahre / maximale Gesamtlauflistung 100.000 km
  - ▶ Anschlussgarantie 3 Jahre / maximale Gesamtlauflistung 150.000 km

EA1	300,- 252,10	●	●	●	●	●
EA2	450,- 378,15	●	●	●	●	●
EA3	600,- 504,20	●	●	●	●	●
EB4	800,- 672,27	●	●	●	●	●
EB3	1.000,- 840,34	●	●	●	●	●
EA4	700,- 588,24	●	●	●	●	●
EA5	1.200,- 1.008,40	●	●	●	●	●
EA6	1.500,- 1.260,50	●	●	●	●	●
EA7	1.100,- 924,37	●	●	●	●	●
EA8	1.600,- 1.344,54	●	●	●	●	●
EA9	2.700,- 2.268,91	●	●	●	●	●

# Audi Anschlussgarantie & Versicherung

		Bestellschlüssel	EUR inkl. 19 % MwSt. <sup>3</sup> EUR ohne MwSt. <sup>3</sup>	AG Sportback/Avant e-tron	AG Sportback/Avant e-tron performance	AG Sportback/Avant e-tron quattro	AG S line business e-tron	S6 e-tron
<p><b>Persönliche Beratung zur Audi AutoVersicherung durch Ihren Audi Partner</b></p> <p>Die <b>Audi AutoVersicherung</b><sup>88</sup></p> <p>Lassen Sie sich bei Ihrem Audi Partner zur Audi AutoVersicherung<sup>88</sup> persönlich beraten. Bei Auswahl der Option „Persönliche Beratung zur Audi AutoVersicherung durch Ihren Audi Partner“ erhalten Sie Ihr individuelles Kfz-Versicherungsangebot.</p> <p>Mit der Audi AutoVersicherung<sup>88</sup> fahren Sie auf der sicheren Seite. Wählen Sie genau die Leistungsbausteine, die zu Ihren Bedürfnissen passen. Ihr Audi Partner unterstützt Sie im Schadenfall und ist Ihr zentraler Ansprechpartner. Das alles erledigt er für Sie und sorgt für eine fachgerechte Kfz-Reparatur. So sind Sie und Ihr Audi stets in guten Händen.</p> <p>Die wesentlichen Merkmale:</p> <ul style="list-style-type: none"> <li>▶ individueller Versicherungsschutz nach Ihrem persönlichen Bedarf</li> <li>▶ Reparatur in der Fachwerkstatt mit Originalteilen des Herstellers oder qualitativ gleichwertigen Ersatzteilen</li> <li>▶ kompetente Beratung und Unterstützung bei der Schadenabwicklung durch persönlichen Ansprechpartner im Autohaus</li> <li>▶ Komfort-Tarif mit hohem Leistungsumfang, z. B. Mallorca Police und Zusammenstoß mit allen Tieren</li> <li>▶ spezielle Leistungen für Elektro-/Hybridfahrzeuge, wie die Allgefahrendeckung für Ihren Akku</li> <li>▶ jetzt bis zu 30 % Nachlass auf den Kfz-Haftpflichtbeitrag für Fahrerassistenzsysteme erhalten<sup>89</sup></li> </ul>	YMJ	ohne Mehrpreis	●	●	●	●	●	
<p><b>Persönliche Beratung zu Audi Wartungspaketen durch Ihren Audi Partner</b></p> <p>Lassen Sie sich bei Ihrem Audi Partner zu Audi Wartungsprodukten der Audi Leasing persönlich beraten. Bei Auswahl der Option „Persönliche Beratung zu Audi Wartungsprodukten durch Ihren Audi Partner“ erhalten Sie Ihr individuelles Angebot durch Ihren Händler.</p> <p>Mit einem Wartungsvertrag der Audi Leasing ganz entspannt in die Werkstatt: <b>Wartung &amp; Inspektion</b><sup>90</sup> deckt Ihre Inspektionskosten ab und <b>WartungPlus</b><sup>91</sup> hält Ihr Fahrzeug in Form – und das alles zum monatlichen Festpreis.</p> <p>Die wesentlichen Merkmale:</p> <p>Mit <b>Wartung &amp; Inspektion</b><sup>90</sup> zahlen Sie eine konstante monatliche Rate und erhalten dafür die grundlegenden Wartungs- und Inspektionsarbeiten an Ihrem Audi – wenn sie benötigt werden. Dazu gehören die Inspektionen laut Herstellervorgabe ebenso wie Öl-/Bremsflüssigkeitswechsel, Zündkerzen- und Luftfilterwechsel und mehr. Darüber hinaus steht Ihnen pro <b>Wartung</b> oder <b>Inspektion</b> ein Tag <b>Ersatzmobilität</b><sup>92</sup> zu.</p> <p>Mit dem <b>Wartungsvertrag</b> <b>WartungPlus</b><sup>91</sup> sind alle Dienstleistungen von <b>Wartung &amp; Inspektion</b><sup>90</sup> sowie zahlreiche weitere <b>Wartungsarbeiten</b> und <b>Verschleißteile</b> – bei sachgemäßem Gebrauch – inklusive. Dazu zählen beispielsweise <b>Bremsbeläge</b> und <b>Bremsscheiben</b>, <b>Kupplung</b>, <b>Keilriemen</b> und <b>Zahnriemen</b>. Auch die <b>Arbeitskosten</b> für den Austausch sind mit abgedeckt. Und <b>zusätzlich</b> zur <b>Ersatzmobilität</b><sup>93</sup> für geplante <b>Werkstattaufenthalte</b> sorgen wir bei einer Panne ohne Zusatzkosten für <b>Bergung</b> und <b>Abschleppen</b> bis zur nächstgelegenen <b>Vertragswerkstatt</b>. Weitere Informationen erhalten Sie unter <a href="http://www.audi.de">www.audi.de</a> oder bei Ihrem Audi Partner.</p>	YMK	ohne Mehrpreis	●	●	●	●	●	

# Klassifizierung von Reifenparametern

In der Tabelle finden Sie die Spannen der Kraftstoffeffizienzklasse, der Nasshaftungsklasse und der Klasse des externen Rollgeräuschs zu den unterschiedlichen Reifengrößen des Audi A6 e-tron und S6 e-tron.

	Reifengröße	Kraftstoffeffizienzklasse	Nasshaftungsklasse	Klasse des externen Rollgeräuschs in dB		Schneegriffigkeit	Eisgriffigkeit
<b>Sommerreifen</b>	225/55 R 19	B-A	A	72-69	B-A	nein	nein
	245/50 R 19	B-A	B-A	72-69	B-A	nein	nein
	235/45 R 20	B-A	B-A	72-68	B-A	nein	nein
	265/40 R 20	B-A	B-A	72-69	B-A	nein	nein
	245/40 R 21	B	B-A	72	B	nein	nein
	275/35 R 21	B	B-A	72	B	nein	nein
<b>Winterreifen</b>	225/55 R 19	C	B-A	71-70	B	ja	nein
	245/50 R 19	C	B-A	72-71	B	ja	nein
	235/45 R 20	C-B	C-A	72-70	B	ja	nein
	265/40 R 20	C-B	C-A	73-71	B	ja	nein

## Erläuterungen



### Kraftstoffeffizienz

Die Kraftstoffeffizienzklasse der Reifen variiert in Abhängigkeit vom Rollwiderstand zwischen den folgenden Abstufungen:

- ▶ A sind die effizientesten Reifen und sparen Kraftstoff.
- ▶ E sind die am wenigsten effizienten Reifen und verbrauchen am meisten Kraftstoff.



### Nasshaftung

Die Nasshaftungsklasse informiert über die Bremseigenschaften bei nassen Witterungsbedingungen und reicht von

- ▶ A (größte Sicherheit) bis
- ▶ E (geringste Sicherheit).



### Rollgeräusch

Das Rollgeräusch der Reifen bzw. der Außengeräuschpegel wird in Dezibel (dB) gemessen und anstelle von XY mit einer Zahl angegeben. Zusätzlich wird das Rollgeräusch dreistufig in A, B und C eingeteilt.



### Schneegriffigkeit

Mit diesem Zeichen gekennzeichnete Reifen sind für die Nutzung bei extremen Schneeverhältnissen geeignet.



### Eisgriffigkeit

Mit diesem Zeichen gekennzeichnete Reifen sind für Straßenoberflächen mit Eisschicht oder fester Schneedecke ausgelegt.

Eisreifen sind für Straßenoberflächen mit Eisschicht oder fester Schneedecke ausgelegt und sollten nur bei sehr schwierigen Witterungsverhältnissen (z. B. niedrigen Temperaturen) zum Einsatz kommen. Der Einsatz von Eisreifen bei weniger schwierigen Witterungsverhältnissen (z. B. Nässe oder wärmeren Temperaturen) kann, insbesondere im Hinblick auf Nasshaftung, Handhabung und Verschleiß, zu einer suboptimalen Leistung führen.

Weitere Hinweise:

Der Kraftstoffverbrauch kann durch umweltschonende Fahrweise erheblich reduziert werden. Zur Verbesserung der Kraftstoffeffizienz und der Nasshaftung ist der Reifendruck regelmäßig zu prüfen. Die Anhaltewege müssen immer beachtet werden.

Weitere Informationen finden Sie unter:

<https://www.audi.de/de/brand/de/neuwagen/eu-reifenlabel.html>

Hinweise:

Die gezielte Bestellung eines bestimmten Reifenfabrikats ist aus logistischen und produktionstechnischen Gründen nicht möglich.

Nähere Details zu den Reifenparametern erhalten Sie bei Ihrem Audi Partner.

# Abmessungen

## Audi A6 Sportback e-tron

Angaben in mm

Angaben der Abmessungen bei Fahrzeugleergewicht

\* Breite Schulterraum. \*\* Breite Ellbogenraum. \*\*\* Maximaler Kopfraum.

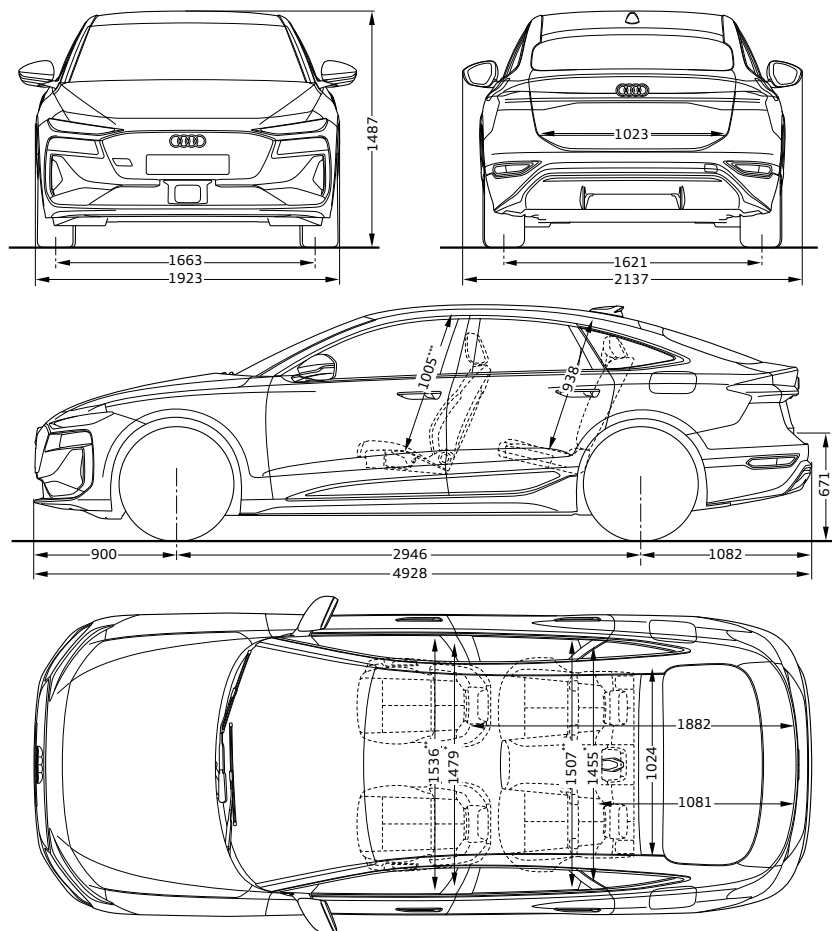

## Audi A6 Avant e-tron

Angaben in mm

Angaben der Abmessungen bei Fahrzeugleergewicht

\* Breite Schulterraum. \*\* Breite Ellbogenraum. \*\*\* Maximaler Kopfraum.

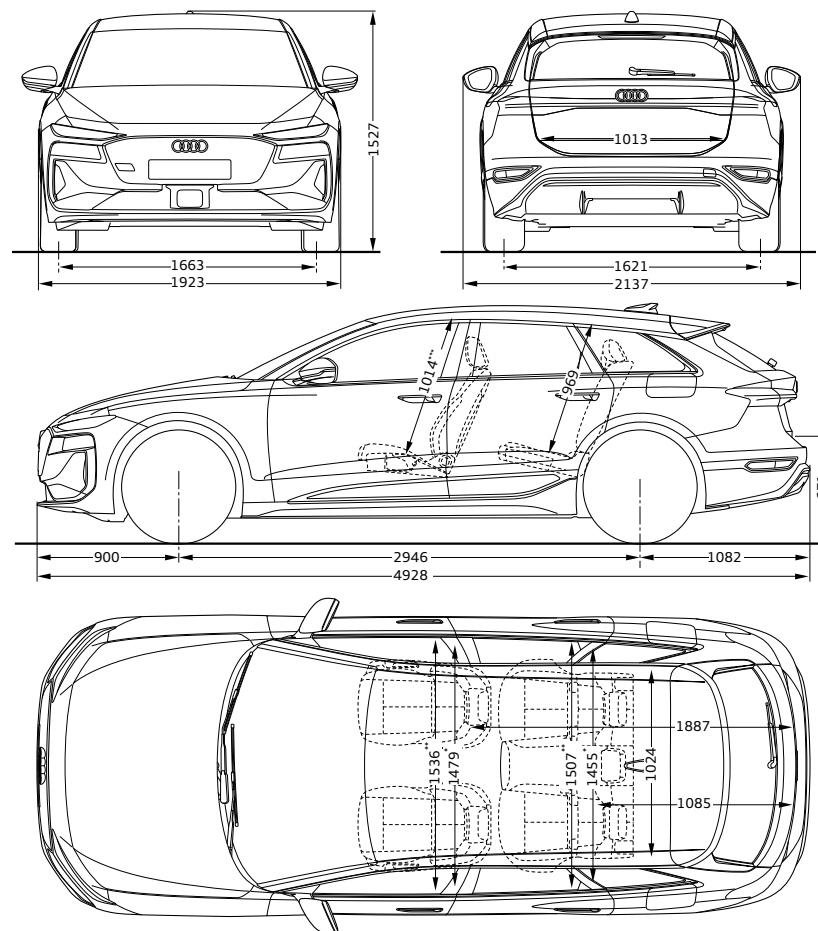

Bei den angegebenen Werten handelt es sich um auf Datenbasis ermittelte Nominalwerte. Sie basieren auf zum Zeitpunkt der Ermittlung vorliegenden Datenständen und definierter Ausstattungsvariante.

### Audi S6 Sportback e-tron

Angaben in mm

Angaben der Abmessungen bei Fahrzeugleergewicht

\* Breite Schulterraum. \*\* Breite Ellbogenraum. \*\*\* Maximaler Kopfraum.

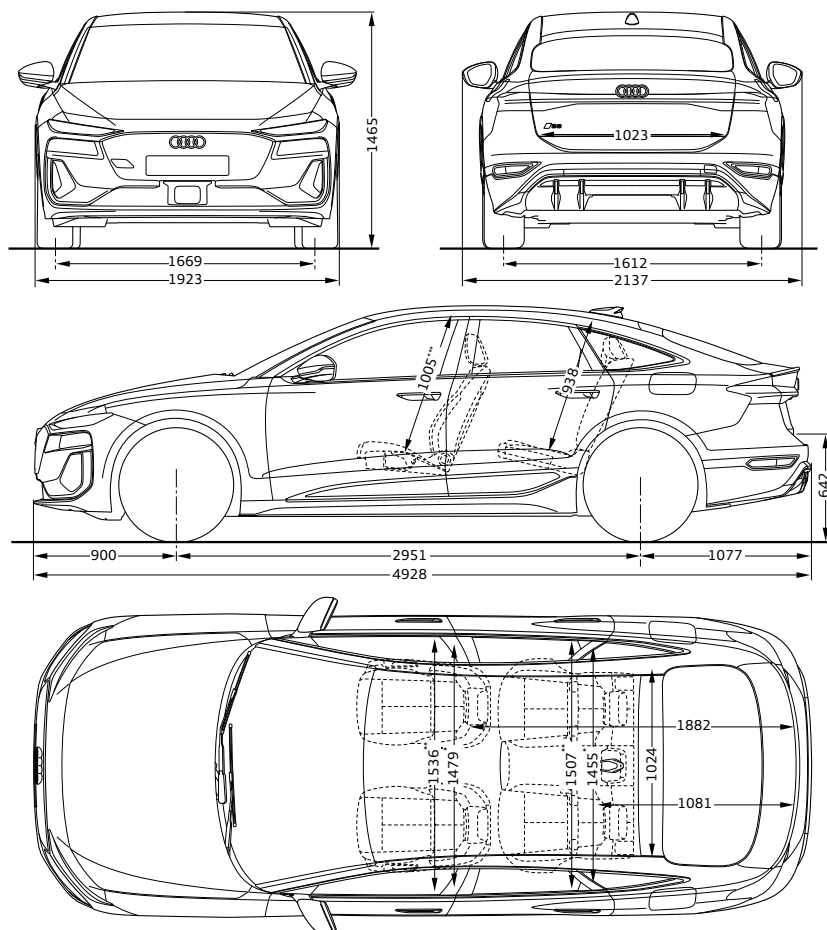

### Audi S6 Avant e-tron

Angaben in mm

Angaben der Abmessungen bei Fahrzeugleergewicht

\* Breite Schulterraum. \*\* Breite Ellbogenraum. \*\*\* Maximaler Kopfraum.

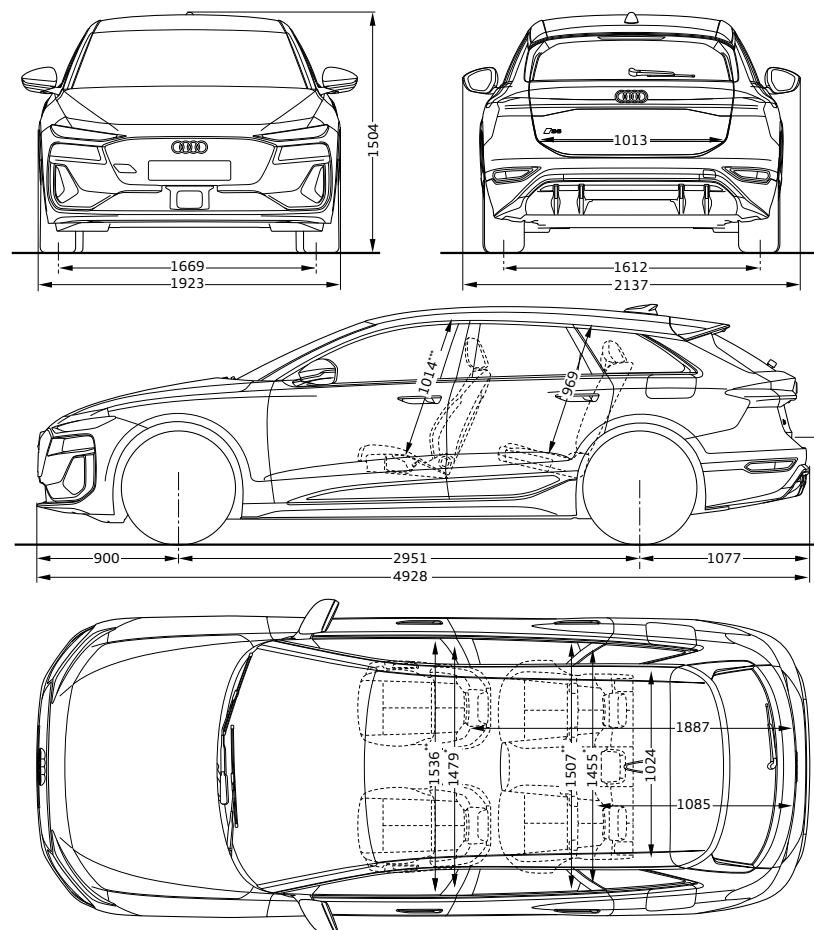

Bei den angegebenen Werten handelt es sich um auf Datenbasis ermittelte Nominalwerte. Sie basieren auf zum Zeitpunkt der Ermittlung vorliegenden Datenständen und definierter Ausstattungsvariante.

# Technische Daten

Modell		Audi A6 Sportback e-tron	Audi A6 Sportback e-tron performance	Audi A6 Sportback e-tron quattro
<b>Leistung/ Drehmoment</b>	elektrisches Drehmoment in Nm	hinten: 435, vorn: –	hinten: 565, vorn: –	hinten: 580, vorn: 275
	Batteriekapazität in kWh	83/75,8 (brutto/netto)	100/94,9 (brutto/netto)	100/94,9 (brutto/netto)
	elektrische Leistung <sup>1</sup> in kW (mit Launch Control)	210 (240)	270 (280)	315 (340)
<b>Kraftübertragung</b>	Antriebsart	Heckantrieb	Heckantrieb	Allradantrieb quattro
<b>Gewicht/Volumen</b>	Leergewicht <sup>94</sup> in kg	2.175	2.250	2.360
	zul. Gesamtgewicht in kg	2.675	2.750	2.860
	zul. Dachlast/Stützlast in kg	100/100	100/100	100/100
	zul. Anhängelast in kg ungebremst/ gebremst (bei 12 % bzw. 8 % Steigung)	750/2.100	750/2.100	750/2.100
	Gepäckraumvolumen (Frontkofferraum) ca. in l	502 (27)	502 (27)	502 (27)
<b>Fahrleistung</b>	Höchstgeschwindigkeit in km/h	210	210	210
	Beschleunigung 0–100 km/h in s (mit Launch Control)	7,0 (6,0)	5,4 (5,4)	4,7 (4,5)
<b>Verbrauch<sup>2</sup></b>	Energieträger	Elektro	Elektro	Elektro
	Stromverbrauch kombiniert in kWh/100 km	15,4–13,3	15,8–13,6	16,6–14,4
<b>CO<sub>2</sub>-Emissionen<sup>2</sup></b>	kombiniert in g/km	0	0	0
<b>CO<sub>2</sub>-Klasse</b>		A	A	A
<b>elektr. Reichweite<sup>2</sup></b>	in km	559–636	680–777	645–732
<b>Laden</b>	min. AC-Ladedauer (0 %–100 %) in h bei max. AC-Ladeleistung in kW	8	10	10
		11	11	11
	optional min. AC-Ladedauer (0 %–100 %) in h bei max. AC-Ladeleistung in kW	4,25	5	5
		22	22	22
min. DC-Ladedauer (10 %–80 %) in min bei max. DC-Ladeleistung in kW <sup>73</sup>	21	21	21	
	225	270	270	

# Technische Daten

Modell		Audi A6 Avant e-tron	Audi A6 Avant e-tron performance	Audi A6 Avant e-tron quattro
<b>Leistung/ Drehmoment</b>	elektrisches Drehmoment in Nm	hinten: 435, vorn: –	hinten: 565, vorn: –	hinten: 580, vorn: 275
	Batteriekapazität in kWh	83/75,8 (brutto/netto)	100/94,9 (brutto/netto)	100/94,9 (brutto/netto)
	elektrische Leistung <sup>1</sup> in kW (mit Launch Control)	210 (240)	270 (280)	315 (340)
<b>Kraftübertragung</b>	Antriebsart	Heckantrieb	Heckantrieb	Allradantrieb quattro
<b>Gewicht/Volumen</b>	Leergewicht <sup>94</sup> in kg	2.185	2.260	2.370
	zul. Gesamtgewicht in kg	2.685	2.760	2.870
	zul. Dachlast/Stützlast in kg	100/100	100/100	100/100
	zul. Anhängelast in kg ungebremst/ gebremst (bei 12 % bzw. 8 % Steigung)	750/2.100	750/2.100	750/2.100
	Gepäckraumvolumen (Frontkofferraum) ca. in l	502 (27)	502 (27)	502 (27)
<b>Fahrleistung</b>	Höchstgeschwindigkeit in km/h	210	210	210
	Beschleunigung 0–100 km/h in s (mit Launch Control)	7,0 (6,0)	5,4 (5,4)	4,7 (4,5)
<b>Verbrauch<sup>2</sup></b>	Energieträger	Elektro	Elektro	Elektro
	Stromverbrauch kombiniert in kWh/100 km	16,3–14,0	16,8–14,3	17,7–15,2
<b>CO<sub>2</sub>-Emissionen<sup>2</sup></b>	kombiniert in g/km	0	0	0
<b>CO<sub>2</sub>-Klasse</b>		A	A	A
<b>elektr. Reichweite<sup>2</sup></b>	in km	523–608	637–743	603–698
<b>Laden</b>	min. AC-Ladedauer (0 %–100 %) in h	8	10	10
	bei max. AC-Ladeleistung in kW	11	11	11
	optional min. AC-Ladedauer (0 %–100 %) in h	4,25	5	5
	bei max. AC-Ladeleistung in kW	22	22	22
	min. DC-Ladedauer (10 %–80 %) in min	21	21	21
	bei max. DC-Ladeleistung in kW <sup>73</sup>	225	270	270

# Technische Daten

Modell		Audi S6 Sportback e-tron	Audi S6 Avant e-tron
<b>Leistung/ Drehmoment</b>	elektrisches Drehmoment in Nm	hinten: 580, vorn: 275	hinten: 580, vorn: 275
	Batteriekapazität in kWh	100/94,9 (brutto/netto)	100/94,9 (brutto/netto)
	elektrische Leistung <sup>1</sup> in kW (mit Launch Control)	370 (405)	370 (405)
<b>Kraftübertragung</b>	Antriebsart	Allradantrieb quattro	Allradantrieb quattro
<b>Gewicht/Volumen</b>	Leergewicht <sup>94</sup> in kg	2.400	2.410
	zul. Gesamtgewicht in kg	2.870	2.880
	zul. Dachlast/Stützlast in kg	100/100	100/100
	zul. Anhängelast in kg ungebremst/ gebremst (bei 12 % bzw. 8 % Steigung)	750/2.100	750/2.100
	Gepäckraumvolumen (Frontkofferraum) ca. in l	502 (27)	502 (27)
<b>Fahrleistung</b>	Höchstgeschwindigkeit in km/h	240	240
	Beschleunigung 0-100 km/h in s (mit Launch Control)	4,1 (3,9)	4,1 (3,9)
<b>Verbrauch<sup>2</sup></b>	Energieträger	Elektro	Elektro
	Stromverbrauch kombiniert in kWh/100 km	16,7-15,7	17,5-16,4
<b>CO<sub>2</sub>-Emissionen<sup>2</sup></b>	kombiniert in g/km	0	0
<b>CO<sub>2</sub>-Klasse</b>		A	A
<b>elektr. Reichweite<sup>2</sup></b>	in km	639-680	610-652
<b>Laden</b>	min. AC-Ladedauer (0 %-100 %) in h bei max. AC-Ladeleistung in kW	10 11	10 11
	optional min. AC-Ladedauer (0 %-100 %) in h bei max. AC-Ladeleistung in kW	5 22	5 22
	min. DC-Ladedauer (10 %-80 %) in min bei max. DC-Ladeleistung in kW <sup>73</sup>	21 270	21 270

# Erläuterungen

- <sup>1</sup> Die in der individuellen Fahrsituation zur Verfügung stehende Leistung ist abhängig von variablen Faktoren wie z. B. Außentemperatur, Temperatur-, Lade- und Konditionierungszustand oder physikalischer Alterung der Hochvoltbatterie. Abweichungen insbesondere von vorgenannten Parametern können zu einer Reduzierung der Leistung führen.
- <sup>2</sup> Die Angaben zu Kraftstoffverbrauch, Stromverbrauch, CO<sub>2</sub>-Emissionen und elektrischer Reichweite wurden nach dem gesetzlich vorgeschriebenen Messverfahren „Worldwide Harmonized Light Vehicles Test Procedure“ (WLTP) gemäß Verordnung (EG) 715/2007 ermittelt. Zusatzausstattungen und Zubehör (Anbauteile, Reifenformat usw.) können relevante Fahrzeugparameter wie z. B. Gewicht, Rollwiderstand und Aerodynamik verändern und neben Witterungs- und Verkehrsbedingungen sowie dem individuellen Fahrverhalten den Kraftstoffverbrauch, den Stromverbrauch, die CO<sub>2</sub>-Emissionen, die elektrische Reichweite und die Fahrleistungswerte eines Fahrzeugs beeinflussen. Weitere Informationen zu WLTP finden Sie unter [www.audi.de/wltp](http://www.audi.de/wltp).
- <sup>3</sup> Unverbindliche Preisempfehlung des Herstellers, zzgl. Überführungs- und Zulassungskosten.
- <sup>4</sup> Glanzgedrehte, glanzgefräste, polierte oder teilpolierte Leichtmetallräder dürfen nicht bei winterlichen Straßenverhältnissen eingesetzt werden. Die Felgenoberfläche besitzt herstellungsbedingt keinen ausreichenden Korrosionsschutz und kann durch Streusalz oder Ähnliches dauerhaft beschädigt werden.
- <sup>5</sup> Bitte beachten Sie: Die Systeme arbeiten nur innerhalb von Systemgrenzen und unterstützen beim Fahren. Die Verantwortlichkeit und notwendige Aufmerksamkeit im Straßenverkehr verbleiben beim Fahrer.
- <sup>6</sup> Funktionsinhalte können je nach Länderverfügbarkeit und Fahrzeugkonfiguration abweichen.
- <sup>7</sup> Der Fahrer muss den Parkvorgang durch einen permanenten Druck auf eine Smartphone-Schaltfläche aktiv steuern und dabei den gesamten Parkvorgang vollumfänglich überwachen.
- <sup>8</sup> Vergewissern Sie sich, dass keine Lebewesen (auch keine Tiere) im Fahrzeug zurückbleiben, bevor Sie das Fahrzeug verriegeln.
- <sup>9</sup> Einschränkungen: Die Audi Neuwagen-Reifengarantie gilt nicht für Taxi-Unternehmen (Ausnahme: Chauffeurlimousinen), Euromobil-Fahrzeuge, Autovermieter und Fahrzeuge, die auf die AUDI AG zugelassen sind.
- <sup>10</sup> Bei der genannten Ausstattung handelt es sich um eine Sonderausstattung gegen Aufpreis.
- <sup>11</sup> Abhängig von länderspezifischer Verfügbarkeit.
- <sup>12</sup> Die aktuelle Kompatibilität des Betriebssystems finden Sie in der Beschreibung der myAudi App im jeweiligen App Store. Vorherige Registrierung unter [www.my.audi.com](http://www.my.audi.com) erforderlich.
- <sup>13</sup> Dieses Assistenzsystem arbeitet nur innerhalb von Systemgrenzen und unterstützt andere Verkehrsteilnehmende. Nur in Verbindung mit Audi connect Navigation & Infotainment.
- <sup>14</sup> Nur in Verbindung mit Parkassistent plus, Bestandteil von Assistenzpaket Fahren und Parken, Assistenzpaket Fahren und Parken mit Umgebungskamera sowie Assistenzpaket Fahren und Parken plus.
- <sup>15</sup> Nähere Informationen zu Functions on Demand erhalten Sie bei Ihrem Audi Partner. Nach Auslieferung des Fahrzeugs können weitere Functions on Demand-Funktionen bei Bedarf über den myAudi Shop gebucht werden. Dazu besuchen Sie einfach den Online-Shop, den Sie über myAudi erreichen. Dort kann auch die passende Laufzeit gewählt werden.
- <sup>16</sup> In Verbindung mit einem Fahrerassistenzsystem mit Rückfahrkamera ist bei der Anhängervorrichtung zusätzlich der Anhängerassistent enthalten.
- <sup>17</sup> Stoff Argument ist ein nachhaltiges Material, das unter Verwendung von Recyclingfasern hergestellt wird.
- <sup>18</sup> Stoff Kaskade ist ein nachhaltiges Material, welches anteilig aus Recyclingfasern hergestellt wird.
- <sup>19</sup> Mikrofaser Dinamica ist ein Mikrofasermaterial, welches anteilig aus recycelten Polyesterfasern hergestellt wird.
- <sup>20</sup> Bei Interieurpaketen mit Sitzen aus Leder bestehen die Sitzvorderseiten aus Leder. Weitere Bestandteile der Sitze können in Leder oder sonstigen Materialien ausgeführt sein.
- <sup>21</sup> Safelock wird nur über eine länderspezifische Codierung durch die Diebstahlwarnanlage aktiviert. Safelock allein ist keine Sonderausstattung und nicht separat wählbar.
- <sup>22</sup> Die Verfügbarkeit des digitalen Schlüssels ist länderspezifisch. Der digitale Schlüssel basiert auf Services und Leistungen von Drittanbietern. Eine dauerhafte Verfügbarkeit kann nicht gewährleistet werden, sondern obliegt der Verantwortung der Drittanbieter. Es gelten die allgemeinen Bestell- und Nutzungsbedingungen für Audi connect-Produkte und Services.
- <sup>23</sup> Informationen über kompatible Smartphones und Smartwatches erhalten Sie bei Ihrem Audi Partner.
- <sup>24</sup> Verifikation Ihres myAudi Accounts beim Audi Partner oder über den Support notwendig. Auf dem Smartphone muss zuvor die kostenlose myAudi App installiert werden.
- <sup>25</sup> Die aktuelle Kompatibilität des Betriebssystems finden Sie in der Beschreibung der myAudi App im jeweiligen App Store. Vorherige Registrierung unter [www.my.audi.com](http://www.my.audi.com) erforderlich.
- <sup>26</sup> Informationen zur Kompatibilität und Programmierung Ihrer bestehenden Systeme erhalten Sie bei Ihrem Audi Partner, über [www.homelink.com](http://www.homelink.com) sowie beim HomeLink®-Support unter der Telefonnummer (0) 0800 046635465. Nicht kompatible Systeme können durch die Installation eines Universalempfängers empfangsbereit gemacht werden, welcher über Ihren Audi Partner oder die HomeLink®-Homepage bestellt werden kann.
- <sup>27</sup> Bitte befestigen Sie die Transportbox während der Fahrt mit den mitgelieferten Gurten im Kofferraum. Bitte beachten Sie, dass die Abmessungen der Transportbox (siehe Abmessungen) dem Hund entsprechend seiner spezifischen Größe ausreichend Platz bieten und das Tier ein zulässiges Gesamtgewicht von 40 kg nicht überschreitet.
- <sup>28</sup> Der Dienst wird mit einer Lizenzlaufzeit von 36 Monaten aktiviert. Nach Ablauf kann die Fahrtenbuch-Applikation über den Audi Functions Store kostenpflichtig verlängert werden. Systemseitig ist der Export der aufgezeichneten und kategorisierten Fahrten im PDF-Format in der myAudi App bis auf Weiteres nur in deutscher Sprache möglich. Bitte beachten Sie, dass die Verfügbarkeit dieses Dienstes länderübergreifend variieren kann. Bei Störungen der Internetverbindung kann es außerdem zu einer eingeschränkten Nutzung des Dienstes kommen. Die Haftung für die Korrektheit und Vollständigkeit des Fahrtenbuchs verbleibt beim Nutzer. Eine lückenlose Eintragung aller Fahrtenbucheinträge kann nicht garantiert werden. Des Weiteren obliegt die Anerkennung des Online-Fahrtenbuchs in steuerrechtlicher Hinsicht Ihrem zuständigen Finanzamt. Die nachträgliche, zulässige Änderungsfrist innerhalb von 7 Tagen kann sich ändern. Darüber hinaus obliegt die Verantwortung des Exports der Fahrtenbücher sowie deren Aufbewahrung, insbesondere nach steuerrechtlichen Vorgaben, dem jeweiligen Nutzer. Die einzelnen Fahrtenbucheinträge werden jeweils spätestens 10 Jahre nach Eintragung im Fahrtenbuch bei der AUDI AG gelöscht. Die AUDI AG übernimmt keinerlei Haftung für die Inhalte des Online-Fahrtenbuchs. Die jeweils geltenden Aufbewahrungsfristen sind vom Nutzer zu berücksichtigen und einzuhalten.
- <sup>29</sup> Die Nutzung des Head-up-Displays ist mit polarisierenden Sonnenbrillengläsern eingeschränkt.
- <sup>30</sup> Rechtshinweise zu Audi connect Navigation & Infotainment (IT3) finden Sie auf Seite 148.
- <sup>31</sup> Das Erlebnis setzt zum Teil gegen Aufpreis erhältliche Sonderausstattungen voraus. Für einige Teilfunktionen (z. B. Anzeige von Cover Arts und Lyrics im Musik-Szenario) wird eine aktive Datenverbindung benötigt.
- <sup>32</sup> Für die Nutzung der Apps werden ein myAudi Account und eine Datenverbindung benötigt. Abhängig von länderspezifischer Verfügbarkeit.
- <sup>33</sup> Die Audi connect-Dienste müssen nach 3 Jahren kostenpflichtig verlängert werden. Funktionsumfänge können länderspezifischen Einschränkungen unterliegen. Audi connect Navigation & Infotainment ist nur in Verbindung mit einem freigeschalteten MMI-Navigationssystem vollumfänglich nutzbar. Rechtshinweise zu Audi connect Navigation & Infotainment (IT3) finden Sie auf Seite 148.
- <sup>34</sup> Die Sprachenverfügbarkeit ist länderspezifisch. Über die Länder- und Sprachenverfügbarkeiten informieren Sie sich bitte bei Ihrem Audi Partner.
- <sup>35</sup> Der verfügbare Funktionsumfang kann zwischen den verschiedenen Ländern variieren.
- <sup>36</sup> Google und das Google-Logo sind eingetragene Marken von Google Inc.
- <sup>37</sup> Ist in ausgewählten Städten verfügbar.
- <sup>38</sup> Ist für ausgewählte Straßenzüge verfügbar.
- <sup>39</sup> Über die länderspezifische Städteanbindung des Dienstes informieren Sie sich bitte bei Ihrem Audi Partner. In den angebotenen Städten steht der Dienst an ausgewählten Ampeln zur Verfügung.

# Erläuterungen

<sup>40</sup> Empfang ist abhängig von digitaler Netzverfügbarkeit.

<sup>41</sup> Inhalt und Umfang der Zusatzinformationen sind abhängig von Bereitstellung durch den jeweiligen Radiosender.

<sup>42</sup> USB Type-C® und USB-C® sind eingetragene Marken des USB Implementers Forum, Inc. Die Höhe der Ladeleistung und die damit verbundene Geschwindigkeit des Ladevorgangs hängen vom angeschlossenen Endgerät und den Umgebungsbedingungen ab und können variieren. Die maximale Leistung kann nur unter idealen Bedingungen zur Verfügung gestellt werden. Sie kann durch äußere Einflüsse wie Temperatur und Sonneneinstrahlung beeinflusst werden. Beim Erreichen der maximalen Betriebstemperatur reduziert das USB Power-Ladegerät seine Ladeleistung automatisch. Außerdem ist die maximale Ladeleistung vom Endgerät und dem verwendeten Ladeprofil abhängig.

<sup>43</sup> Rechtshinweise zu Audi connect Notruf & Service mit Audi connect Remote & Control (IW3) finden Sie auf Seite 150.

<sup>44</sup> Vorherige Registrierung und Verifizierung als Hauptnutzer unter [www.my.audi.com](http://www.my.audi.com) erforderlich.

<sup>45</sup> Bitte beachten Sie: Für die Kontrolle der in der Betriebsanleitung definierten wartungsrelevanten Verschleißteile und Fahrzeugzustände ist der Fahrer vollumfänglich verantwortlich. Dazu sind die Warnsymbole in den Displays zu beachten. Die vorgeschriebenen Wartungs- und Serviceintervalle sind unbedingt einzuhalten.

<sup>46</sup> Dieser Dienst verwendet personenbezogene Daten. Nähere Informationen über die Verarbeitung personenbezogener Daten entnehmen Sie bitte dem Datenschutzhinweis zu Audi connect auf [www.audi.de](http://www.audi.de).

<sup>47</sup> Bitte beachten Sie: Die Systeme arbeiten nur innerhalb von Systemgrenzen.

<sup>48</sup> Eine nicht bestimmungsgemäße Nutzung der Anschlussbuchse für das On-Board-Diagnosesystem kann Funktionsstörungen verursachen.

<sup>49</sup> Übermittlung der im MMI eingestellten Sprache. Die Sprachenverfügbarkeit des Notrufs ist länderabhängig.

<sup>50</sup> Motorstart ohne Fahrzeugschlüssel nicht möglich.

<sup>51</sup> Bitte beachten Sie bei Benutzung die länderspezifisch und regional geltenden rechtlichen Bestimmungen. Die Nutzung des Dienstes kann in Lärmschutzgebieten und anderen entsprechend gekennzeichneten Gebieten oder zu bestimmten Zeiten verboten sein.

<sup>52</sup> Nur in Verbindung mit der optionalen Diebstahlwarnanlage. Nur, wenn Push-Mitteilungen erlaubt worden sind, um Benachrichtigungen zu erhalten.

<sup>53</sup> Apple CarPlay und Android Auto liegen in der Verantwortung von Apple und Google. Da Audi keinen Einfluss auf die länderspezifische Verfügbarkeit von Apple CarPlay und Android Auto hat, kann die Verfügbarkeit je nach Land variieren. Länderspezifische Verfügbarkeiten und Informationen zur Kompatibilität Ihres Smartphones finden Sie unter [www.apple.com/ios/carplay/](http://www.apple.com/ios/carplay/) und [www.android.com/intl/en\\_en/auto/](http://www.android.com/intl/en_en/auto/). Apple CarPlay ist eine Marke von Apple Inc. Android und Android Auto sind Marken von Google LLC. Es ist ein kompatibles Android-Smartphone mit aktivem Datentarif erforderlich.

<sup>54</sup> Audi hat keinen Einfluss darauf, welche Smartphone-Applikationen über das Smartphone-Interface im Fahrzeug angezeigt werden können. Für die innerhalb der Applikationen angezeigten Inhalte und Funktionen sind die jeweiligen Anbieter verantwortlich. Um Ablenkungen zu vermeiden, dürfen während der Fahrt nur zertifizierte Apps verwendet werden. Bitte beachten Sie auch, dass einige Apps nur für Apple CarPlay oder nur für Android Auto angeboten werden.

<sup>55</sup> Das Herstellen einer kabellosen Verbindung zwischen Ihrem Smartphone und dem Fahrzeug erfordert eine 5-GHz-WLAN-Unterstützung im jeweiligen Verkaufsland des Fahrzeugs. Zusätzlich setzt die Nutzung der Funkfunktion das Ausstattungspaket Audi connect Notruf & Service mit Audi connect Remote & Control und/oder die Ausstattung MMI Navigation plus mit MMI touch voraus. Informationen zu den Bedingungen in Ihrem Land erhalten Sie bei Ihrem Audi Partner.

<sup>56</sup> Abhängig von länderspezifischer Verfügbarkeit. Für die Nutzung der App werden ein myAudi Account, ein Account und/oder ein kostenpflichtiger Zugang bei dem jeweiligen App-Anbieter sowie eine Datenverbindung benötigt. Weitere Informationen erhalten Sie bei Ihrem Audi Partner oder in der myAudi App.

<sup>57</sup> Amazon, Alexa und alle zugehörigen Logos sind Marken oder eingetragene Marken von Amazon.com, Inc. oder eines damit verbundenen Unternehmens. Für die Nutzung ist ein Amazon-Account notwendig. Die Nutzung von Amazon

Music kann weitere Kosten verursachen.

<sup>58</sup> Eine Vielzahl gängiger Bluetooth-basierter Gamecontroller wird unterstützt. Die konkrete Nutzung durch von Drittanbietern bereitgestellte Apps obliegt diesen und kann durch Audi nicht sichergestellt werden.

<sup>59</sup> Bei der genannten Ausstattung handelt es sich um eine Sonderausstattung gegen Aufpreis. Die Sichtbarkeit des auf dem MMI Beifahrerdisplay angezeigten Inhalts wird während des Fahrens auf den Beifahrer begrenzt, sobald dies aus Sicherheitsgründen und zur Vermeidung von Ablenkungen des Fahrers erforderlich ist.

<sup>60</sup> Amazon, Alexa und alle zugehörigen Logos sind Marken oder eingetragene Marken von Amazon.com, Inc. oder eines damit verbundenen Unternehmens. Die Amazon Alexa-App ist ausschließlich in folgenden Ländern verfügbar: Deutschland, Österreich, Großbritannien, Irland, Frankreich, Spanien, Italien, USA, Kanada, Mexiko, Australien, Neuseeland und Japan. Für die Nutzung ist ein Amazon-Account notwendig. Die Verantwortung für die Funktionen und Inhalte von Amazon Alexa liegt bei Amazon. Bestimmte Alexa-Funktionen sind von Smart-Home-Technologie abhängig. Die Systemsprache der MMI Navigation plus mit MMI touch muss auf eine von der Amazon Alexa-Integration unterstützte Sprache eingestellt sein. Weitere Informationen zur Verfügbarkeit erhalten Sie bei Ihrem Audi Partner. Die Bereitstellung des Zugangs zu Amazon Alexa obliegt Amazon und kann maximal für 3 Jahre ab Fahrzeugkauf sichergestellt werden.

<sup>61</sup> Für die Buchung ist eine separate Anmeldung und Authentifikation bei unserem Mobilfunkpartner notwendig. Hierfür kommt ein separater Vertrag zwischen dem Mobilfunkpartner und Ihnen zustande. Im angegebenen Zeitraum bekommen Sie kostenlos 3 GB monatliches Datenvolumen. Die Verfügbarkeit des Datenpakets ist länderabhängig.

<sup>62</sup> Informationen über kompatible Mobiltelefone erhalten Sie bei Ihrem Audi Partner.

<sup>63</sup> Das System hat einen rein informativen Charakter.

<sup>64</sup> Funktionsverfügbarkeit und Funktionsinhalte können je nach Land und Fahrzeugkonfiguration abweichen.

<sup>65</sup> Nur in Verbindung mit werkseitig verbauter Anhängervorrichtung.

<sup>66</sup> Funktionsverfügbarkeit und Funktionsinhalte können je nach länderspezifischer Fahrzeugkonfiguration abweichen.

<sup>67</sup> Gilt nur für werkseitig verbaute Anhängervorrichtung.

<sup>68</sup> Informationen über kompatible Mobiltelefone erhalten Sie bei Ihrem Audi Partner oder unter [www.audi.de/bluetooth](http://www.audi.de/bluetooth).

<sup>69</sup> Nutzer der Dashcam sind für den Einsatz der Dashcam datenschutzrechtlich verantwortlich und müssen sicherstellen, dass der Einsatz der Dashcam im Einklang mit den geltenden Datenschutzvorschriften erfolgt.

<sup>70</sup> Nicht im Lieferumfang enthalten. Unterstützt werden microSD-Karten mit einer Speicherkapazität von 64 bis 512 GB sowie einer Schreibgeschwindigkeit von mindestens 30 MB/s (UHS-Geschwindigkeitsklasse von mindestens U3 oder Video-Geschwindigkeitsklasse von mindestens V30).

<sup>71</sup> Die Meldung im Audi virtual cockpit erscheint, falls vor Fahrtantritt eine der hinteren Türen geöffnet wurde.

<sup>72</sup> Audi empfiehlt für das Laden mit Wechselstrom, die Hochvoltbatterie an Industriesteckdosen, an Ladestationen oder an einer Wallbox zu laden. Dadurch wird eine wesentlich geringere Ladedauer gegenüber dem Laden an einer Haushaltssteckdose erreicht. Mit dem mobilen e-tron Ladesystem kompakt soll das Fahrzeug im Regelbetrieb nicht an Haushaltssteckdosen geladen werden, wenn eine Lademöglichkeit an einer Industriesteckdose mit Wechselstrom (AC) oder einer öffentlichen AC- oder DC-Ladestation zur Verfügung steht. Die Ladeleistung ist abhängig von der Art des verwendeten Netzanschlussteckers, der landesspezifischen Spannung und der Anzahl der zur Verfügung stehenden Phasen des Stromnetzes sowie von der kundenspezifischen Hausinstallation. Sie kann daher individuell geringer ausfallen.

<sup>73</sup> Die Ladedauer der Batterie und die maximale DC-Ladeleistung an HPC-Ladesäulen (High Power Charging) wurden nach DIN 70080 ermittelt und können in Abhängigkeit von verschiedenen Faktoren wie z. B. der Umgebungs- und Batterietemperatur, der Verwendung anderer landesspezifischer Stecker, der Nutzung der Innenraumkonditionierung (z. B. einer ferngesteuerten Klimatisierung des Fahrzeugs), der Vorkonditionierungsfunktion, um die Antriebsbatterie auf eine zum Laden/Fahren geeignete Temperatur zu bringen, der Leistungsverfügbarkeit an der Ladesäule, vom Ladezustand und von der Batteriealterung variieren. Die Ladeleistung nimmt mit steigendem Ladezustand ab. Die Ladeverluste sind berücksichtigt. Die Ladeleistung ist abhängig von der Art des verwendeten Netzanschlussteckers, der lan-

desspezifischen Spannung und der Anzahl zur Verfügung stehender Phasen des Stromnetzes und der kundenspezifischen Hausinstallation. Sie kann daher individuell geringer ausfallen. Das Netzanschlusskabel mit Industriestecker und die Bedieneinheit des Ladesystems sind aufeinander abgestimmt und ermöglichen eine bestimmte Ladeleistung. Ein späterer Wechsel des Netzanschlusskabels zu einem anderen Industriestecker ist zwar technisch möglich, führt aber gegebenenfalls zu einer geringeren Ladeleistung.

<sup>74</sup> Die Ladeleistung ist abhängig von der Art des verwendeten Netzanschlussteckers, der landesspezifischen Spannung und der Anzahl der zur Verfügung stehenden Phasen des Stromnetzes sowie von der kundenspezifischen Hausinstallation. Sie kann daher individuell geringer ausfallen. Das Netzanschlusskabel mit Industriestecker und die Bedieneinheit des Ladesystems sind aufeinander abgestimmt. Ein nachträglicher Wechsel des Netzanschlusskabels auf einen anderen Steckertyp kann die verfügbare Ladeleistung des Gesamtsystems reduzieren.

<sup>75</sup> Über kompatible Industriesteckdosen informieren Sie sich bitte bei Ihrem Audi Partner.

<sup>76</sup> Das Netzanschlusskabel mit Industriestecker und die Bedieneinheit des Ladesystems sind aufeinander abgestimmt. Ein nachträglicher Wechsel des Netzanschlusskabels auf einen anderen Steckertyp kann die verfügbare Ladeleistung des Gesamtsystems reduzieren. Das e-tron Ladesystem kompakt hat ein Fahrzeuganschlusskabel mit einer Länge von 4,5 m. Die Ladeleistung ist abhängig vom mitgelieferten Stecker und von marktspezifischen Stromnetzeigenschaften und kann bis zu 7,4 kW betragen. Die Ladeleistung ist abhängig von der Art des verwendeten Netzanschlussteckers, der landesspezifischen Spannung und der Anzahl der zur Verfügung stehenden Phasen des Stromnetzes sowie von der kundenspezifischen Hausinstallation. Sie kann daher individuell geringer ausfallen. Ab Werk kann maximal ein Anschlusskabel mit Industriestecker ausgewählt werden.

<sup>77</sup> Markt ECE: Verfügbarkeit in allen Ländern, wo ein Audi charging-Vertrag abgeschlossen werden kann.

<sup>78</sup> Je nach Mobilfunkvertrag können zusätzliche Kosten entstehen. Die Grundgebührenbefreiung im Audi charging pro-Tarif ist nur für Privatkunden eines vollelektrischen Neufahrzeugs der Marke Audi verfügbar und wird bei Vertragsabschluss über die myAudi App mit Hauptnutzerverbindung angezeigt. Plug-in-Hybridfahrzeuge sind von diesem Angebot ausgenommen. Die gezeigten Ladetarife sowie die Ladekarte sind ein Angebot der Elli Mobility GmbH, Karl-Liebknecht-Str. 32, 10178 Berlin. Voraussetzung für den Abschluss dieser Tarife sind ein myAudi Account und die myAudi App. In der myAudi App müssen das Audi Modell (anhand der Fahrgestellnummer) und ein Hauptnutzer angelegt worden sein. Der Vertrag hat eine Laufzeit von einem Monat und verlängert sich automatisch jeweils um einen weiteren Monat, sofern nicht innerhalb von 14 Tagen zum Ende der individuellen Vertragslaufzeit gekündigt wird. Ein außerordentliches Sonderkündigungsrecht, z. B. im Fall einer Preisanpassung, bleibt davon unberührt. Im Fall einer Grundgebührenbefreiung hat der Vertrag eine feste Laufzeit von 12 Monaten und endet nach dieser Zeit automatisch. Eine ordentliche Kündigung ist innerhalb dieses Zeitraums ausgeschlossen. Die Anzahl der nutzbaren Ladepunkte hängt u. a. von der im Fahrzeug verbauten Ladetechnik ab. Die Anzahl der angebotenen Ladepunkte wird kontinuierlich weiterentwickelt, ist aber länderspezifisch und abhängig vom Ausbaugrad der zur Verfügung stehenden Infrastruktur. Es besteht kein Anspruch darauf, an jedem Ladepunkt in einem Land Zugang zu erhalten. Die AUDI AG übernimmt keine Gewährleistung für den Betrieb, die Verfügbarkeit, die Ladeleistung und sonstige Eigenschaften der Ladeinfrastruktur. Die Standortinformation über die Anzahl der Ladepunkte wird regelmäßig aktualisiert, ein Anspruch auf Vollständigkeit besteht nicht. Die Authentifizierung mittels myAudi App (QR-Code auf dem Ladepunkt) erfordert eine aktive Funk- und Internetverbindung. Nicht jede Authentifizierungsmethode steht an allen Ladepunkten zur Verfügung. Preise innerhalb einzelner europäischer Länder sind vereinheitlicht, können aber vom Preis in Deutschland abweichen. Audi charging ist in einer Vielzahl von Märkten verfügbar, die aktuelle Länderliste finden Sie unter: <https://www.audi.de/de/elektromobilitaet/laden/unterwegs/>

<sup>79</sup> Die Nutzung von Plug & Charge setzt einen Plug & Charge-fähigen Tarif sowie ein Plug & Charge-fähiges Fahrzeug voraus. Je nach Mobilfunkvertrag können zusätzliche Kosten entstehen.

<sup>80</sup> Der Name „OpenAI“ und die Marke ChatGPT sind Eigentum von OpenAI.

<sup>81</sup> Microsoft, Azure und ihre Logos sind eingetragene Markenzeichen der Microsoft Corporation in den Vereinigten Staaten

von Amerika und/oder anderen Ländern.

<sup>82</sup> Der Audi assistant greift ab Juli 2024 für Deutsch, Englisch\_GB, Englisch\_US neben anderen Quellen auch auf GPT-3.5 zu. Auch für bereits ausgelieferte Fahrzeuge folgt die Integration von GPT-3.5 für weitere Sprachen im Verlaufe des Jahres. Die Verfügbarkeit der Integration von GPT-3.5 als zusätzliche Quelle für den Audi assistant beschränkt sich auf folgende Märkte und Systemsprachen: europäische Länder mit Verfügbarkeit Audi connect Navigation & Infotainment (IT3) (Englisch\_UK, Deutsch, Französisch, Italienisch, Spanisch, Portugiesisch, Schwedisch, Niederländisch, Polnisch, Tschechisch, Norwegisch), Japan (Japanisch), Korea (Koreanisch) und USA/Kanada/Mexiko (Englisch\_US, Französisch\_Kanada, Spanisch\_Mexiko). Ausführliche Informationen zu Audi connect und den jeweiligen Nutzungsbedingungen finden Sie unter [www.audi.de/connect](http://www.audi.de/connect). Technologiebedingt kann bei KI-Systemen eine fehlerhafte Informationswiedergabe nicht vollständig ausgeschlossen werden. Konsultieren Sie bei fahrzeugbezogenen Fragen im Zweifelsfall immer das Bordbuch.

<sup>83</sup> Verfügbar in folgenden Sprachen: Deutsch, Englisch (UK), Englisch (US), Französisch (FR), Französisch (CA), Italienisch, Niederländisch, Spanisch (ES), Japanisch, Koreanisch (Süd), Chinesisch (Mandarin) und Russisch.

<sup>84</sup> Abhängig von der im Fahrzeug vorhandenen Sonderausstattung.

<sup>85</sup> Die Hintergründe sind kostenpflichtig.

<sup>86</sup> Nur in Verbindung mit Audi Application Store und Smartphone-Interface. Die Sichtbarkeit des auf dem MMI Beifahrerdisplay angezeigten Inhalts wird während des Fahrens auf den Beifahrer begrenzt, sobald dies aus Sicherheitsgründen und zur Vermeidung von Ablenkungen des Fahrers erforderlich ist.

<sup>87</sup> Nur in Verbindung mit MMI experience plus mit Bang & Olufsen Premium Soundsystem.

<sup>88</sup> Versicherungsleistungen werden durch den Audi VersicherungsService, Zweigniederlassung der Volkswagen Versicherungsdienst GmbH, Gifhorn Str. 57, 38112 Braunschweig, vermittelt und von der Volkswagen Autoversicherung AG, Gifhorn Str. 57, 38112 Braunschweig, als Risikoträger erbracht. Gültig für Privatkunden und gewerbliche Einzelabnehmer, die einen Pkw (ohne Vermietung) zulassen. In Kombination mit Leasing nur für Privatkunden erhältlich. Maßgeblich sind die Versicherungsbedingungen und Zusatzvereinbarungen der Volkswagen Autoversicherung AG.

<sup>89</sup> Fahrerassistenzsysteme können bei Konzernfahrzeugen der Marken VW, VW Nutzfahrzeuge mit Pkw-Zulassung, Audi, SEAT, ŠKODA und CUPRA mit einer Erstzulassung ab 2017 als zusätzliches Tarifmerkmal den Versicherungsbeitrag der Kfz-Haftpflichtversicherung senken.

<sup>90</sup> Ein Angebot der Audi Leasing, Zweigniederlassung der Volkswagen Leasing GmbH, Gifhorn Str. 57, 38112 Braunschweig, für Privatkunden und gewerbliche Einzelabnehmer. Gültig für alle Audi Pkw. Diese Leistungen werden nur dann einkalkuliert und erbracht, wenn sie am individuellen Fahrzeug bezüglich Antriebsart und Ausstattung auch erforderlich sind. Gilt nicht für Verschleißteile.

<sup>91</sup> Ein Angebot der Audi Leasing, Zweigniederlassung der Volkswagen Leasing GmbH, Gifhorn Str. 57, 38112 Braunschweig. Leistungen sind gebunden an die Vertragslaufzeit des Leasingvertrags bzw. Service-Management-Vertrags mit der Audi Leasing. Diese Leistungen werden nur dann einkalkuliert und erbracht, wenn sie am individuellen Fahrzeug bezüglich Antriebsart und Ausstattung auch erforderlich sind. Der Leistungsanspruch endet mit Erreichen der vertraglich vereinbarten Gesamtfahrleistung, es sei denn, die vereinbarte Vertragslaufzeit ist bereits vorher abgelaufen. Nicht für Großkunden. Beim teilnehmenden Audi Partner.

<sup>92</sup> Die Ersatzmobilität umfasst den Anspruch auf eine begrenzte Übernahme der Kosten bis zu 35 Euro zzgl. USt. für Ersatzmobilität (z. B. Mietwagen). Der Audi Partner entscheidet über die Art der Ersatzmobilität. Die Ersatzmobilität gilt nur in Zusammenhang mit Leistungen, die durch die Dienstleistung abgedeckt werden.

<sup>93</sup> Diese Leistung umfasst den Anspruch auf eine begrenzte Übernahme der Kosten für Ersatzmobilität (z. B. Mietwagen). Der Audi Partner entscheidet über die Art der Ersatzmobilität. Die Ersatzmobilität gilt nur im Zusammenhang mit Leistungen, die durch die Dienstleistung WartungPlus abgedeckt werden. Sie wird in Abhängigkeit von der vertraglich vereinbarten Gesamtfahrleistung für bis zu drei Tage je Vertragsjahr gewährt.

<sup>94</sup> Fahrzeugleergewicht mit fahrender Person (75 kg), ermittelt nach der VO (EU) 1230/2012 in der gegenwärtig gelten-

# Erläuterungen

den Fassung. Durch Sonderausstattungen können sich das Leergewicht und der Luftwiderstandsbeiwert des Fahrzeugs erhöhen, wodurch die mögliche Nutzlast bzw. Höchstgeschwindigkeit entsprechend verringert wird.

Hinweis: Sonderausstattung ersetzt in der Regel die entsprechende Serienausstattung.



Audi Vorsprung durch Technik



**AUDI AG**  
85045 Ingolstadt  
www.audi.de  
Stand: 13. Mai 2026

Die Angaben zu Preisen, Lieferumfang, Kraftstoff-/Stromverbrauch, CO<sub>2</sub>-Emissionen, Leistung und zu sonstigen technischen Daten entsprechen den zum Zeitpunkt der Drucklegung vorhandenen Kenntnissen. Irrtümer, Druckfehler und Änderungen bleiben vorbehalten. Der jeweils aktuelle Datenstand kann unter [www.audi.de](http://www.audi.de) abgerufen werden. Nachdruck, auch auszugsweise, nur mit schriftlicher Genehmigung der AUDI AG.

Alle Angaben basieren auf den Merkmalen des deutschen Marktes. Marktindividuell kann es zu Abweichungen kommen.